

www.wackergroup.com

0154635pt	005
0407	

Compactador

BS 600

BS 700

MANUAL DO OPERADOR



0 1 5 4 6 3 5 P T

1. Prefácio	5
2. Segurança de Operação	6
2.1 Segurança de Operação	7
2.2 Segurança do operador ao se utilizar motores de combustão interna .	9
2.3 Segurança durante a manutenção	10
2.4 Local do Etiquetas	11
2.5 Etiquetas de segurança e de informações	12
2.6 Etiquetas de operação	15
3. Dados técnicos	17
3.1 Compactador	17
3.2 Medição de ruído	18
3.3 Medição de vibrações	18
3.4 Dimensões	18
4. Operação	19
4.1 Aplicação	19
4.2 Combustível recomendado	19
4.3 Antes da partida	19
4.4 Partida	20
4.5 Parada	21
4.6 Operação	21
4.7 Compactação correta	22

5. Manutenção	23
5.1 Programação da manutenção periódica	23
5.2 Filtro de Ar	24
5.3 Lubrificação	25
5.4 Ferragens da sapata	25
5.5 Regulagem do carburador	26
5.6 Armazenagem	26
5.7 Transporte	27
5.8 Resolução de problemas	28

1. Prefácio

Este manual contém informações e procedimentos de operação e manutenção deste equipamento da Wacker. Para a sua própria segurança e para evitar ferimentos, leia, entenda e siga as instruções de segurança descritas neste manual cuidadosamente.

Mantenha este manual ou uma cópia dele junto à máquina. Se este manual for perdido, ou se precisar de uma cópia adicional, entre em contato com a Wacker Corporation. Esta máquina foi projetada levando-se em consideração a segurança; no entanto, ela pode apresentar riscos se for operada indevidamente ou se a manutenção for feita de maneira inapropriada. Siga as instruções de operação cuidadosamente! Se tiver dúvidas sobre como operar ou fazer a manutenção deste equipamento, entre em contato com a Wacker Corporation.

As informações contidas neste manual foram baseadas em máquinas que se encontravam em produção na época em que o manual foi publicado. A Wacker Corporation reserva-se o direito de alterar qualquer trecho das informações sem aviso prévio.

Todos os direitos, especificamente os direitos de cópia e de distribuição, são reservados.

Copyright 2007 da Wacker Corporation.

Nenhuma parte desta publicação pode ser reproduzida de nenhuma maneira e por nenhum meio, eletrônico ou mecânico, incluindo fotocópias, sem a permissão expressa e por escrito da Wacker Corporation.

Qualquer reprodução ou distribuição não autorizada pela Wacker Corporation será considerada uma violação dos direitos autorais legais e será motivo de processo judicial. Reservamo-nos expressamente o direito de fazer modificações técnicas, mesmo sem aviso prévio, que tenham o objetivo de melhorar nossas máquinas ou seus níveis de segurança.

2. Segurança de Operação

Este manual contém avisos de PERIGO, ATENÇÃO, CUIDADO, PRECAUÇÃO e OBSERVAÇÃO que deverão ser seguidos a fim de reduzir a possibilidade de acidentes pessoais ou danos ao equipamento por uso inadequado.



Este é o símbolo de alerta de segurança. Ele é usado para preveni-lo sobre os riscos potenciais de acidentes pessoais. Observe todas as mensagens que acompanham este símbolo para evitar a possibilidade de ferimento ou morte.



PERIGO

PERIGO indica uma situação perigosa que, se não for evitada, poderá causar danos mortais ou ferimentos graves.



ATENÇÃO

ATENÇÃO indica uma situação perigosa que, se não for evitada, poderá causar danos mortais ou ferimentos graves.



CUIDADO

CUIDADO indica uma situação perigosa que, se não for evitada, poderá causar ferimentos ligeiros ou moderados.

PRECAUÇÃO: Utilizado sem o símbolo de alerta de segurança, PRECAUÇÃO indica uma situação potencialmente perigosa que, se não for evitada, poderá causar danos materiais.

Observação: *Contém informações adicionais importantes para um procedimento*

2.1 Segurança de Operação



ATENÇÃO

A operação segura deste equipamento exige familiaridade e treinamento adequado. Equipamentos operados indevidamente por pessoal não qualificado podem ser perigosos. Leia as instruções de operação e familiarize-se com a localização e uso adequado de todos os instrumentos e comandos. Operadores inexperientes devem receber instruções de alguém familiarizado com o equipamento antes que seja permitido operar o máquina.

- 2.1.1 NUNCA opere o máquina em situações para as quais não for indicado.
- 2.1.2 NUNCA permita que uma pessoa opere este equipamento sem o devido treinamento. Pessoas que operam este equipamento devem estar familiarizadas com os riscos e perigos associados com o mesmo.
- 2.1.3 NUNCA encoste no escape, cilindros do motor ou alhetas de arrefecimento quando estiverem quentes, pois podem causar queimaduras.
- 2.1.4 NUNCA utilize acessórios que não sejam recomendados pela Wacker para este equipamento. Danos ao equipamento e acidentes com o usuário poderão ocorrer.
- 2.1.5 NUNCA deixe a máquina funcionar desacompanhada.
- 2.1.6 NUNCA modifique ou desative o funcionamento dos controles operacionais.
- 2.1.7 NUNCA use o afogador para parar a máquina.
- 2.1.8 NUNCA acione o compactador em área de risco de explosão.
- 2.1.9 SEMPRE leia, entenda e siga as instruções do Manual do Operador antes de tentar operar o equipamento.
- 2.1.10 SEMPRE se certifique de que todas as pessoas mantenham uma distância segura do máquina. Pare a máquina se houver pessoas na área de trabalho.
- 2.1.11 SEMPRE certifique-se de que o operador está familiarizado com as cuidada de segurança e técnicas de operação antes de operar a alisadora.
- 2.1.12 SEMPRE use roupas de proteção ao operar a máquina.
- 2.1.13 Use óculos de segurança, protetor auditivo e calçados de segurança.
- 2.1.14 SEMPRE mantenha mãos, pés e roupas largas afastados das partes móveis do máquina.
- 2.1.15 SEMPRE use bom senso e cautela ao operar o máquina.
- 2.1.16 SEMPRE se certifique de que o compactador não tombará, rolará, escorregará ou cairá quando não estiver sendo operado.

- 2.1.17 SEMPRE DESLIGUE o compactador quando não estiver sendo operado.
- 2.1.18 SEMPRE faça com que o compactador seja operado de forma que o operador não seja esmagado entre o compactador e objetos sólidos. Seja ainda mais cauteloso em trabalhos realizados em áreas com desnível e na compactação de material grosso. Nestas situações, certifique-se de estar firmemente
- 2.1.19 SEMPRE opere o compactador de forma que não haja possibilidade de ele tombar ou cair quando estiver trabalhando na proximidade de fraturas, fossos, encostas, valetas e plataformas.
- 2.1.20 SEMPRE armazene o equipamento adequadamente quando este não estiver em uso. Equipamentos devem ser armazenados em local limpo e seco, fora do alcance de crianças.
- 2.1.21 SEMPRE feche a válvula de combustível em máquinas equipadas com este dispositivo quando a máquina não estiver sendo operada.
- 2.1.22 SEMPRE opere a máquina com todos os dispositivos de segurança e com proteções adequadas e prontas para funcionar. NÃO modifique ou invalide os dispositivos de segurança. NÃO opere a máquina se não houver dispositivos de segurança ou proteções ou se estiverem inoperantes.

2.2 Segurança do operador ao se utilizar motores de combustão interna



PERIGO

Motores de combustão interna apresentam perigo em potencial durante o funcionamento e abastecimento. Leia e siga as instruções de advertência no manual do motor e as instruções de segurança fornecidas neste manual. A falta de atenção em seguir as normas de segurança apresentadas abaixo podem resultar em acidentes sérios ou morte.

- 2.2.1 NÃO fume ao operar a máquina.
- 2.2.2 NÃO fume ao reabastecer o motor.
- 2.2.3 NÃO reabasteça quando o motor estiver quente ou em funcionamento.
- 2.2.4 NÃO reabasteça próximo a chamas.
- 2.2.5 NÃO derrame combustível ao reabastecer o motor.
- 2.2.6 NÃO opere próximo à chamas.
- 2.2.7 NÃO opere a máquina em ambiente fechado a não ser que exista ventilação adequada através de dispositivos como exaustor ou mangueiras. Gases de exaustão provenientes do motor contém gas carbônico; exposição à este pode causar perda de consciência e levar à morte.
- 2.2.8 SEMPRE reabasteça o tanque de combustível em áreas bem ventiladas.
- 2.2.9 SEMPRE recolque a tampa do tanque de combustível após o reabastecimento.
- 2.2.10 SEMPRE inspecione as mangueiras de combustível, tanque, tampa do tanque a procura de vazamentos e rachaduras. Não ligue a máquina se houver vazamento de combustível, se a tampa do tanque ou se as mangueiras de combustível estiverem soltas.

2.3 Segurança durante a manutenção



ATENÇÃO





Equipamentos assistidos inadequadamente podem colocar em risco a segurança! Para que o equipamento funcione de modo seguro e adequado por muito tempo, é necessária a manutenção periódica e consertos ocasionais.



- 2.3.1 NÃO tente limpar ou fazer manutenção da máquina enquanto esta estiver funcionando. Partes giratórias podem causar acidentes sérios.
- 2.3.2 NÃO opere o motor sem o filtro de ar.
- 2.3.3 NÃO remova o elemento de papel do filtro de ar , o pré-filtro ou a tampa do filtro de ar enquanto estiver operando o compactador.
- 2.3.4 NÃO altere as velocidades do motor. O motor só deve funcionar nas velocidades especificadas na seção Dados Técnicos.
- 2.3.5 SEMPRE substitua os componentes danificados ou gastos do compactador por peças projetadas e recomendadas pela Wacker quando consertar este compactador.
- 2.3.6 NÃO dê a partida em motores à gasolina quando estes estiverem afogados e com a vela de ignição retirada. Combustível acumulado no cilindro esguichará pela abertura da vela .
- 2.3.7 NÃO teste a presença de faísca em motores à gasolina, se o motor estiver afogado ou houver cheiro de gasolina. A presença de faísca poderá causar a ignição de vapores.
- 2.3.8 NÃO use gasolina ou outros tipos de combustíveis ou solventes inflamáveis para limpar peças, especialmente em recintos fechados. Vapores provenientes de combustível e solventes podem acumular e virar explosivos.
- 2.3.9 SEMPRE reponha os dispositivos de segurança e protetores após consertos e manutenção.
- 2.3.10 SEMPRE mantenha a área ao redor do escapamento isenta de detritos para reduzir a possibilidade de incêndio acidental.
- 2.3.11 SEMPRE faça as manutenções periódicas conforme as recomendação do Manual do Operador.
- 2.3.12 SEMPRE limpe os detritos das aletas de arrefecimento do motor.
- 2.3.13 SEMPRE desligue o contato da vela de ignição em máquinas equipadas com motores à gasolina antes da manutenção, a fim de evitar partida acidental.
- 2.3.14 SEMPRE mantenha a máquina limpo e com as etiquetas legíveis. Troque todas as etiquetas que estejam ilegíveis. As etiquetas fornecem instruções importantes de procedimentos e informam sobre perigos.

2.5 Etiquetas de segurança e de informações

Esta máquina Wacker usa etiquetas com símbolos internacionais onde necessário. Estas etiquetas estão descritas abaixo:

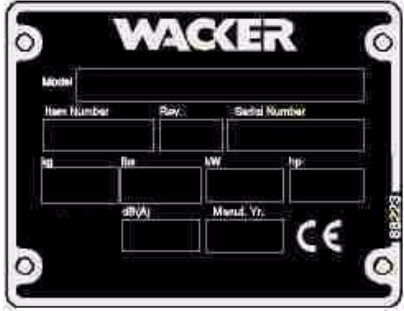

Etiqueta	Significado
	<p>Esta etiqueta moldada contém informações importantes sobre segurança e funcionamento. Quando tornar-se ilegível, a tampa deve ser substituída. Consulte o Livro de Peças para obter informações sobre encomendas.</p>
	<p>PERIGO! Motores emitem monóxido de carbono; opere-os apenas em áreas bem ventiladas.</p>
	<p>Leia as informações sobre a máquina no manual do operador.</p>
	<p>PERIGO! Não deve haver presença de centelhas, chamas ou objetos sendo queimados perto do tanque de combustível.</p>
	<p>Pare o motor antes de abastecer.</p>



Etiqueta	Significado
	<p>CUIDADO! Utilize apenas gasolina filtrada, sem impurezas.</p>
	<p>ATENÇÃO! Use proteção de ouvidos ao operar esta máquina.</p>
	<p>ATENÇÃO! Superfície quente! Coloque a proteção!</p>
	<p>ATENÇÃO! As molas encontram-se sob pressão. Solte a tampa vagarosamente para evitar a ejeção das molas. O choque com a tampa de mola sob pressão pode causar ferimentos graves.</p>
	<p>Nível de pressão sonora garantido em dB(A).</p>

Etiqueta	Significado
	<p>Uma chapa de identificação indicando o modelo, número de item, revisão e número de série encontra-se afixada a cada máquina. Favor registrar as informações contidas nesta chapa de identificação para que as mesmas estejam à disposição caso a chapa seja extraviada ou danificada. Ao encomendar peças ou solicitar informações sobre serviços, sempre lhe será solicitado fornecer o modelo, número de item, revisão e número de série da máquina.</p>
	<p>Esta máquina pode ser protegido sob um ou mais dos patentes listados.</p>

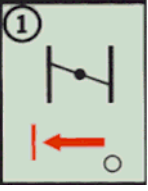
2.6 Etiquetas de operação

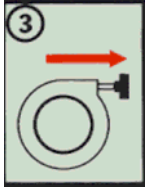
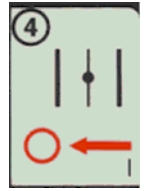
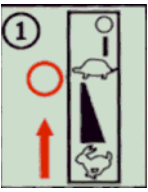
Esta máquina Wacker usa etiquetas com símbolos internacionais onde necessário. Estas etiquetas estão descritas abaixo:

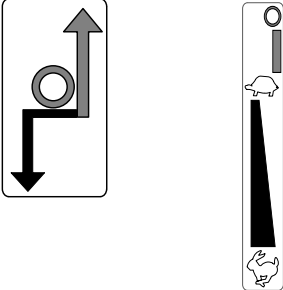
Etiqueta	Significado
	<p>Feche o afogador.</p>
	<p>Abra o acelerador de 1/4 a 1/2 da posição total.</p>
	<p>Puxe a corda de arranque.</p>
	<p>Abra o afogador.</p>
	<p>Mova o acelerador pelo detentor até a posição de parado.</p>

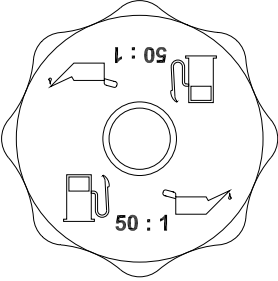
Etiqueta	Significado
	<p>Alavanca de controle do acelerador: 0 = Parado</p> <p>Tartaruga = Marcha lenta</p> <p>Coelho = Movimento</p>
	<p>Botão de parada do motor: Pressione-o para parar o motor.</p>
	<p>Afogador 0 = Aberto</p> <p>I = Fechado</p>
	<p>Este compactador requer uma mistura de gasolina/óleo para motores de dois tempos. Misture gasolina comum sem chumbo e óleo de dois tempos/óleo para motor de popa em um recipiente separado antes de encher o tanque.</p>

3. Dados técnicos

3.1 Compactador

Número de item:		BS 600 0007551, 0008207 0009076, 0009307	BS 700 0007552, 0008051 0008052, 0009308
Compactador			
Modelo do motor	tipo	WM80	
Velocidade do motor - máxima	rpm	4350 ± 100	
Velocidade do motor - marcha lenta	rpm	1800 ± 100	
Engrenagem da embreagem	rpm	2800 ± 100	
Vela de ignição	type	Champion RL95YC	
Abertura do eletrodo	mm	0.8–0.9	
Compressão do cabeçote do cilindro - frio	bar/cm ³	8.0–9.7	
Filtro de ar	type	Elemento duplo	
Lubrificação do motor	oil grade	Com óleo padrão para motores de dois tempos - usar mistura 50:1. Com Wacker para motores de dois tempos ou óleo para motores de dois tempos com especificações NMMA TC-W3, API TC, JASO FC ou ISO EGD - usar mistura 100:1 ou 50:1.	
Lubrificação do sistema compactação	oil grade	SAE 10W30	
Capacidade do Sistema de Compactação	ml	890	

3.2 Medição de ruído

Die gemäß Abschnitt 1.7.4.f der 89/392/EG-Maschinenrichtlinie geforderte Geräuschangabe beträgt für

- den Schalldruckpegel am Bedienerplatz (L_{pA}) = 90 dB(A)
- den Garantierte Schalleistungspegel (L_{WA}) = 108 dB(A).

Diese Geräuschwerte wurden nach ISO 3744 für den Schalleistungspegel (L_{WA}) bzw. ISO 6081 für den Schalldruckpegel (L_{pA}) am Bedienerplatz ermittelt.

3.3 Medição de vibrações

The operating hand/arm vibration level, measured per the requirements of enclosure 1, Paragraph 2.2 or 3.6.3 of the EC-Machine Regulations, is approximately 15 m/s^2 .

The weighted effective acceleration value was determined according to ISO 8662 Part 1.

The sound and vibration measurements were obtained with the machine operating on crushed gravel at nominal engine speed.

3.4 Dimensões

mm (polegadas)

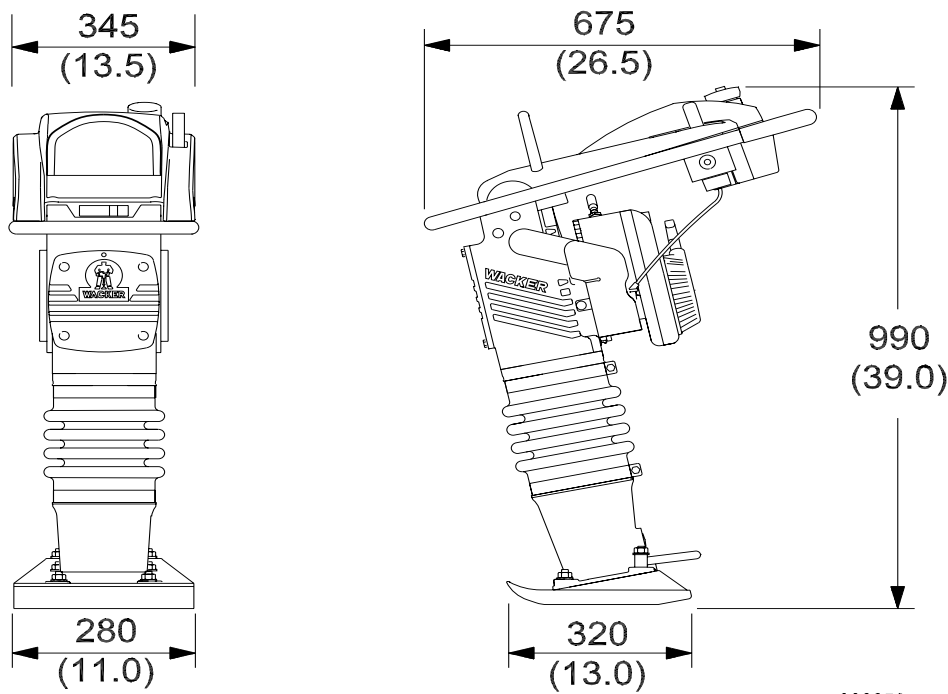

wc_gr000052

4. Operação

4.1 Aplicação

Os compactadores são projetados para compactar solo solto e cascalho, para evitar a sedimentação e prover uma base firme e sólida para a colocação de alicerces, lajes de concreto, fundações e outras estruturas.

4.2 Combustível recomendado

Este compactador requer uma mistura de gasolina/óleo para motores de dois tempos.

Misture gasolina comum sem chumbo e óleo de dois tempos/óleo para motor de popa em um recipiente separado antes de encher o tanque.

Proporção de combustível 50:1		Proporção de combustível 100:1	
Gasolina	Óleo	Gasolina	Óleo
5 litros	100 ml	5 litros	50 ml
10 litros	200 ml	10 litros	100 ml
15 litros	300 ml	15 litros	150 ml

4.3 Antes da partida

- 4.3.1 Leia as instruções de segurança no começo deste manual.
- 4.3.2 Encha o tanque com a mistura adequada de combustível.
- 4.3.3 Coloque o compactador em solo solto ou cascalho. NÃO ligue o compactador em superfícies duras como asfalto ou concreto.

4.4 Partida

Consultar o gráfico: wc_gr000053

4.4.1 Abra a válvula do combustível.

4.4.2 Se o motor estiver frio, feche o afogador **(b1)** no carburador.

Observação: Por vezes, os motores quentes necessitam de ser afogados.

4.4.3 Abra o acelerador de $\frac{1}{4}$ a $\frac{1}{2}$ da posição total **(c3)**.

4.4.4 Puxe o cordão de arranque **(a)** até que o motor pegue.

Observação: Quando os motores reparados são utilizados pela primeira vez, não têm combustível ou já não são colocados a trabalhar há muito tempo, poderá ser necessário que o cabo seja puxado com maior frequência para permitir o fluxo de combustível para o carburador.

4.4.5 Abra o dispositivo de arranque a frio **(b2)** do carburador à medida que o motor aquece. Se o motor estiver a tentar ligar, continue a puxar o cabo até o motor ligar.

Observação: Um motor frio deverá ser deixado aquecer na posição de ralenti **(c2)** durante aproximadamente um (1) minuto. Se não abrir o dispositivo de arranque a frio depois do motor tentar ligar, pode encharcar o motor.

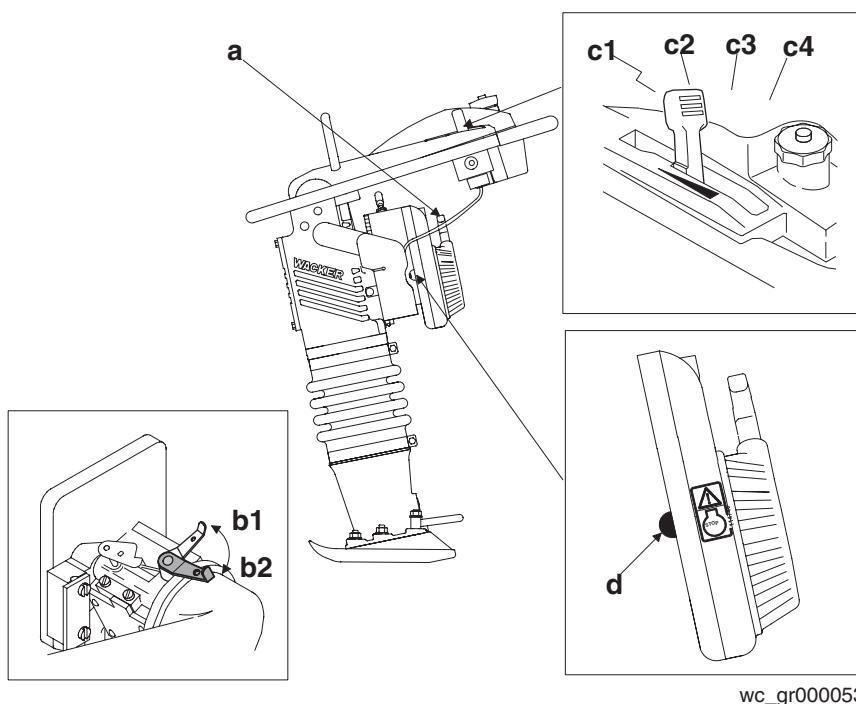

4.5 Parada

Consultar o gráfico: *wc_gr000053*

4.5.1 Coloque o acelerador na posição de marcha lenta (c2).

4.5.2 Desligue o motor movendo o acelerador pelo detentor até a posição “desligado” (c1). O motor se desligará e a válvula de combustível se fechará.

Observação: Se o cabo do acelerador se partir, desligue o compactador manualmente usando o botão de PARADA (d).

4.6 Operação

Consultar o gráfico: *wc_gr000044*

Mantenha o compactador vibratório limpo e seco. Evite cursos sem carga. Nunca deixe o compactador funcionar com o afogador no máximo quando estiver forçando algum material ou erguendo o equipamento.

Para um controle otimizado, desempenho e vibração mínima de mão/braço, segure a alavanca conforme indicado. A vibração (HAV, hand-arm vibration) foi otimizada para esse posicionamento. Os níveis de vibração relatados são medidos na posição **A**, em frente da posição da mão mostrada em conformidade com os padrões EN1033 e ISO 5349.

PRECAUÇÃO: Para evitar danos ao compactador, não o deixe tombar durante o funcionamento.

Se o compactador cair de lado, coloque-o na posição indicada e, em seguida, desligue o motor movendo a alavanca de controle do afogador pelo detentor até a posição de desligado.

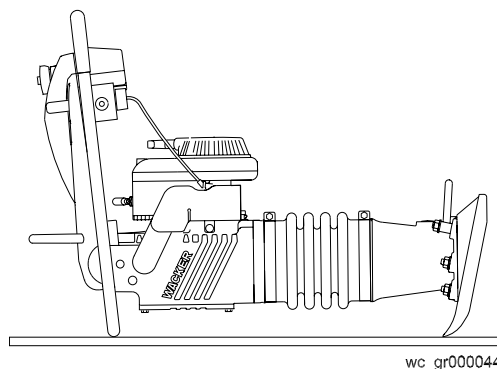

4.7 Compactação correta

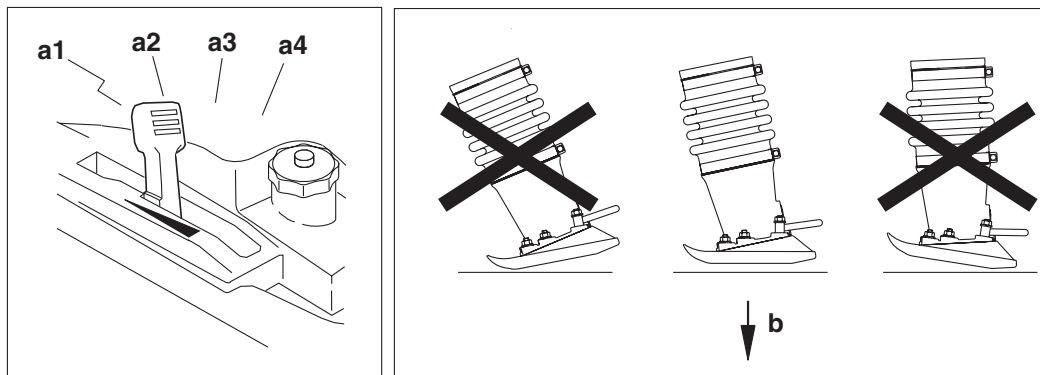

wc_gr000045

Consultar o gráfico: wc_gr000045

- 4.7.1 Para um desempenho máximo, opere o compactador na posição de aceleração total (**a4**).
- 4.7.2 Guie o compactador pela empunhadura. Deixe a máquina se mover para a frente. NÃO tente forçar a máquina.
- 4.7.3 Para uma melhor compactação, a sapata deve encostar reta no chão (**b**), sem inclinar-se para frente ou para trás. Isto ajudará a evitar o desgaste excessivo da sapata.

5. Manutenção

5.1 Programação da manutenção periódica

	Diariamente-antes da partida	Após as primeiras 5 horas	Semanalmente ou a cada 25 horas	Mensalmente ou a cada 100 horas	Trimestralmente ou a cada 300 horas	Anualmente
Verificar o nível de combustível. Verifique o nível do óleo do motor.	■					
Inspeccione o filtro de ar. Troque-o se necessário.	■					
Verificar o nível do óleo através do visor.	■					
Verificar a mangueira de combustível e as conexões procurando por rachaduras ou vazamentos. Troque-o se necessário.	■					
Apertar as ferragens da sapata do compactador.		■	■			
Verifique as ferragens exteriores.		■	■			
Limpar as aletas de arrefecimento do motor.			■			
Trocar a vela de ignição.			■			
Troque o óleo do motor.				■		
Trocar a vela de ignição.				■		
Limpar a o mecanismo de arranque.					■	
Trocar o óleo do sistema de compactação.*					■	
Verifique o cabo de elevação para ver se está gasto, danificado ou se está a ser utilizado incorrectamente.					■	
Inspeccione o filtro de combustível.						■

* Trocar o óleo do sistema de compactação após as primeiras 50 horas de operação.

Observação: Se o desempenho do motor estiver fraco, examine, limpe e troque os elementos do filtro de ar na medida do necessário.

5.2 Filtro de Ar

Consultar o gráfico: *wc_gr000046*



NUNCA use gasolina ou outro tipo de solvente com baixo ponto de ignição na limpeza do filtro de ar. Pode ocorrer incêndio ou explosão.

PRECAUÇÃO: NUNCA ligue o motor sem o filtro de ar. Isto pode causar danos graves ao equipamento.

O compactador é equipado com um filtro de ar de elemento duplo. Em condições normais de operação, os elementos devem ser limpos uma vez por semana. Em condições severas, muita poeira e clima seco, a manutenção dos elementos deve ser diária. Substitua um elemento quando estiver saturado com sujeira que não pode ser removida. Limpe os elementos de acordo com o seguinte procedimento:

5.2.1 Remova a tampa do filtro de ar **(a)**. Remova o pré-filtro e elemento de papel e verifique se existem furos ou rasgos. Troque-os se estiverem danificados.

5.2.2 Pré-filtro **(b)**: Limpe-o com ar comprimido de baixa pressão. Quando estiver muito sujo, lave-o com uma solução de detergente suave e água morna. Deixe secar completamente antes de reinstalá-lo.

Observação: Não use óleo no pré-filtro.

5.2.3 Elemento de papel **(c)**: Bata levemente no elemento para remover o excesso de sujeira. Troque o elemento se estiver muito sujo.

5.2.4 Limpe a carcaça do filtro **(d)** com um pano limpo.

PRECAUÇÃO: Não permita que entre sujeira na porta de entrada de ar enquanto estiver limpando o filtro - isto causará danos ao motor.

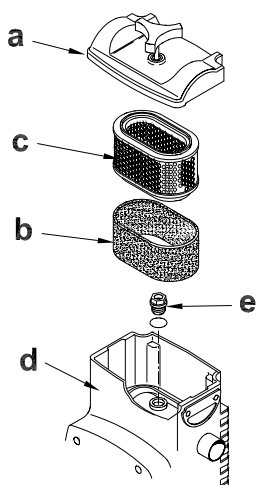

wc_gr000046

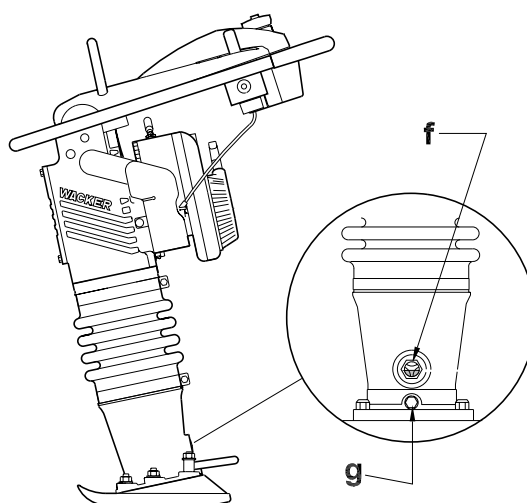

wc_gr000054

5.3 Lubrificação

Consultar o gráfico: *wc_gr000054, wc_gr000046*

- 5.3.1 Troque o óleo do sistema de compactação após as primeiras 50 horas de operação e então a cada 300 horas. Para drenar o óleo, remova o bujão de drenagem **(g)** e incline a máquina para trás até ficar apoiada na empunhadura.

Observação: Para proteger o meio ambiente, coloque uma folha de plástico e um recipiente debaixo da máquina para coletar o líquido sendo drenado. Descarte o líquido de acordo com as leis de proteção ambiental.

- 5.3.2 Com o compactador em uma superfície plana, adicione óleo através do bujão **(e)**. Quando o visor estiver cheio entre 1/2 e 3/4 **(f)**, é preciso fazer uma lubrificação adequada do sistema de compactação.

5.4 Ferragens da sapata

Consultar o gráfico: *wc_gr000055*

Em máquinas novas ou após a substituição da sapata, examine e aperte as ferragens da sapata **(a)** após as 5 primeiras horas de operação. Inspeccione-as semanalmente a partir de então.

Aperte as ferragens com o torque especificado.

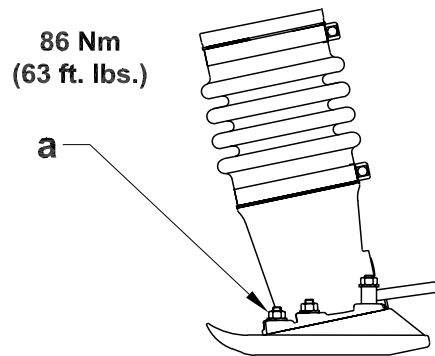

wc_gr000055

5.5 Regulagem do carburador

Consultar o gráfico: *wc_gr000049*

Consulte *Dados técnicos* para informar-se sobre a rpm correta de marcha lenta e de operação. Para obter exatidão, use um tacômetro quando estiver fazendo os ajustes.

- 5.5.1 Ligue o motor e deixe que esquente até a temperatura de operação.
- 5.5.2 Ajuste a velocidade da marcha lenta com o motor funcionando em marcha lenta e o afogador **(a)** completamente aberto. Ajuste o parafuso de marcha lenta **(b)** para dentro ou para fora, para obter a velocidade correta.

PRECAUÇÃO: NÃO aperte muito o parafuso pois isto poderá danificar o carburador.

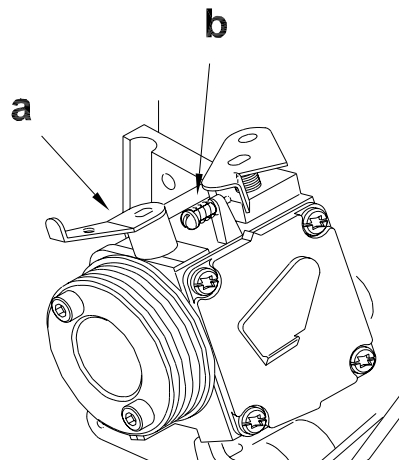

wc_gr000049

5.6 Armazenagem

- 5.6.1 Benzine uit de tank aftappen.
- 5.6.2 Motor starten en laten draaien tot resterende benzine is opgebruikt.
- 5.6.3 Bougie verwijderen. Door de opening voor de bougie ongeveer 30 ml. schone motorolie SAE 10W30 in de cilinder gieten.
- 5.6.4 Startkabel langzaam doortrekken om olie in de motor te verdelen.
- 5.6.5 Bougie terugplaatsen.

5.7 Transporte

Consultar o gráfico: *wc_gr000208*

- 5.7.1 Sempre desligue o motor quando transportar a máquina.
- 5.7.2 Certifique-se que o equipamento que vai erguer a máquina tenha capacidade para sustentá-la (veja a placa de identificação da máquina para obter informações sobre o peso).
- 5.7.3 Use o ponto central de elevação **(a)** quando erguer a máquina.



Verifique sempre se o cabo de elevação está gasto, danificado ou se está a ser utilizado incorrectamente. Não o utilize se houver indícios de fios cortados, deterioração ou outros problemas. Se for esse o caso, substitua imediatamente o cabo para evitar a ocorrência de um acidente grave.

- 5.7.4 Amarre a máquina no veículo para evitar que vire, caia ou role. Deite a máquina e amarre nos pontos **(a)** e **(b)**.

PRECAUÇÃO: Esvazie o tanque de combustível para evitar o vazamento do combustível pela tampa **(c)**.

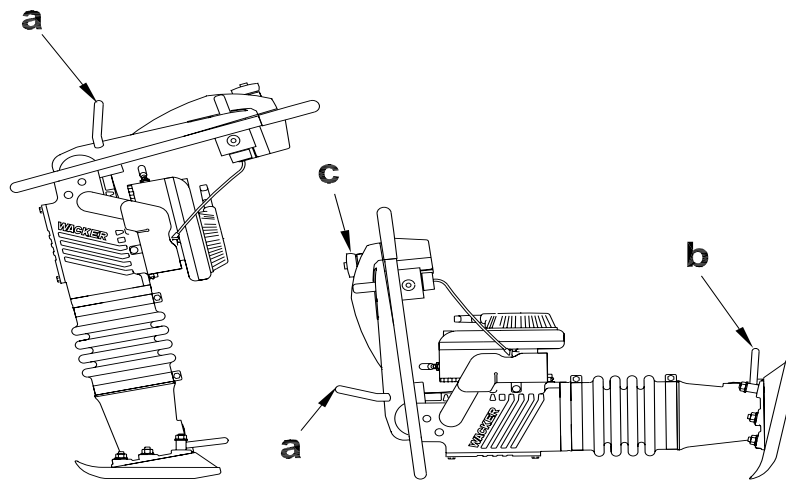

wc_gr000208

5.8 Resolução de problemas

Problem / Symptom	Reason / Remedy
<p>Motor não arranca ou engasga.</p>	<ul style="list-style-type: none"> • Falta de combustível no tanque. • Vela de ignição suja. • Válvula de combustível fechada.
<p>Motor não acelera, difícil de pegar ou funciona erraticamente.</p>	<ul style="list-style-type: none"> • Mistura de combustível inadequada. Excesso de óleo. • Vela de ignição suja. • Limpar o silencioso e cano de descarga. • Vazamento nas juntas do virabrequim. • Filtro de ar pode estar entupido.
<p>Motor superaquecido.</p>	<ul style="list-style-type: none"> • Mistura de óleo inadequada. Falta de óleo. • Limpar aletas de arrefecimento e pás do ventilador.
<p>Motor funciona; compactador não bate.</p>	<ul style="list-style-type: none"> • Inspeccionar danos na embreagem. Trocar se necessário. • Biela ou virabrequim quebrado. • Desempenho baixo do motor. Perda de compressão. Porta do escape entupida.
<p>Motor funciona, mas a operação do compactador é errática.</p>	<ul style="list-style-type: none"> • Óleo/graxa na embreagem. • Molas quebradas ou gastas. • Acúmulo de terra na sapata. • Peças quebradas no sistema de compressão ou no cárter. • Velocidade muito alta do motor.

EC DECLARATION OF CONFORMITY DECLARAÇÃO DE CONFORMIDADE CE

WACKER CORPORATION, N92 W15000 ANTHONY AVENUE, MENOMONEE FALLS, WISCONSIN USA

AUTHORIZED REPRESENTATIVE IN THE EUROPEAN UNION REPRESENTANTE AUTORIZADO NA UNIÃO EUROPEIA	WACKER CONSTRUCTION EQUIPMENT AG Preußenstraße 41 80809 München
---	---

hereby certifies that the construction equipment specified hereunder:
certifica-se pelo presente que o equipamento de construção abaixo especificado:

1. Category / Categoria

Vibratory Rammers Apiladores Vibrantes

2. Type - Tipo

BS 600
BS 700

3. Item number of equipment / Número de referência do equipamento:

0007551, 0008207, 0009076, 0009077, 0009166, 0009212, 0009262, 0009307
0008051, 0009079, 0009167, 0009308, 0009328

Net installed power / Potência de rede instalada:

BS 600 2,1kW
BS 700 2,3 kW

4.

Has been sound tested per Directive 2000/14/EC / Pressão sonora foi testada conforme Directiva 2000/14/CE:

Conformity Assessment Procedure / Procedimento de avaliação da conformidade	Name and address of notified body / Nome e morada da entidade notificada	Measured sound power level / Nível de potência sonora medido	Guaranteed sound power level / Nível de potência sonora garantido
Annex VIII Anexo VIII	BSI, 389 Chiswick High Road, London W4 4AL Reino Unido	104 dB(A)	108 dB(A)

and has been produced in accordance with the following standards:
e foi fabricado conforme as normas seguintes:

2000/14/EC
89/336/EEC
98/37/EEC
EN 500-1
EN 500-4



William Lahner
Vice President of Engineering



Greg Orzal
Manager, Product Engineering

09.04.03

Date / Data

WACKER CORPORATION

