



 **Husqvarna**<sup>®</sup>



LT 5005, LT 6005

## Conteúdo

Introdução.....	2	Transporte, armazenamento e descarte.....	14
Segurança.....	4	Dados técnicos.....	17
OPERAÇÃO.....	9	DECLARAÇÃO DE CONFORMIDADE DA CE.....	21
Manutenção.....	10		

## Introdução

### Descrição do produto

O produto é um compactador com operador a pé de solo granular, solo de granulação fina e solo com alto teor de argila.

### Uso previsto

O produto destina-se apenas à operação profissional. O produto é usado para compactação em trincheiras, ao

redor de canos ou outros espaços pequenos. Exemplos desse tipo de trabalho são fundações de casas e estacionamentos. Não use o produto para outras tarefas.

### Visão geral do produto

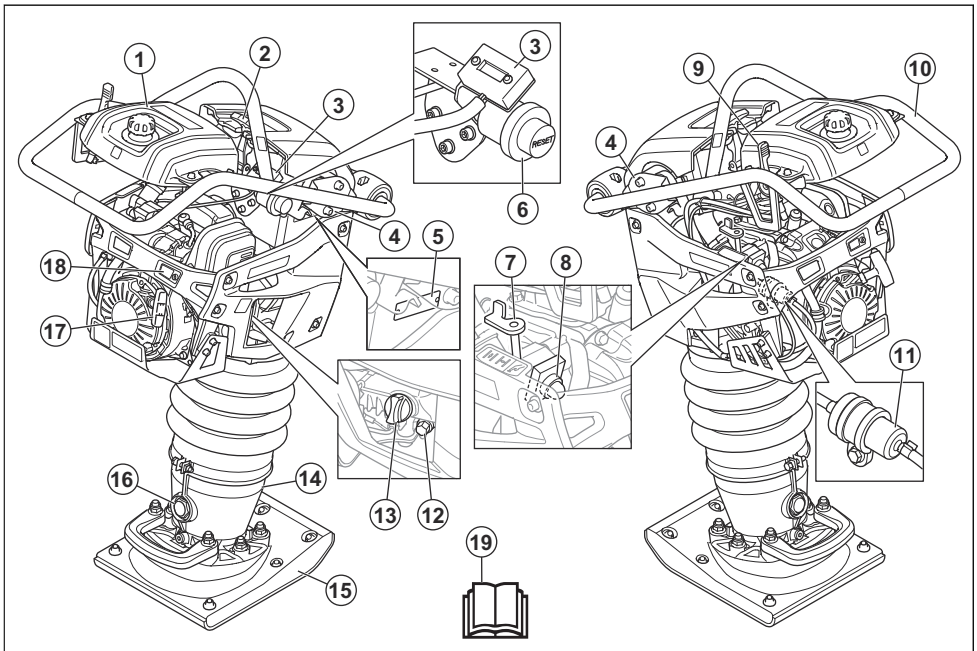

1. Reservatório de combustível
2. Trava do filtro de ar
3. Horímetro
4. Unidades antivibração
5. Etiqueta de tipo
6. Indicador do filtro de ar

7. Afogador
8. Bulbo de escorvamento
9. Acelerador
10. Alça/estrutura de segurança
11. Filtro de combustível
12. Bujão de drenagem do óleo do motor

13. Tanque / vareta de óleo
14. Perna do compactador
15. Sapata do compactador
16. Visor de vidro do óleo na perna do compactador acionado por mola
17. Alça da corda de arranque
18. Indicador do óleo de motor
19. Manual do operador

## Horímetro

Quando o motor está ligado, o horímetro mostra a rotação do motor em rpm. Quando o motor está desligado, o horímetro mostra o tempo total de operação do produto em horas.

## Acelerador

O acelerador tem 3 posições disponíveis:

- Posição do modo de operação (A)
- Posição de início/posição de marcha lenta (B)
- Posição de paragem (C)

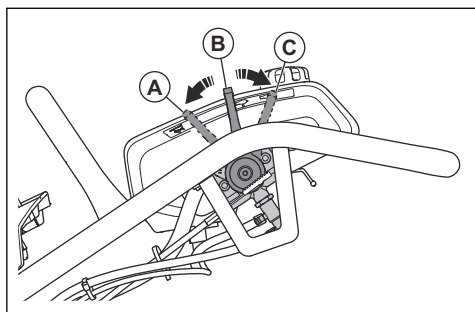

## Símbolos no produto



Seja cuidadoso e use o produto corretamente. Este produto pode causar ferimentos graves ou morte do operador ou de outras pessoas.



Leia atentamente o manual e certifique-se de que tenha entendido as instruções antes de usar o produto.



Indicador do filtro de ar.



Use protetor auricular.



Use botas de proteção.



A mola pode ser ejetada e causar ferimentos.



Superfície quente.



Levante o produto nesta posição na estrutura de segurança.



Posição de operação.



n/min

Posição de início/posição de marcha lenta.



Posição de paragem do motor.



Combustível: Gasolina sem chumbo com um máximo de 10% de etanol.



Nível do óleo de motor.



Bulbo de escorvamento.



Ajuste o acelerador na posição de início.



Estrangulador fechado.



Empurre o bulbo de escorvamento 5 vezes.



Puxe o punho da corda de arranque.



Estrangulador aberto.



Deixe o motor funcionar em marcha lenta.



Emissão de ruído para o ambiente, conforme referido na diretiva EC. A emissão do produto está especificada em *Dados técnicosna página 17* e na etiqueta.



Este produto está em conformidade com as diretivas vigentes da CE.

**Observação:** Outros símbolos ou decalques presentes no produto referem-se a exigências especiais de certificação para alguns mercados.

## Etiqueta de tipo

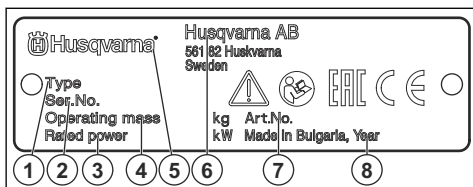

1. Tipo de produto
2. Número de série com data de produção, ano, semana e número de sequência
3. Potência nominal
4. Peso do produto
5. Marca
6. Fabricante e endereço do fabricante
7. Número do produto
8. Ano de produção

## Responsabilidade legal do produto

Como mencionado na legislação de responsabilidade do produto, não somos responsáveis por danos causados pelo nosso produto caso:

- o produto seja reparado incorretamente.
- o produto seja reparado com peças que não sejam da marca do fabricante ou aprovadas pelo fabricante.
- o produto tenha um acessório que não seja da marca do fabricante ou não seja aprovado pelo fabricante.
- o produto não seja reparado em um centro de atendimento aprovado ou por uma autoridade aprovada.

## Segurança

### Definições de segurança

Avisos, cuidados e observações são utilizados para chamar a atenção para partes especialmente importantes do manual.



**AVISO:** Utilizado se existir um risco de ferimentos ou morte para o operador ou a terceiros se as instruções no manual não forem respeitadas.



**CUIDADO:** Utilizado se existir um risco de danos para o produto, outros materiais ou para a área adjacente, se as instruções no manual não forem respeitadas.

**Observação:** Utilizados para conferir mais informações necessárias em uma determinada situação.

### Instruções gerais de segurança



**AVISO:** Antes de usar o produto, leia as instruções de aviso que seguem.

- Este produto é uma ferramenta perigosa: tenha cuidado e o use corretamente. Este produto pode causar ferimentos graves ou morte do operador ou de outras pessoas. Antes de usar este produto, leia e compreenda o conteúdo deste manual do operador.

- Guarde todos os avisos e instruções.
- Obedeça a todas as leis e regulamentos vigentes.
- O operador e o empregador do operador devem conhecer e evitar os riscos durante a operação do produto.
- Não deixe outra pessoa usar o produto, a menos que ela tenha lido e compreendido o conteúdo do manual do operador.
- Não opere o produto a menos que você receba treinamento antes do uso. Certifique-se de que todos os operadores recebam treinamento.
- Não permita que o produto seja operado por crianças.
- Permita que somente pessoas aprovadas operem o produto.
- O operador é responsável por acidentes que ocorram a terceiros ou à propriedade destes.
- Não utilize o produto se estiver cansado doente ou sob a influência de álcool, drogas ou remédios.
- Sempre tome cuidado e use o bom senso.
- Este produto produz um campo eletromagnético durante a operação. Sob certas circunstâncias esse campo poderá interferir com implantes médicos de natureza ativa ou passiva. Para reduzir o risco de lesões graves ou fatais, recomendamos que as pessoas que tenham implantes médicos consultem seu médico e o fabricante do implante antes de operar este produto.
- Mantenha o produto limpo. Cerifique-se de que consegue ler claramente sinais e decalques.
- Não utilize o produto se estiver com defeito.
- Não modifique este produto.
- Não opere o produto se houver a possibilidade de que outras pessoas o tenham modificado.

- superfícies no produto. Superfícies escorregadias podem fazer com que o produto caia, gerando risco de ferimentos e danos ao produto.
- Não use o produto em áreas onde podem ocorrer incêndios ou explosões.
- O produto pode fazer com que os objetos sejam ejetados em alta velocidade. Certifique-se de que todas as pessoas na área de trabalho usem equipamentos de proteção individual aprovados. Remova objetos soltos da área de trabalho.
- Para sair de perto do produto, desligue o motor e certifique-se de que não haja risco de acionamento acidental.
- Tenha cuidado com roupas, cabelos longos e joias, pois estes podem enroscar nas peças móveis.
- Não bata no o produto.
- Sempre opere o produto por trás, com as duas mãos na alça. Não toque na sapata do compactador quando o produto estiver ligado.
- Não opere o produto próximo a cabos elétricos. O produto não tem isolamento elétrico; podem ocorrer ferimentos ou morte.
- Antes de operar o produto, descubra se há fios escondidos, cabos e tubos na área de trabalho. Se o produto atingir um objeto oculto, desligue o motor imediatamente, e examine o produto e o objeto. Não comece a operar o produto novamente até saber que é seguro continuar.
- Coloque o produto na posição vertical antes de ligá-lo.
- Não se sente sobre o produto.
- Mantenha os pés afastados da sapata do compactador.
- Não opere o produto com a perna na alça.
- Não opere o produto em rochas sólidas, concreto duro ou outras superfícies duras. Há risco de ferimentos e danos ao produto.
- Não opere o produto em um declive.
- Ao operar o produto em uma trincheira ou outro espaço pequeno, certifique-se de que a sapata do compactador possa se mover livremente. Se o espaço for muito pequeno para a sapata do compactador, haverá risco de danos ao produto. Há também um risco de ferimentos causado por movimentos repentinos no produto.
- Se o produto cair de lado durante a operação, desligue o motor antes de levantá-lo para a posição vertical.

## Instruções de segurança para operação



**AVISO:** Antes de usar o produto, leia as instruções de aviso que seguem.

- Certifique-se de saber como parar o motor rapidamente em caso de emergência.
- O operador deve ter a resistência física necessária para operar o produto com segurança.
- Não opere o produto sem todas as tampas protetoras instaladas.
- Use sempre equipamentos de proteção individual. Consulte *Equipamento de Proteção Individualna página 7*.
- Somente pessoas aprovadas devem estar na área de trabalho.
- Mantenha a área de trabalho limpa e organizada.
- Certifique-se de estar em uma posição segura e estável durante a operação.
- Certifique-se de que não haja graxa ou óleo nas alças, na estrutura de segurança e em outras

## Segurança contra vibração



**AVISO:** Antes de usar o produto, leia as instruções de aviso que seguem.

- Durante a operação do produto, as vibrações passam dele para o operador. A operação regular e frequente do produto pode causar ou aumentar o grau de ferimentos ao operador. Podem ocorrer

ferimentos nos dedos, mãos, punhos, braços, ombros e/ou nervos e suprimento sanguíneo ou outras partes do corpo. As lesões podem ser debilitantes e/ou permanentes, e podem aumentar gradualmente durante semanas, meses ou anos. Possíveis ferimentos incluem danos ao sistema de circulação sanguínea, ao sistema nervoso, às articulações e a outras estruturas do corpo.

- Os sintomas podem ocorrer durante a operação do produto ou em outros momentos. Caso apresente sintomas e continue operando o produto, eles poderão aumentar ou tornarem-se permanentes. Se estes ou outros sintomas ocorrerem, procure ajuda médica:
- Dormência, perda de sensibilidade, formigamento, pontadas, dor, queimadura, latejamento, rigidez, descompasso, perda de força, e alterações na cor ou condição da pele.
- Os sintomas podem aumentar em temperaturas frias. Ao operar o produto em ambientes frios, use roupas de frio, e mantenha as mãos aquecidas e secas.
- Para manter o nível correto de vibração, faça a manutenção e opere o produto conforme indicado no manual do operador.
- O produto possui um sistema de amortecimento de vibrações que diminui as vibrações das alças para o operador. Deixe o produto fazer o trabalho. Não empurre o produto com força. Segure-o levemente pelas alças, certificando-se de controlá-lo e operá-lo com segurança. Não empurre as alças nos batentes da extremidade mais do que o necessário.
- Mantenha as mãos no cabo ou somente nas alças. Mantenha as demais partes do corpo afastadas do produto.
- Se houver vibrações fortes repentinamente, interrompa a operação do produto imediatamente. Antes de prosseguir com a operação, solucione o problema do aumento das vibrações.

## Segurança contra poeira



**AVISO:** Antes de usar o produto, leia as instruções de aviso que seguem.

- A operação do produto pode causar poeira no ar. A poeira pode causar ferimentos graves e problemas de saúde permanentes. A poeira de sílica é considerada prejudicial por várias autoridades. Estes são exemplos de tais problemas de saúde:
  - Doenças pulmonares fatais, bronquite crônica, silicose e fibrose pulmonar
  - Câncer
  - Má formação congênita
  - Inflamação da pele
- Use o equipamento correto para diminuir a quantidade de poeira e fumaça no ar, e de poeira no equipamento de trabalho, superfícies, roupas e

partes do corpo. Exemplos de controles são sistemas de coleta de poeira e pulverizadores de água para reter a poeira. Diminua a poeira na fonte sempre que possível. Certifique-se de que o equipamento seja corretamente instalado e usado, e que a manutenção regular seja feita.

- Use proteção respiratória aprovada. Certifique-se de que a proteção respiratória seja aplicável aos materiais perigosos na área de trabalho.
- Certifique-se de que o fluxo de ar seja suficiente na área de trabalho.
- Se possível, direcione o escape do produto aonde ele não possa causar a entrada de poeira no ar.

## Segurança dos gases de escape



**AVISO:** Antes de usar o produto, leia as instruções de aviso que seguem.

- Os gases de escape do motor contêm monóxido de carbono, um gás inodoro, tóxico e muito perigoso. Respirar monóxido de carbono pode causar morte. Como o monóxido de carbono é inodoro e invisível, não é possível detectá-lo. Um dos sintomas de intoxicação por monóxido de carbono é a tontura, mas é possível que uma pessoa fique inconsciente de repente se a quantidade ou concentração de monóxido de carbono for suficiente.
- Os gases de escape também contêm hidrocarbonetos não queimados, incluindo benzeno. A inalação por um longo período pode causar problemas de saúde.
- Gases de escape visíveis ou odoríferos também contêm monóxido de carbono.
- Não use um produto com motor de combustão em ambientes internos ou em áreas que não tenham fluxo de ar suficiente.
- Não inspire os vapores de escape.
- Certifique-se de que o fluxo de ar na área de trabalho seja suficiente. Isso é muito importante ao operar o produto em trincheiras ou outras áreas de trabalho pequenas nas quais os gases de escape podem ser facilmente coletados.

## Segurança contra ruídos



**AVISO:** Antes de usar o produto, leia as instruções de aviso que seguem.

- Altos níveis de ruído e exposição prolongada a ruídos podem causar perda auricular induzida pelo ruído.
- Para manter o nível de ruído em um valor mínimo, faça a manutenção e opere o produto conforme indicado no manual do operador.
- Examine o silenciador para ver se há danos e defeitos. Certifique-se de que o silenciador esteja fixado ao produto.

- Use uma proteção auricular aprovada ao operar o produto.
- Você deverá escutar os sinais de aviso ou gritos quando estiver usando a proteção auricular. Remova a proteção auricular quando o produto parar, a menos que seja necessário usar proteção auricular para o nível de ruído na área de trabalho.

## Equipamento de Proteção Individual

---



**AVISO:** Antes de usar o produto, leia as instruções de aviso que seguem.

- Use sempre equipamentos de proteção individual aprovados quando usar o produto. O equipamento de proteção individual não evita totalmente ferimentos, mas diminui o grau do ferimento em caso de acidente. Deixe seu revendedor ajudar você a escolher o equipamento de proteção individual correto.
- Faça uma verificação regular do estado do equipamento de proteção individual.
- Use um capacete aprovado.
- Use protetor auricular aprovado.
- Use proteção respiratória aprovada.
- Use proteção ocular aprovada com proteção lateral.
- Use luvas de proteção.
- Use botas de proteção com biqueiras de aço e sola antiderrapante.
- Use roupas de trabalho aprovadas ou roupas justas equivalentes que tenham mangas e pernas longas.

## Extintor de incêndio

- Tenha um extintor de incêndio nas proximidades durante a operação.
- Use um extintor de incêndio de pó químico classe "ABE" ou um extintor de incêndio de dióxido de carbono do tipo "BE".

## Dispositivos de segurança no produto

---



**AVISO:** Antes de usar o produto, leia as instruções de aviso que seguem.

- Não use o produto com dispositivos de segurança com defeito.
- Verifique os dispositivos de segurança regularmente. Se os dispositivos de segurança estiverem com defeito, entre em contato sua Husqvarna oficina autorizada.

## Silencioso

O silencioso mantém os níveis de ruído em um nível mínimo e desvia os gases de escape para longe do operador.

Não utilize o produto se o silenciador estiver ausente ou com defeito. Um silenciador com defeito aumenta o nível de ruído e o risco de incêndio.



**AVISO:** O silenciador fica muito quente durante e após a utilização e quando o motor funciona em marcha lenta. Tenha cuidado ao se aproximar de materiais inflamáveis e/ou gases de escape para evitar incêndios.

## Para fazer uma verificação do silenciador

- Examine o silenciador regularmente, para garantir que está fixado corretamente e não está danificado.

## Estrutura de segurança

A estrutura de segurança evita danos ao produto se ele cair. A alça e o ponto de elevação são peças da estrutura de segurança.

## Fazer a verificação da estrutura de segurança

- Certifique-se de que não haja rachaduras ou outros danos na estrutura de segurança.
- Certifique-se de que a estrutura de segurança esteja fixada corretamente ao produto.

## Unidades antivibração

As unidades antivibração reduzem a vibração do produto. As unidades antivibração reduzem as vibrações prejudiciais para evitar lesões ao operador e danos ao produto.

## Para fazer uma verificação no sistema antivibração

1. Certifique-se de que não haja rachaduras ou deformação nas unidades antivibração.
2. Certifique-se de que as unidades antivibração estejam corretamente presas na unidade do motor e na unidade da alça.

Consulte *Visão geral do produto na página 2* para obter informações sobre a localização do sistema antivibração no seu produto.

## Para verificar a função de paragem

1. Ligue o produto. Consulte *Para iniciar o produto na página 9*.

2. Coloque o acelerador na posição de paragem.

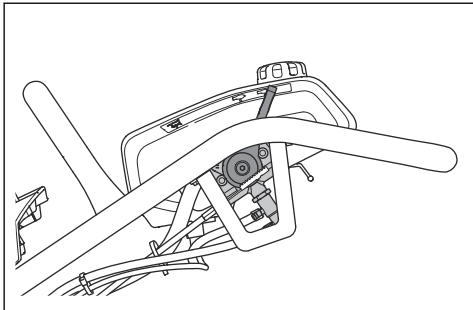

3. Se o motor não parar, deixe um centro de manutenção aprovado fazer a manutenção no produto.

## Segurança do combustível



**AVISO:** Antes de usar o produto, leia as instruções de aviso que seguem.

- O combustível é inflamável e os vapores são explosivos. Tenha cuidado com o combustível para evitar ferimentos, incêndio e explosão.
- Não inspire os vapores de combustível. Os vapores de combustível são venenosos e podem causar ferimentos. Verifique se o fluxo de ar é suficiente.
- Não remova a tampa do reservatório de combustível nem encha o reservatório de combustível quando o motor estiver ligado.
- Deixe o motor esfriar antes de reabastecer.
- Não abasteça com combustível em uma área coberta. Um fluxo de ar insuficiente pode causar ferimentos ou morte por asfixia ou monóxido de carbono.
- Não fume nas proximidades do combustível ou do motor.
- Não coloque objetos quentes nas proximidades do combustível ou do motor.
- Não abasteça com combustível próximo a faíscas ou chamas.
- Antes de reabastecer, abra a tampa do reservatório de combustível lentamente e libere a pressão cuidadosamente.
- Se o combustível cair na sua pele, ele poderá causar ferimentos. Se você derramar combustível na sua pele, use sabão e água para removê-lo.
- Se você derramar combustível em sua roupa, troque as roupas imediatamente.
- Não encha o reservatório de combustível completamente. Calor faz com que o combustível para expandir. Mantenha um espaço na parte superior do depósito de combustível.
- Aperte a tampa do reservatório de combustível. Se a tampa do reservatório de combustível não estiver apertada, há um risco de incêndio.

- Antes de iniciar o produto, mova-o para no mínimo 3 m/10 pés de distância de onde você reabasteceu.
- Não ligue o produto se houver combustível ou óleo de motor sobre ele. Remova o combustível e o óleo do motor indesejados e deixe o produto secar antes de dar a partida no motor.
- Examine o motor à procura de vazamentos regularmente. Se houver vazamentos no sistema de combustível, não dê a partida no motor até que os vazamentos sejam reparados.
- Não use os dedos para examinar se há vazamentos no motor.
- Mantenha o combustível apenas em recipientes aprovados.
- Quando o produto e o combustível estiverem armazenados, certifique-se de que o combustível e vapores de combustível não possam causar danos.
- Drene o combustível em um recipiente aprovado ao ar livre e longe de faíscas e chamas.

## Instruções de segurança para manutenção



**AVISO:** Antes de usar o produto, leia as instruções de aviso que seguem.

- Se a manutenção não for feita correta e regularmente, o risco de ferimentos e danos ao produto aumenta.
- Use sempre equipamentos de proteção individual. Consulte *Equipamento de Proteção Individual na página 7*.
- Desligue o motor e certifique-se de que todas as peças do produto estejam frias antes de fazer a manutenção.
- Antes de fazer a manutenção, limpe o produto para remover materiais perigosos.
- Remova a tampa da vela de ignição antes de efetuar a manutenção.
- Os gases de escape do motor são quentes e podem conter faíscas. Não opere o produto em ambientes internos ou próximo de material inflamável.
- Não modifique o produto. Modificações não aprovadas pelo fabricante podem causar ferimentos graves ou morte.
- Use sempre acessórios e peças sobressalentes originais. Acessórios e peças sobressalentes não aprovados pelo fabricante podem causar ferimentos graves ou morte.
- Substitua peças danificadas, desgastadas ou quebradas.
- Faça a manutenção somente como indicado no manual do operador. Deixe que uma oficina autorizada faça todas as demais operações de manutenção.
- Após a manutenção, remova todas as ferramentas do produto antes de dar partida no motor.

Ferramentas soltas ou fixadas às peças giratórias podem ser ejetadas e causar ferimentos.

- Após a manutenção, faça uma verificação do nível de vibração no produto. Se o nível não estiver

correto, entre em contato com um centro de atendimento aprovado.

- Leve o produto regularmente a uma oficina autorizada para a manutenção.

## OPERAÇÃO

### Introdução



**AVISO:** Leia e compreenda o capítulo sobre segurança antes de usar o produto.

### O que fazer antes de operar o produto

- Leia atentamente o manual do operador e certifique-se de que tenha entendido as instruções.
- Leia o manual do motor fornecido pelo fabricante do motor.
- Faça a manutenção diária. Consulte *Cronograma de manutenção* na página 10.
- Certifique-se de que a trava de borracha da cobertura do filtro de ar esteja presa corretamente e não esteja danificada.

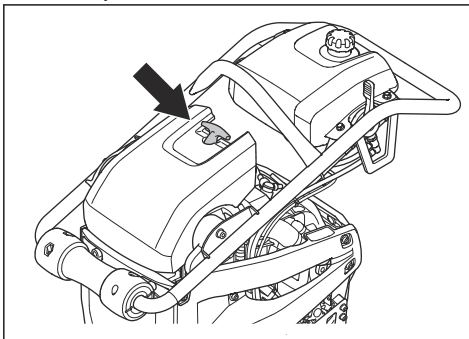

### Para iniciar o produto

1. Coloque o acelerador na posição de início.

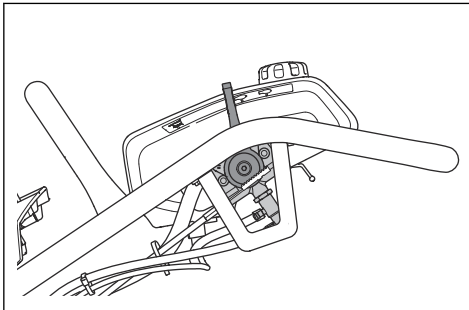

2. Se o motor estiver frio, empurre o bulbo de escorvamento 5 vezes.

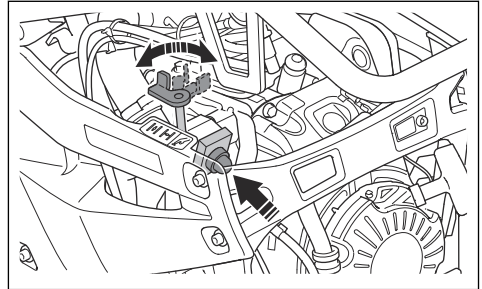

3. Coloque o controle de estrangulamento na posição correta.
  - a) Se o motor estiver frio, feche o afogador.
  - b) Se o motor estiver quente ou a temperatura ambiente estiver alta, abra o afogador.
4. Puxe o punho da corda de arranque lentamente até sentir alguma resistência.

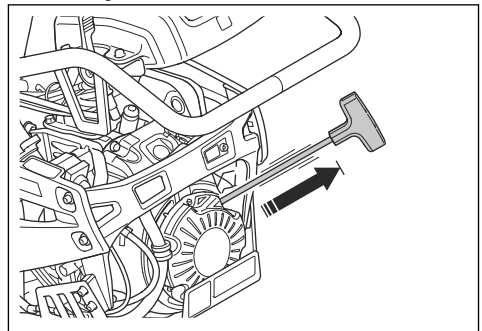

5. Solte a alça da corda de arranque para deixá-la voltar.
6. Puxe a alça da corda de arranque até o motor entrar em funcionamento.

7. Abra o controle do estrangulador gradualmente até que ele esteja totalmente aberto.

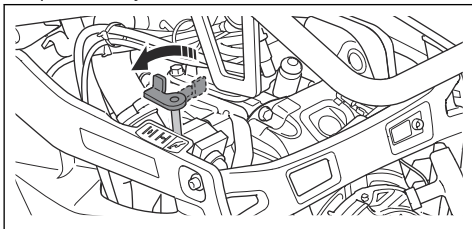

8. Deixe o motor funcionar em marcha lenta por 2 a 3 minutos antes de aplicar aceleração total.

## Para operar o produto

1. Coloque o acelerador na posição de operação.

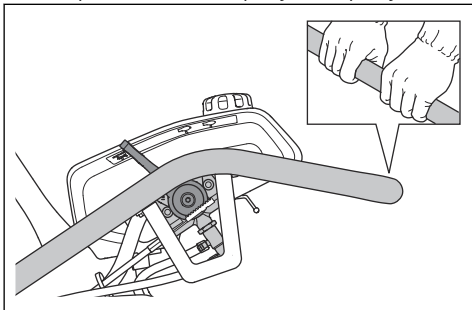

2. Segure a alça e mova o produto na direção necessária.



**CUIDADO:** Não force o produto para baixo. Muita pressão pode causar resultado insatisfatório.

3. Certifique-se de que a sapata do compactador esteja paralela ao solo durante a operação.

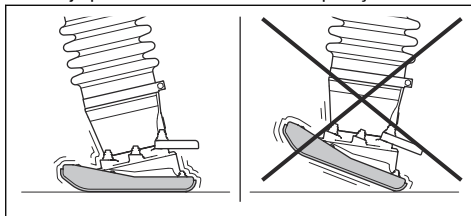

## Para parar o produto

- Coloque o acelerador na posição de paragem.

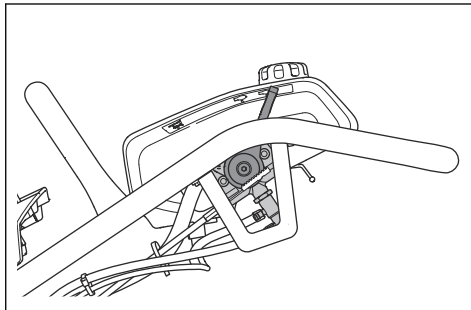

## Manutenção

### Introdução



**AVISO:** Leia e compreenda o capítulo de segurança antes realizar a manutenção no produto.

X = As instruções são fornecidas neste manual do operador.

O = Consulte o manual do motor para obter instruções.

### Cronograma de manutenção

\* = Manutenção geral feita pelo operador. As instruções não são fornecidas neste manual do operador.

Manutenção geral do produto	Antes do uso, a cada 10 horas	Após as primeiras 20 horas	Semanalmente, a cada 100 h	Anualmente, a cada 500 h
Certifique-se de que não haja vazamentos de combustível ou de óleo.	*			
Limpe o produto.	X			
Certifique-se de que as porcas e os parafusos estejam apertados.	*			

Manutenção geral do produto	Antes do uso, a cada 10 horas	Após as primeiras 20 horas	Semanalmente, a cada 100 h	Anualmente, a cada 500 h
Examine o controle do acelerador e o controle do afogador quanto a danos.	*			
Certifique-se de que o controle do acelerador e o controle do afogador possam se mover suavemente.	*			
Verifique o nível do óleo na perna do compactador.	X			
Substitua o óleo na perna do compactador.		X		X
Aperte os parafusos na sapata do compactador.		X		
Examine as unidades antivibração quanto a danos.			X	X
Examine a trava de borracha da cobertura do filtro de ar quanto a desgaste e danos.				X

Manutenção do motor	Antes do uso, a cada 10 horas	Após as primeiras 20 horas	Semanalmente, a cada 100 h	Anualmente, a cada 300 h
Faça uma verificação do nível de combustível e do nível de óleo do motor.	X			
Verifique o indicador do filtro de ar. Limpe ou substitua o filtro de ar.	X			X
Limpe as aletas de arrefecimento do motor.	O			
Substitua o óleo do motor.		X	X	X
Substitua o filtro de ar.		X	X	X
Faça uma verificação da rotação do motor.		O	O	O
Examine e limpe a vela de ignição. Substitua a vela de ignição, se for necessário.			O	O
Limpe a tela supressora de fagulhas no silencioso.			O	O
Ajuste a folga do cabeçote da válvula para a entrada de ar e as válvulas de escape.				O
Drene o combustível e limpe o tanque e o filtro de combustível.				O
Drene a água do sistema de combustível.				O
Substitua o filtro de combustível.				O

## Para limpar o produto



**CUIDADO:** Antes de limpar o produto, prenda um saco plástico firmemente ao redor da tampa do tanque de combustível. Isso servirá para garantir que a água não entre no orifício da tampa do tanque de combustível.

- Use água corrente de uma mangueira ou uma lavadora de alta pressão para limpar o produto.



**CUIDADO:** Não aponte a água diretamente para a tampa do tanque de combustível, componentes elétricos ou o motor.

- Remova a graxa e o óleo da alça.

## Para fazer uma inspeção geral

- Certifique-se de que todas as porcas e parafusos do produto estejam apertados corretamente.

## Para verificar o nível do óleo de motor

1. Coloque o produto na posição vertical.
2. Remova a tampa do tanque de óleo e a vareta de nível.
3. Limpe o óleo da vareta.

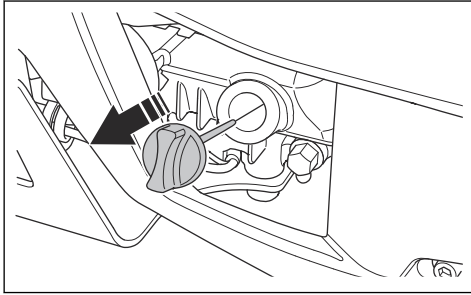

4. Coloque a vareta de volta totalmente no tanque de óleo.
5. Remova a vareta.
6. Examine o nível de óleo na vareta.
7. Se o nível de óleo estiver baixo, encha com óleo de motor e faça uma verificação do nível do óleo novamente. Consulte *Dados técnicosna página 17* para obter o tipo correto de óleo.

## Para substituir o óleo do motor

Se o motor estiver frio, dê partida no motor por 1 a 2 minutos antes de drenar o óleo do motor. Isso torna o óleo do motor quente e mais fácil de ser drenado.



**AVISO:** O óleo do motor fica muito quente logo após o motor ser desligado. Deixe o motor esfriar antes de drenar o óleo do motor. Se derramar óleo de motor na sua pele, limpe com água e sabão.

1. Coloque um recipiente embaixo do bujão de drenagem para recolher o óleo do motor.
2. Remova o bujão de drenagem de óleo.

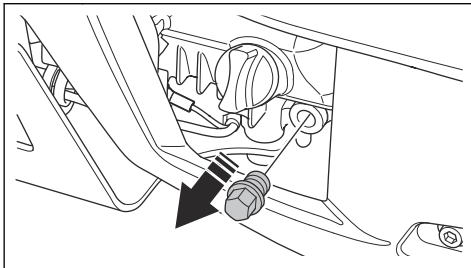

3. Incline o produto e deixe o óleo cair para dentro do recipiente.

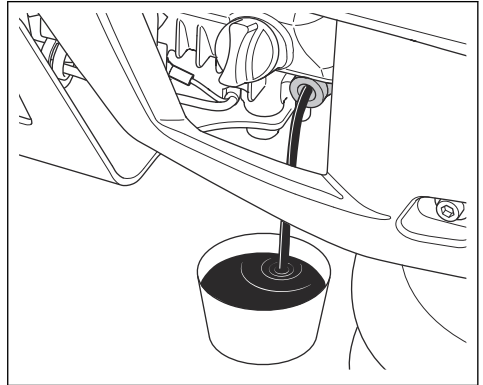

4. Instale o bujão de drenagem de óleo e aperte-o.
5. Encha com óleo de motor novo. Consulte *Dados técnicosna página 17* para obter o tipo correto de óleo.
6. Faça uma verificação do nível de óleo do motor.

## Para substituir o óleo na perna do compactador

1. Coloque um recipiente abaixo do bujão de drenagem do óleo.
2. Remova o bujão de drenagem de óleo.

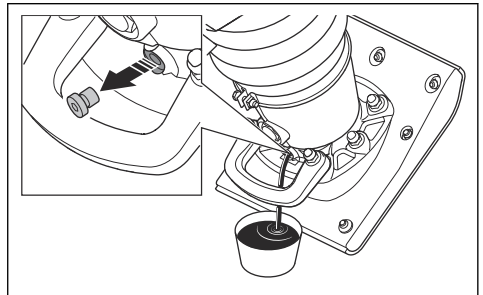

3. Escorra o óleo em um recipiente.
4. Instale o bujão de drenagem de óleo e aperte-o. Certifique-se de que a arruela de vedação não esteja danificada.

5. Remova o visor de vidro.

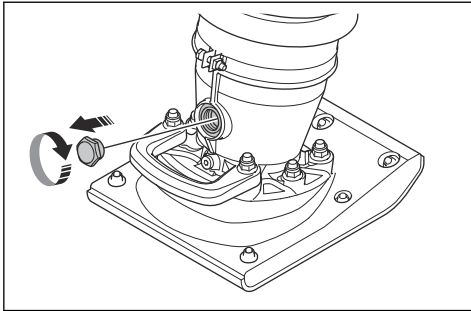

6. Abasteça o depósito com óleo novo pelo orifício do visor de vidro. Consulte *Dados técnicos* na página 17 para saber o tipo correto de óleo.
7. Instale o visor de vidro e aperte-o totalmente.
8. Faça uma verificação do nível do óleo.

### Para verificar o nível do óleo na perna do compactador

1. Coloque o produto na posição vertical.
2. Olhe para o visor de vidro (A). O nível do óleo estará correto quando estiver no meio do visor.

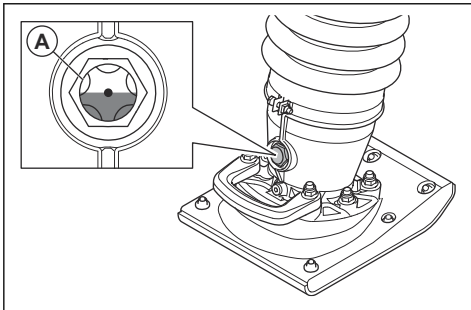

### Para apertar os parafusos na sapata do compactador

- Aperte os 13 parafusos na sapata do compactador com uma chave.

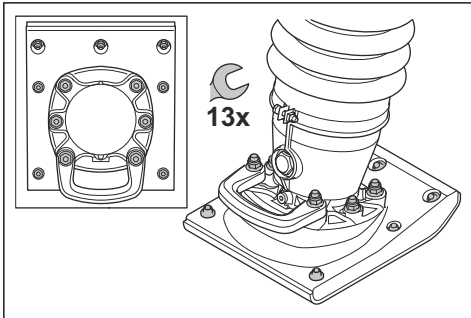

### Limpar ou substituir o filtro de ar



**AVISO:** Ao limpar ou substituir o filtro de ar, use proteção respiratória aprovada. Descarte os filtros de ar usados corretamente. A poeira no filtro de ar é perigosa para a saúde.



**AVISO:** Não limpe o filtro de ar com ar comprimido. Isso causa danos ao filtro de ar e o risco aumenta ao respirar a poeira perigosa.

1. Verifique o indicador do filtro de ar. Se o indicador do filtro de ar estiver vermelho, será necessário substituir o filtro de ar.

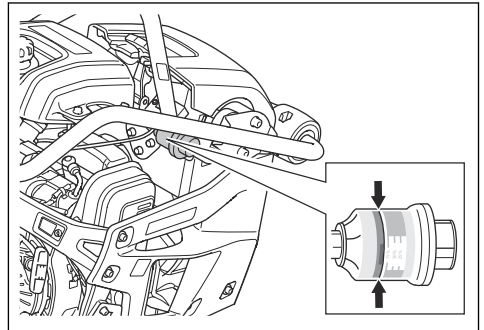

2. Levante a trava de borracha cuidadosamente e puxe-a para fora da cobertura do filtro de ar. Remova a cobertura do filtro de ar.

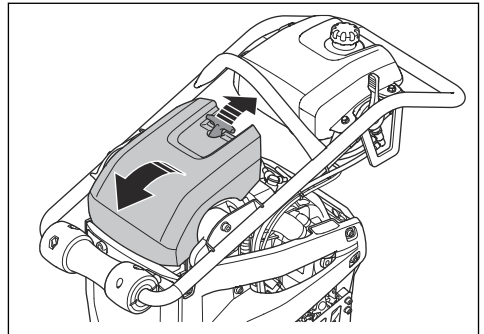

3. Remova o filtro de ar do seu compartimento (D).

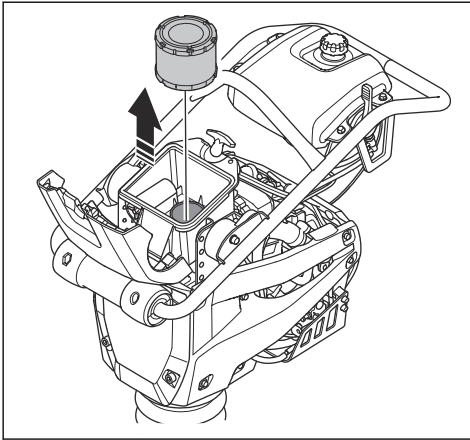

4. Limpe o alojamento do filtro de ar com uma escova.

5. Bata no filtro de ar contra uma superfície dura ou use um aspirador de pó para remover as partículas.



**CUIDADO:** Não deixe que o bocal do aspirador de pó toque na superfície do elemento do filtro de papel. Mantenha uma pequena distância. A superfície sensível do elemento do filtro de papel será danificada se objetos o tocarem.

6. Examine o filtro de ar quanto a danos.

7. Se o filtro de ar estiver danificado, descarte-o.



**CUIDADO:** Sempre substitua um filtro de ar danificado, ou a poeira entrará no motor e causará danos.

8. Coloque o filtro de ar limpo ou um novo filtro de ar no compartimento.

9. Pressione o botão Restabelecer do indicador do filtro de ar.

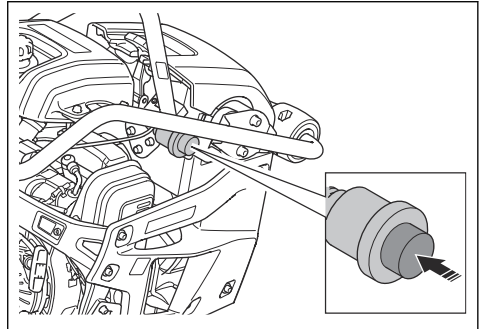

10. Dobre a cobertura do filtro de ar para baixo e coloque a trava de borracha de volta na posição travada da cobertura do filtro de ar.

**Observação:** Certifique-se de que a trava de borracha da cobertura do filtro de ar esteja presa corretamente.

## Transporte, armazenamento e descarte

### Transporte



**AVISO:** Tenha cuidado durante o transporte. O produto é pesado e pode causar ferimentos ou danos se cair durante o transporte.

As rodas de transporte permitem que você mova o produto manualmente para distâncias mais curtas. Para distâncias maiores, levante o produto para movê-lo ou coloque-o em um veículo.



**CUIDADO:** Não reboque o produto atrás de um veículo.

### Para mover o produto nas rodas de transporte

1. Coloque o acelerador na posição de paragem.

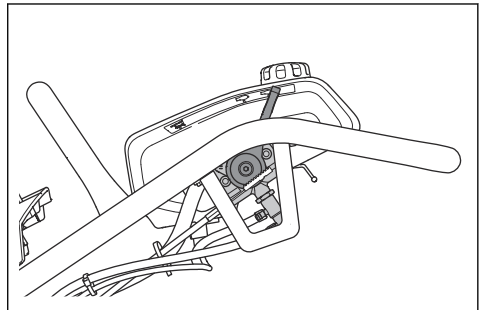

2. Incline o produto para frente até que as rodas da alça estejam no solo.

3. Levante o produto na alça de elevação e mova-o para frente e para trás nas rodas.

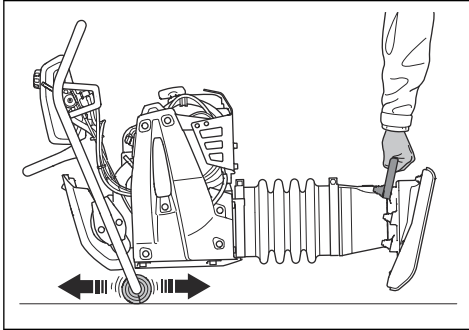

### Para instalar e remover o dispositivo de transporte (LT 5005)

1. Coloque o acelerador na posição de paragem.
2. Levante a alça para inclinar o produto para longe de você.
3. Com o pé, coloque o dispositivo de transporte entre a sapata do compactador e a alça de elevação na perna do compactador.

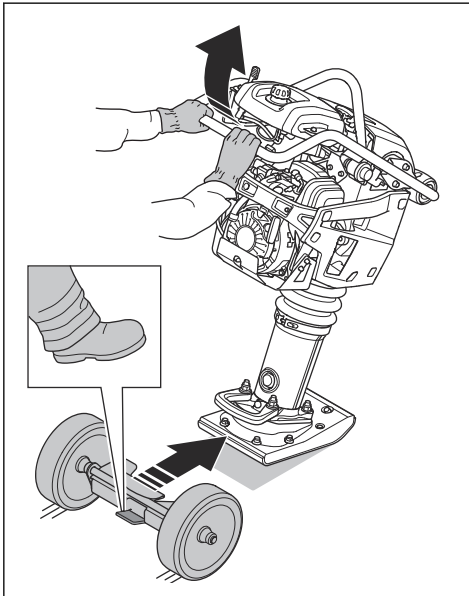

4. Empurre a alça para baixo para inclinar o produto para trás.

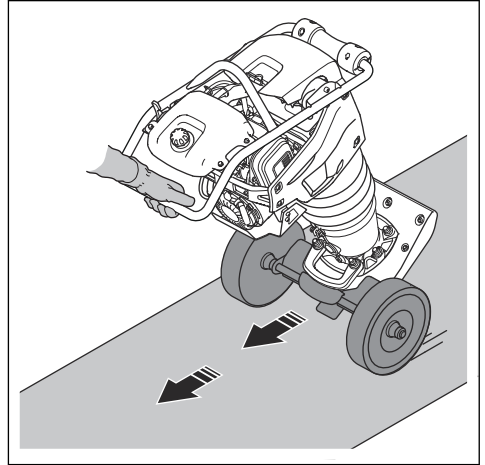

5. Remova o dispositivo de transporte na sequência oposta.



**AVISO:** Não use as mãos para instalar ou remover o dispositivo de transporte. Empurre-o para dentro e puxe-o para longe do produto com o pé.

### Para levantar o produto



**AVISO:** Certifique-se de que o equipamento de elevação tenha a especificação correta para levantar o produto com segurança. A plaqueta de tipo no produto mostra o peso do produto.



**AVISO:** Não ande nem fique abaixo ou perto de um produto levantado.

- Prenda o equipamento de elevação no ponto de elevação da estrutura de segurança. Uma etiqueta no produto identifica a posição correta.

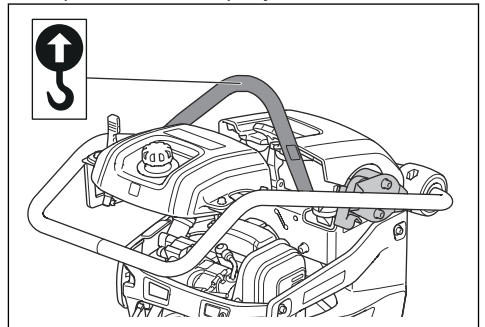



**AVISO:** Não use ganchos de metal, correntes ou outro equipamento de elevação com bordas ásperas que possam causar danos ao olhal de elevação.



**AVISO:** Não levante um produto danificado. Certifique-se de que a estrutura de segurança e as unidades antivibração estejam instaladas corretamente e não estejam danificadas.

## Para proteger o produto em um veículo de transporte com cintas de fixação

1. Coloque o acelerador na posição de paragem.

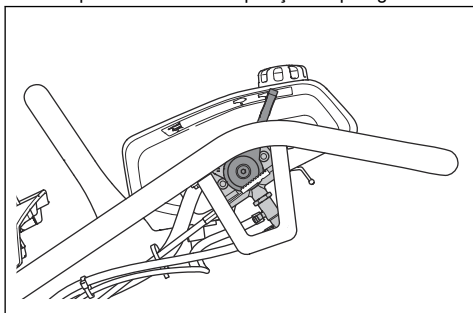

2. Incline o produto para frente até que as rodas da alça estejam no solo.
3. Prenda uma cinta no olhal de elevação e no veículo.
4. Prenda uma cinta na alça de elevação e no veículo.

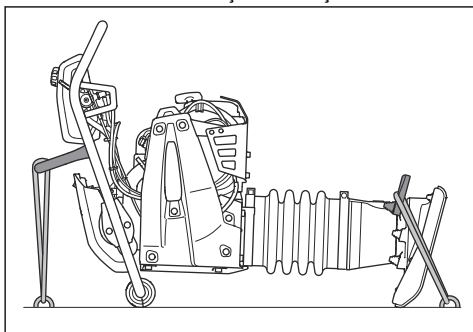

## Armazenagem

- Esvazie o tanque de combustível antes de armazenar o produto por um longo período de tempo. Descarte o combustível em um local apropriado.
- Limpe o produto antes de guardá-lo. Remova a argila e a areia da sapata do compactador. Remova o óleo e a poeira das peças de borracha.
- Aplique uma fina camada de óleo na sapata do compactador para evitar corrosão.

- Limpe o filtro de ar antes de guardá-lo.
- Puxe cuidadosamente a alça da corda de arranque até que haja uma pequena resistência.
- Coloque uma capa protetora no produto.
- Mantenha o produto em um local seco e livre de congelamento.
- Mantenha o produto em um local trancado para evitar o acesso de crianças ou de pessoas não autorizadas.

## Descarte

- Respeite os requisitos locais de reciclagem e as regulamentações aplicáveis.
- Descarte todos os produtos químicos, como óleo de motor ou combustível, em um centro de serviço ou em um local apropriado para o descarte.
- Quando o produto não for mais utilizado, envie-o para um Husqvarna revendedor ou descarte-o em um local para reciclagem.

## Dados técnicos

### Dados técnicos

	LT 5005		LT 6005	
	Largura da perna do compactador: 153 mm/6 pol.	Largura da perna do compactador: 230 mm/9 pol.	Largura da perna do compactador: 230 mm/9 pol.	Largura da perna do compactador: 280 mm/11 pol.
Peso com os tanques vazios, kg/lb	60/132,3	61/134	68/149	69/151
Peso de operação (EN500, incl. óleo, ½ do combustível), kg/lb	61/134	62/136,7	69/151	70/154
Marca do motor, tipo	Honda, GXR 120	Honda, GXR 120	Honda, GXR 120	Honda, GXR 120
Potência do motor, kW/hp @rpm <sup>1</sup>	2,7/3,6 @3600	2,7/3,6 @3600	2,7/3,6 @3600	2,7/3,6 @3600
Frequência de vibração, Hz/rpm	11,9/714	11,9/714	11,9/714	11,9/714
Amplitude, mm/pol.	54/2,1	54/2,1	67,7/2,7	67,7/2,7
Velocidade de operação, m/min ou pé/min	15–18 ou 49–59	15–18 ou 49–59	15–18 ou 49–59	15–18 ou 49–59
Capacidade do tanque de combustível, l/qts	3,0/3,2	3,0/3,2	3,0/3,2	3,0/3,2
Capacidade de óleo do motor *, l/qts	0,3/0,31	0,3/0,31	0,3/0,31	0,3/0,31
Consumo de combustível, l/h ou qts/h.	0,9	0,9	0,8	0,8
Capacidade de óleo da perna do compactador, l/qts	0,6/0,63	0,6/0,63	0,9/0,95	0,9/0,95
Combustível *	Gasolina sem chumbo, máx 10% de etanol	Gasolina sem chumbo, máx 10% de etanol	Gasolina sem chumbo, máx 10% de etanol	Gasolina sem chumbo, máx 10% de etanol
Óleo do motor *	SAE 10W-30, API Classe SJ	SAE 10W-30, API Classe SJ	SAE 10W-30, API Classe SJ	SAE 10W-30, API Classe SJ
Óleo para a perna do compactador	SAE 10W-30, API Classe SJ	SAE 10W-30, API Classe SJ	SAE 10W-30, API Classe SJ	SAE 10W-30, API Classe SJ

\* = Para obter mais informações e perguntas sobre este motor específico, consulte o manual do motor ou o site do fabricante do motor.

Emissões de vibração e ruído	LT 5005	LT 6005
Nível da potência sonora, dB medido (A)	104	104

<sup>1</sup> Conforme a classificação do fabricante do motor. A potência nominal do motor indicada é a potência média líquida (em rpm especificado) de um típico motor de produção para o modelo do motor medido no padrão SAE J1349/ISO1585. Os motores de produção em massa podem apresentar diferenças nesse valor. A potência real para o motor instalado no produto final vai depender da velocidade de operação, das condições ambientais e de outros valores.

Emissões de vibração e ruído	LT 5005	LT 6005
Nível de potência sonora, garantido $L_{WA}$ dB (A) <sup>2</sup>	106	106
Nível de pressão sonora no ouvido do operador, $L_p$ , dB (A) <sup>3</sup>	92	92
Nível de vibração, $a_{HV}$ , $m/s^2$ <sup>4</sup>	6,4	6,4

## Declaração de ruído e vibração

Esses valores declarados foram obtidos por teste laboratorial de acordo com a diretiva ou os padrões declarados e são adequados para comparação aos valores declarados de outros produtos testados de acordo com a mesma diretiva ou padrões. Esses valores declarados não são adequados para uso em avaliações de risco, e os valores medidos em locais de trabalho individuais podem ser maiores. Os valores reais de exposição e o risco de danos experimentados por um usuário individual são exclusivos e dependem da forma como o usuário trabalha, em qual material o produto é usado, bem como do tempo de exposição e da condição física do usuário e da condição do produto.

<sup>2</sup> As emissões de ruído no meio ambiente, medidas como potência sonora ( $L_{WA}$ ) conforme a EN ISO 3744 em conformidade com a norma EC 2000/14/EC. A diferença entre potência sonora garantida e medida é que a potência sonora garantida também inclui dispersão no resultado da medição e as variações entre as diferentes máquinas do mesmo modelo, de acordo com a diretiva 2000/14/EC.

<sup>3</sup> Nível de pressão sonora  $L_p$  em conformidade com a norma EN ISO 11201, EN 500-4. Incerteza  $K_{PA}$  3,5 dB (A).

<sup>4</sup> Nível de vibração em conformidade com a norma EN 500-4. Os dados relatados de nível de vibração têm uma dispersão estatística típica (desvio padrão) de  $1,5 m/s^2$ .

## Dimensões do produto LT 5005

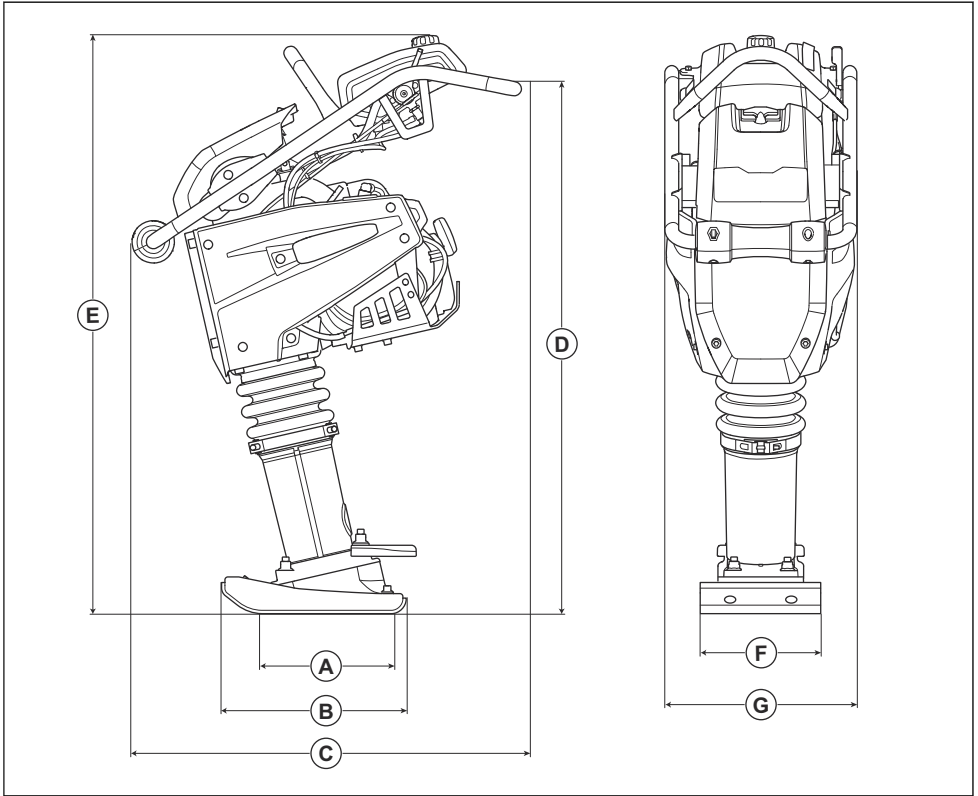

<b>A</b>	Área de contato da sapata do compactador, m <sup>2</sup> /pé <sup>2</sup>	0,034/0,36 / 0,053/0,57	<b>E</b>	Altura, mm/pol.	1030/40,6
<b>B</b>	Comprimento da sapata do compactador, mm/pol.	330/13	<b>F</b>	Largura da sapata do compactador, mm/pol.	153/6 / 230/9
<b>C</b>	Comprimento, mm/pol.	726/28,6	<b>G</b>	Largura, mm/pol.	345/13,6
<b>D</b>	Altura da alça, mm/pol.	910/35,8			

## Dimensões do produto LT 6005

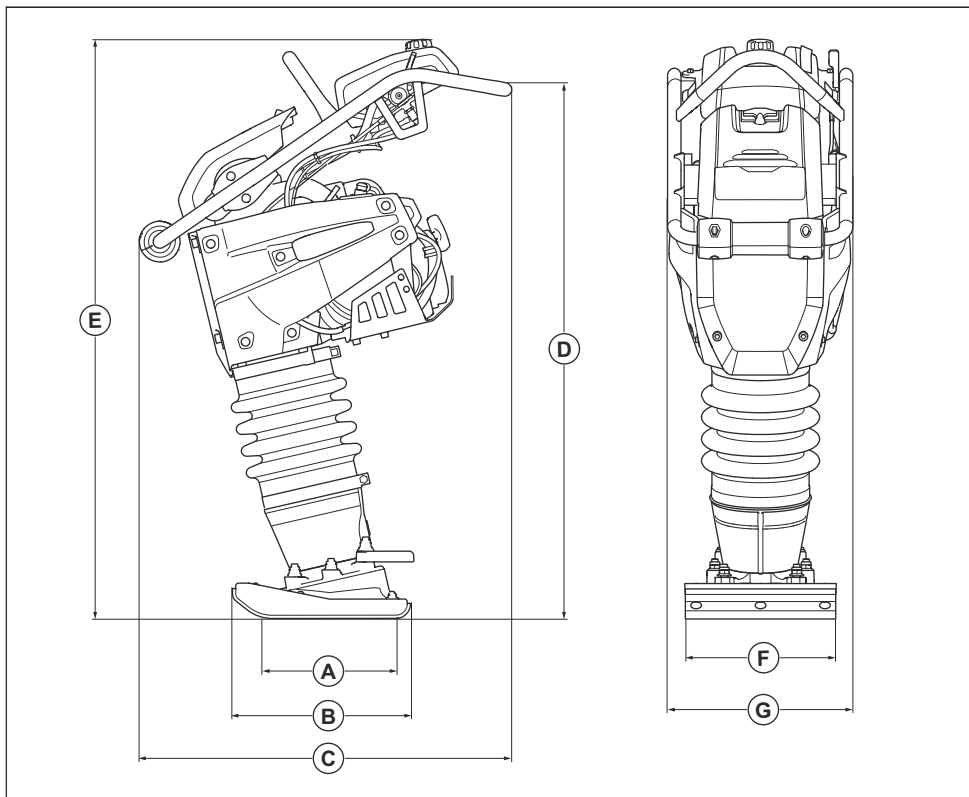

<b>A</b>	Área de contato da sapata do compactador, m <sup>2</sup> /pé <sup>2</sup>	0,053/0,57 / 0,065/0,70	<b>E</b>	Altura, mm/pol.	1084/42,7
<b>B</b>	Comprimento da sapata do compactador, mm/pol.	330/13	<b>F</b>	Largura da sapata do compactador, mm/pol.	230/9 / 280/11
<b>C</b>	Comprimento, mm/pol.	726/28,6	<b>G</b>	Largura, mm/pol.	345/13,6
<b>D</b>	Altura da alça, mm/pol.	935/36,8			

---

# DECLARAÇÃO DE CONFORMIDADE DA CE

---

## DECLARAÇÃO DE CONFORMIDADE DA CE

Nós, **Husqvarna AB**, SE-561 82 Huskvarna, Suécia, tel: +46-36-146500, declaramos, sob nossa exclusiva responsabilidade, que o produto:

<b>Descrição</b>	<b>Máquina de compactação</b>
<b>Marca</b>	Husqvarna
<b>Tipo/Modelo</b>	LT 5005, LT 6005
<b>Identificação</b>	Números de série com data a partir de 2021

está em total acordo com as seguintes diretivas e normas da EC:

<b>Diretiva/Norma</b>	<b>Descrição</b>
2006/42/EC	"relativa a maquinário"
2014/30/EU	"relativa à compatibilidade eletromagnética"
2000/14/EC	"relativa ao ruído externo"

e que as seguintes normas harmonizadas e/ou especificações técnicas são aplicadas;

EN ISO 12100:2010

EN 500-1+A1:2009

EN 500-4:2011

Entidade competente: 0404, RISE SMP Svensk Maskinprovning AB, Box 7035, SE-750 07 Uppsala, Sweden em conformidade certificada com a diretiva do conselho 2000/14/EC, procedimento de avaliação de conformidade: Anexo VI.

Para obter informações relacionadas a emissões de ruído, consulte o capítulo *Dados técnicos* na página 17.

Partille, 2021-08-18



Martin Huber

Diretor de P&D, Superfícies e Pisos de Concreto

Husqvarna AB, Divisão de Construção

Responsável pela documentação técnica







[www.husqvarnacp.com](http://www.husqvarnacp.com)

Instruções originais

1142800-70



2021-09-09