

Ref. n.º 501055100002

Rev.: A

Junho de 2020

# Manual de Operação

---

**GTJZ0408SE/0408SE/1530SE**

**GTJZ0608SE/0608SE/1930SE**

**GTJZ0408ME/0408ME/1532ME**

**GTJZ0608ME/0608ME/1932ME**

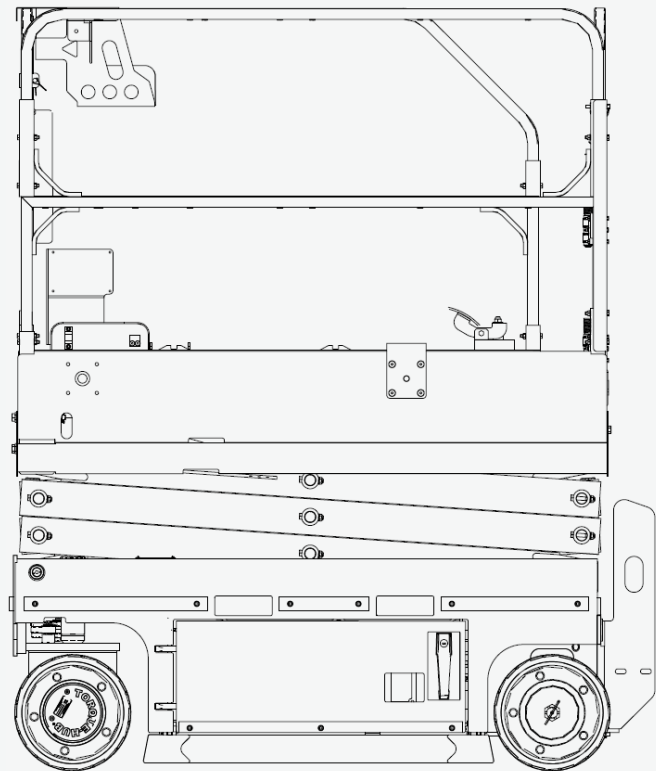

CE **ANSI** AS/NZS **SA** EAC **GB** **CS**

**SINOBOOM**



 **ADVERTÊNCIA**

A operação, manutenção e reparação deste veículo ou equipamento pode expô-lo a produtos químicos, incluindo ao escape do motor, monóxido de carbono, ftalatos e chumbo, que são conhecidos do Estado da Califórnia por causar cancro e defeitos congénitos ou outros danos no sistema reprodutor. Para minimizar a exposição, evite respirar os gases de escape, não deixe o motor ao ralenti, exceto se necessário, efetue a manutenção do seu veículo ou equipamento numa área bem ventilada e use luvas ou lave as mãos com frequência durante a manutenção. Para obter mais informações, consulte a página:  
[www.P65warnings.ca.gov](http://www.P65warnings.ca.gov).



# APLICAÇÃO

Utilize a tabela seguinte para identificar o número de série específico para os modelos incluídos neste manual. Verifique o modelo da sua máquina antes de consultar o manual e, em seguida, utilize o manual correto de acordo com o número de série do modelo. Consulte a placa de identificação da sua máquina para identificar o modelo e o número de série. (Consulte **10 Inspeção dos dísticos/placas de identificação, página 10-1** do Manual de Operação para obter detalhes.)

Identificação comercial			
MODELOS	Métrico	Imperial	Nº DE SÉRIE
GTJZ0408SE	GTJZ0408SE	1530SE	De 0105700104 ao mais recente
GTJZ0608SE	GTJZ0608SE	1930SE	De 0105800218 ao mais recente
GTJZ0408ME	GTJZ0408ME	1532ME	De 0105500104 ao mais recente
GTJZ0608ME	GTJZ0608ME	1932ME	De 0105600104 ao mais recente

## NOTA:

- O modelo do produto é aplicado na placa de identificação do produto para a distinção de produtos de diferentes parâmetros principais.
- A identificação comercial do produto é aplicada nas etiquetas de marketing e da máquina para a distinção de produtos de diferentes parâmetros principais e pode ser classificada como tipo métrico e tipo imperial: O tipo métrico de identificação comercial é aplicável às máquinas para países/regiões que utilizam o sistema métrico ou se for exigido especialmente pelos clientes; o tipo imperial de identificação comercial é aplicável às máquinas para países/regiões que utilizam o sistema imperial ou se for exigido especialmente pelos clientes.

**Esta página foi intencionalmente deixada em branco**

# DECLARAÇÕES

Hunan Sinoboom Intelligent Equipment Co., Ltd. (doravante designada por Sinoboom) carregará no *Website* [www.sinoboom.com](http://www.sinoboom.com) as informações mais recentes do manual do produto assim que possível. No entanto, devido à melhoria contínua do produto, as informações neste manual estão sujeitas a alterações sem aviso prévio.

Este manual abrange as informações básicas sobre peças de um ou mais produtos. Por isso, utilize este manual de acordo com as suas necessidades. Se encontrar problemas no manual ou tiver sugestões de melhoria, não hesite em partilhar os seus comentários com a Sinoboom de modo a podermos abordar estes problemas o quanto antes.

Consulte e faça o *download* do *Manual de Operação*, do *Manual de Manutenção* e do *Manual de Peças* dos produtos de que necessita *online* em [www.sinoboom.com](http://www.sinoboom.com).

A Hunan Sinoboom Intelligent Equipment Co., Ltd., reserva-se o direito de interpretação final do manual.

**Esta página foi intencionalmente deixada em branco**

# ÍNDICE

<b>Introdução .....</b>	<b>iii</b>	<b>6 Teste da função de pré-operação .....</b>	<b>6-1</b>
<b>1 Parâmetros de desempenho.....</b>	<b>1-1</b>	Preparação para um teste da função de pré-operação.....	6-1
<b>2 Componentes da máquina.....</b>	<b>2-1</b>	Testar o controlador no solo .....	6-1
<b>3 Segurança .....</b>	<b>3-1</b>	Testar a função do controlador no solo	6-2
Definições de segurança .....	3-1	Testar a função de paragem de emergência.....	6-2
Comunicar acidentes .....	3-1	Testar as funções de elevação e de rebaixamento.....	6-2
Risco de eletrocussão.....	3-1	Testar o controlador da plataforma .....	6-2
Risco de capotamento e carga nominal...	3-2	Testar o controlador da plataforma.....	6-3
Risco para o ambiente de trabalho .....	3-4	Testar a função de paragem de emergência.....	6-3
Risco de operação insegura .....	3-5	Testar a buzina.....	6-3
Risco de queda .....	3-6	Testar a função do botão de ativação ..	6-3
Risco de colisão.....	3-7	Testar as funções de elevação e de rebaixamento.....	6-4
Risco de esmagamento .....	3-7	Testar a função de direção.....	6-4
Risco de explosão e incêndio .....	3-8	Testar as funções de condução e travagem.....	6-4
Risco de danos na máquina.....	3-8	Testar a velocidade de condução .....	6-4
Risco de lesões corporais.....	3-8	Testar a função de rebaixamento de emergência.....	6-5
Risco da bateria.....	3-9	Testar a função de proteção da inclinação.....	6-5
Carregar a bateria.....	3-9	Testar a proteção para buracos.....	6-6
Manusear a bateria.....	3-9	Testar o sistema de pesagem (opcional).	6-6
Requisitos de soldadura e polimento .....	3-10	<b>7 Operação da máquina.....</b>	<b>7-1</b>
Depois de utilizar a máquina.....	3-10	Utilizar a função de paragem de emergência.....	7-1
<b>4 Inspeção do local de trabalho ..</b>	<b>4-1</b>	Utilizar a função de rebaixamento de emergência.....	7-1
<b>5 Inspeção de pré-operação .....</b>	<b>5-1</b>	Utilizar a função de puxar/arrastar de emergência.....	7-2
Sugestões para realizar uma inspeção de pré-operação .....	5-1		
Realizar uma inspeção de pré-operação.....	5-2		
Inspeção de peças.....	5-2		
Inspeção de toda a máquina.....	5-2		
Inspeção o nível do óleo hidráulico .....	5-2		
Inspeccionar a bateria .....	5-3		

Operação no solo.....	7-2
Operação no plataforma .....	7-3
Operação com o controlador da plataforma no solo .....	7-4
Condução numa inclinação.....	7-4
Utilizar o indicador do nível da bateria .....	7-5
Carregar a bateria.....	7-6
Alteração da curva da bateria do carregador.....	7-6
<b>8 Transporte e elevação da máquina .....</b>	<b>8-1</b>
Elevar a máquina com uma empilhadora.	8-1
Elevar a máquina com uma grua .....	8-2
Transporte da máquina.....	8-3
<b>9 Manutenção .....</b>	<b>9-1</b>
Realizar uma inspeção de pré-entrega .....	9-1
Seguir um programa de manutenção.....	9-2
Preencher um relatório de reparação e inspeção.....	9-2
<b>10 Inspeção dos dísticos/placas de identificação .....</b>	<b>10-1</b>
Dísticos/placas de identificação da GTJZ0408SE&0608SE&0408ME&0608ME (CE) .....	10-2
Dísticos/placas de identificação da GTJZ0408SE&0608SE&0408ME&0608ME (AS) .....	10-5
Dísticos/placas de identificação da GTJZ0408SE&0608SE&0408ME&0608ME (KCS).....	10-8
Dísticos/placas de identificação da GTJZ0408SE&0608SE&0408ME&0608ME (CE-PL).....	10-11
Dísticos/placas de identificação da GTJZ0408SE&0608SE&0408ME&0608ME (JP) .....	10-14
Dísticos/placas de identificação da GTJZ0408SE&0608SE&0408ME&0608ME (ANSI).....	10-17

<b>Apêndice 1: Símbolos e descrição .....</b>	<b>A-1</b>
<b>Apêndice 2: Prepare o registo de trabalho antes da entrega .....</b>	<b>A-5</b>
<b>Apêndice 3: Relatório de reparação e inspeção .....</b>	<b>A-7</b>

# INTRODUÇÃO

Obrigado por escolher e utilizar a maquinaria da Hunan Sinoboom Intelligent Equipment Co., Ltd. Leia, compreenda e familiarize-se sempre com os requisitos de operação da máquina e com os procedimentos de segurança associados antes de operar, efetuar a manutenção e reparar a máquina. Operar a máquina sem se familiarizar com os requisitos de operação específicos e os procedimentos de segurança representa riscos graves. Os operadores que seguem as regras de segurança e operam a máquina com cuidado e eficácia evitarão danos pessoais, perdas materiais e acidentes.

Utilize esta máquina apenas para transportar ferramentas para locais de trabalho e para executar tarefas na plataforma de trabalho. Os operadores têm de ser competentes e devem obter formação para utilizar cuidadosamente a máquina e seguir os procedimentos de segurança. Apenas pessoal qualificado e autorizado pode operar a máquina.

Este manual orienta o operador na operação e utilização da máquina. O operador é responsável pela leitura, compreensão e implementação dos procedimentos de operação e segurança neste manual e pelo cumprimento das instruções do fabricante antes de iniciar qualquer trabalho. Leia, compreenda e siga todas as regras de segurança e instruções de utilização. O operador também deve considerar as utilizações e limitações da máquina e as condições no local de trabalho antes de utilizar esta máquina. É fundamental seguir rigorosamente todos os requisitos de segurança deste manual.

Considere este manual como parte da máquina, juntamente com o Manual de Manutenção e o Manual de peças, e mantenha sempre os manuais junto com a máquina. O proprietário ou administrador da máquina deve entregar todos os manuais e outras informações necessárias fornecidas pelo fabricante da máquina relativamente à inspeção e manutenção diárias a cada um dos locatários. Se a máquina for vendida, o proprietário ou administrador deve entregar todos os manuais e outras informações necessárias ao comprador. O proprietário ou administrador da máquina deve também fornecer as informações de manutenção do fabricante à pessoa responsável pela manutenção da máquina.

Se tiver alguma dúvida, contacte a Hunan Sinoboom Intelligent Equipment Co., Ltd.

**Esta página foi intencionalmente deixada em branco**

# 1 PARÂMETROS DE DESEMPENHO

Tabela 1-1 Especificações da GTJZ0408SE

MEDIDAS	GTJZ0408SE (MÉTRICO)	1530SE (IMPERIAL)
<b>PARÂMETROS DE DIMENSÃO</b>		
Altura máx. da plataforma	4,6 m	15 ft 1 in
Altura máx. de trabalho	6,6 m	21 ft 8 in
Extensão horizontal máx.	0,9 m	3 ft
Comprimento	1,8 m	5 ft 11 in
Largura	0,79 m	2 ft 7 in
Altura (recolhida, barras dobradas)	1,87 m	6 ft 2 in
Altura (recolhida, barras levantadas)	2,12 m	6 ft 11,5 in
Distância entre eixos	1,334 m	4 ft 4 in
Amplitude das rodas	0,66 m	2 ft 2 in
Distância em relação ao solo (proteções para buracos retraídas)	0,075 mm	3 in
Distância em relação ao solo (proteções para buracos ativadas)	24 mm	0,95 in
Tamanho do pneu (diâmetro × largura / tipo)	Φ 323 × 100 mm/Sólido	Φ 12,7 × 4 in/Sólido
Dimensão da plataforma (comprimento × largura × altura)	1,64 × 0,76 × 1,1 m	5 ft 4,6 in × 2 ft 6 in × 3 ft 7 in
<b>PARÂMETROS DE DESEMPENHO</b>		
Capacidade de carga nominal da plataforma	280 kg	617 lb
Capacidade máx. de carga da plataforma estendida	120 kg	265 lb
Ocupação máx. da plataforma (apenas interior)	2 pessoas	
Velocidade de condução (recolhida)	0~4 km/h	0~2,5 mph
Velocidade de condução (elevada)	0~0,8 km/h	0~0,5 mph
Tempo operacional (em estado sem carga)	15~20 s	
Tempo de inatividade (em estado sem carga)	28~33 s	
Capacidade de inclinação	25%	
Inclinação máx. permitida	3° (da frente para trás)/1,5° (da esquerda para a direita)	
Raio de viragem (interior)	0 m	0 ft
Raio de viragem (exterior)	1,49 m	4 ft 10,7 in
Capacidade de carga nominal de um único pneu	550 kg	1212,5 lb

**Tabela 1-1 Especificações da GTJZ0408SE (continuação)**

MEDIDAS	GTJZ0408SE (MÉTRICO)	1530SE (IMPERIAL)
Força manual máx. permitida (apenas interior)	400 N	90 lbf
Ruído máx.	72 dB	
<b>PARÂMETROS DE POTÊNCIA</b>		
Capacidade do reservatório hidráulico	6 L	1,3 gal (Reino Unido)/1,6 gal (EUA)
Capacidade do sistema hidráulico (incluindo depósito)	7 L	1,5 gal (Reino Unido)/1,8 gal (EUA)
Pressão do sistema hidráulico	21 MPa	3046 psi
Especificação da bateria (quantidade x tensão, capacidade)	4 x 6 V, 225 Ah	
Tensão do sistema	24 VCC	
Tensão de controlo	24 VCC	
<b>REQUISITOS AMBIENTAIS</b>		
Velocidade máx. do vento permitida (apenas interior)	0 m/s	0 mph
Altitude máx. permitida	3000 m	9843 ft
Temperatura ambiente permitida (baterias de chumbo-ácido)	de -10 °C a 40 °C	de 14 °F a 104 °F
Temperatura ambiente permitida (baterias de lítio)	de -20 °C a 40 °C	de -4 °F a 104 °F
Humidade relativa ambiente máx. permitida	90%	
Condição de armazenamento	Armazenado entre -20 °C e 50 °C (-4 °F e 122 °F) num ambiente bem ventilado com 90% de humidade relativa (20 °C [68 °F]) e afastado da chuva, sol, gás corrosivo e explosivo inflamável.	
<b>PESO</b>		
Peso (em estado sem carga) (apenas interior)	1375 kg	3032 lb

**Tabela 1-2 Especificações da GTJZ0608SE**

MEDIDAS	GTJZ0608SE (MÉTRICO)	1930SE (IMPERIAL)
<b>PARÂMETROS DE DIMENSÃO</b>		
Altura máx. da plataforma	5,8 m	19 ft
Altura máx. de trabalho	7,8 m	25 ft 7 in
Extensão horizontal máx.	0,9 m	3 ft
Comprimento	1,8 m	5 ft 11 in
Largura	0,79 m	2 ft 7 in
Altura (recolhida, barras dobradas)	1,88 m	6 ft 2 in
Altura (recolhida, barras levantadas)	2,14 m	7 ft
Distância entre eixos	1,334 m	4 ft 4 in

**Tabela 1-2 Especificações da GTJZ0608SE (continuação)**

MEDIDAS	GTJZ0608SE (MÉTRICO)	1930SE (IMPERIAL)
Amplitude das rodas	0,66 m	2 ft 2 in
Distância em relação ao solo (proteções para buracos retraídas)	0,075 mm	3 in
Distância em relação ao solo (proteções para buracos ativadas)	24 mm	0,95 in
Tamanho do pneu (diâmetro × largura / tipo)	Φ 323 × 100 mm/Sólido	Φ 12,7 × 4 in/Sólido
Dimensão da plataforma (comprimento × largura × altura)	1,64 × 0,76 × 1,1 m	5 ft 4,6 in × 2 ft 6 in × 3 ft 7 in
PARÂMETROS DE DESEMPENHO		
Capacidade de carga nominal da plataforma	230 kg	507 lb
Capacidade máx. de carga da plataforma estendida	120 kg	265 lb
Ocupação máx. da plataforma (apenas interior)	2 pessoas	
Velocidade de condução (recolhida)	0~4 km/h	0~2,5 mph
Velocidade de condução (elevada)	0~0,8 km/h	0~0,5 mph
Tempo operacional (em estado sem carga)	15~20 s	
Tempo de inatividade (em estado sem carga)	25~30 s	
Capacidade de inclinação	25%	
Inclinação máx. permitida	3° (da frente para trás)/1,5° (da esquerda para a direita)	
Raio de viragem (interior)	0 m	0 ft
Raio de viragem (exterior)	1,49 m	4 ft 10,7 in
Capacidade de carga nominal de um único pneu	550 kg	1212,5 lb
Força manual máx. permitida (apenas interior)	400 N	90 lbf
Ruído máx.	72 dB	
PARÂMETROS DE POTÊNCIA		
Capacidade do reservatório hidráulico	6 L	1,3 gal (Reino Unido)/1,6 gal (EUA)
Capacidade do sistema hidráulico (incluindo depósito)	7 L	1,5 gal (Reino Unido)/1,8 gal (EUA)
Pressão do sistema hidráulico	21 MPa	3046 psi
Especificação da bateria (quantidade × tensão, capacidade)	4 × 6 V, 225 Ah	
Tensão do sistema	24 VCC	
Tensão de controlo	24 VCC	
REQUISITOS AMBIENTAIS		

Velocidade máx. do vento permitida (apenas interior)	0 m/s	0 mph
Altitude máx. permitida	3000 m	9843 ft
Temperatura ambiente permitida (baterias de chumbo-ácido)	de -10 °C a 40 °C	de 14 °F a 104 °F
Temperatura ambiente permitida (baterias de lítio)	de -20 °C a 40 °C	de -4 °F a 104 °F
Humidade relativa ambiente máx. permitida	90%	
Condição de armazenamento	Armazenado entre -20 °C e 50 °C (-4 °F e 122 °F) num ambiente bem ventilado com 90% de humidade relativa (20 °C [68 °F]) e afastado da chuva, sol, gás corrosivo e explosivo inflamável.	
<b>PESO</b>		
Peso (em estado sem carga) (apenas interior)	1575 kg	3473 lb

**Tabela 1-3 Especificações da GTJZ0408ME**

MEDIDAS	GTJZ0408ME (MÉTRICO)	1532SE (IMPERIAL)
<b>PARÂMETROS DE DIMENSÃO</b>		
Altura máx. da plataforma	4,6 m	15 ft 1 in
Altura máx. de trabalho	6,6 m	21 ft 8 in
Extensão horizontal máx.	0,9 m	3 ft
Comprimento	1,8 m	5 ft 11 in
Largura	0,81 m	2 ft 8 in
Altura (recolhida, barras dobradas)	1,87 m	6 ft 2 in
Altura (recolhida, barras levantadas)	2,12 m	6 ft 11,5 in
Distância entre eixos	1,334 m	4 ft 4 in
Amplitude das rodas	0,71 m	2 ft 4 in
Distância em relação ao solo (proteções para buracos retraídas)	0,075 mm	3 in
Distância em relação ao solo (proteções para buracos ativadas)	24 mm	0,95 in
Tamanho do pneu (diâmetro × largura / tipo)	Φ 323 × 100 mm/Sólido	Φ 12,7 × 4 in/Sólido
Dimensão da plataforma (comprimento × largura × altura)	1,64 × 0,76 × 1,1 m	5 ft 4,6 in × 2 ft 6 in × 3 ft 7 in
<b>PARÂMETROS DE DESEMPENHO</b>		
Capacidade de carga nominal da plataforma	280 kg	617 lb
Capacidade máx. de carga da plataforma estendida	120 kg	265 lb
Ocupação máx. da plataforma (interior/exterior)	2 pessoas (interior)/1 pessoa (exterior)	
Velocidade de condução (recolhida)	0~4 km/h	0~2,5 mph
Velocidade de condução (elevada)	0~0,8 km/h	0~0,5 mph

**Tabela 1-3 Especificações da GTJZ0408ME (continuação)**

MEDIDAS	GTJZ0408ME (MÉTRICO)	1532SE (IMPERIAL)
Tempo operacional (em estado sem carga)	15~20 s	
Tempo de inatividade (em estado sem carga)	28~33 s	
Capacidade de inclinação	25%	
Inclinação máx. permitida	3° (da frente para trás)/1,5° (da esquerda para a direita)	
Raio de viragem (interior)	0 m	0 ft
Raio de viragem (exterior)	1,49 m	4 ft 10,7 in
Capacidade de carga nominal de um único pneu	550 kg	1212,5 lb
Força manual máx. permitida (interior/exterior)	400 N (interior)/200 N (exterior)	90 lbf (interior)/45 lbf (exterior)
Ruído máx.	72 dB	
<b>PARÂMETROS DE POTÊNCIA</b>		
Capacidade do reservatório hidráulico	6 L	1,3 gal (Reino Unido)/1,6 gal (EUA)
Capacidade do sistema hidráulico (incluindo depósito)	7 L	1,5 gal (Reino Unido)/1,8 gal (EUA)
Pressão do sistema hidráulico	21 MPa	3046 psi
Especificação da bateria (quantidade × tensão, capacidade)	4 × 6 V, 225 Ah	
Tensão do sistema	24 VCC	
Tensão de controlo	24 VCC	
<b>REQUISITOS AMBIENTAIS</b>		
Velocidade máx. do vento permitida (interior/exterior)	0 m/s (interior)/12,5 m/s (exterior)	0 mph (interior)/28 mph (exterior)
Altitude máx. permitida	3000 m	9843 ft
Temperatura ambiente permitida (baterias de chumbo-ácido)	de -10 °C a 40 °C	de 14 °F a 104 °F
Temperatura ambiente permitida (baterias de lítio)	de -20 °C a 40 °C	de -4 °F a 104 °F
Humidade relativa ambiente máx. permitida	90%	
Condição de armazenamento	Armazenado entre -20 °C e 50 °C (-4 °F e 122 °F) num ambiente bem ventilado com 90% de humidade relativa (20 °C [68 °F]) e afastado da chuva, sol, gás corrosivo e explosivo inflamável.	
<b>PESO</b>		
Peso (em estado sem carga) (interior/exterior)	1375 kg	3032 lb

Tabela 1-4 Especificações da GTJZ0608ME

MEDIDAS	GTJZ0608ME (MÉTRICO)	1932ME (IMPERIAL)
<b>PARÂMETROS DE DIMENSÃO</b>		
Altura máx. da plataforma	5,8 m	19 ft
Altura máx. de trabalho	7,8 m	25 ft 7 in
Extensão horizontal máx.	0,9 m	3 ft
Comprimento	1,8 m	5 ft 11 in
Largura	0,81 m	2 ft 8 in
Altura (recolhida, barras dobradas)	1,88 m	6 ft 2 in
Altura (recolhida, barras levantadas)	2,14 m	7 ft
Distância entre eixos	1,334 m	4 ft 4 in
Amplitude das rodas	0,71 m	2 ft 4 in
Distância em relação ao solo (proteções para buracos retraídas)	0,075 mm	3 in
Distância em relação ao solo (proteções para buracos ativadas)	24 mm	0,95 in
Tamanho do pneu (diâmetro × largura / tipo)	Φ 323 × 100 mm/Sólido	Φ 12,7 × 4 in/Sólido
Dimensão da plataforma (comprimento × largura × altura)	1,64 × 0,76 × 1,1 m	5 ft 4,6 in × 2 ft 6 in × 3 ft 7 in
<b>PARÂMETROS DE DESEMPENHO</b>		
Capacidade de carga nominal da plataforma	230 kg	507 lb
Capacidade máx. de carga da plataforma estendida	120 kg	265 lb
Ocupação máx. da plataforma (interior/exterior)	2 pessoas (interior)/1 pessoa (exterior)	
Velocidade de condução (recolhida)	0~4 km/h	0~2,5 mph
Velocidade de condução (elevada)	0~0,8 km/h	0~0,5 mph
Tempo operacional (em estado sem carga)	15~20 s	
Tempo de inatividade (em estado sem carga)	25~30 s	
Capacidade de inclinação	25%	
Inclinação máx. permitida	3° (da frente para trás)/1,5° (da esquerda para a direita)	
Raio de viragem (interior)	0 m	0 ft
Raio de viragem (exterior)	1,49 m	4 ft 10,7 in
Capacidade de carga nominal de um único pneu	550 kg	1212,5 lb
Força manual máx. permitida (interior/exterior)	400 N (interior)/200 N (exterior)	90 lbf (interior)/45 lbf (exterior)
Ruído máx.	72 dB	
<b>PARÂMETROS DE POTÊNCIA</b>		

**Tabela 1-4 Especificações da GTJZ0608ME (continuação)**

MEDIDAS	GTJZ0608ME (MÉTRICO)	1932ME (IMPERIAL)
Capacidade do reservatório hidráulico	6 L	1,3 gal (Reino Unido)/1,6 gal (EUA)
Capacidade do sistema hidráulico (incluindo depósito)	7 L	1,5 gal (Reino Unido)/1,8 gal (EUA)
Pressão do sistema hidráulico	21 MPa	3046 psi
Especificação da bateria (quantidade x tensão, capacidade)	4 x 6 V, 225 Ah	
Tensão do sistema	24 VCC	
Tensão de controlo	24 VCC	
REQUISITOS AMBIENTAIS		
Velocidade máx. do vento permitida (interior/exterior)	0 m/s (interior)/12,5 m/s (exterior)	0 mph (interior)/28 mph (exterior)
Altitude máx. permitida	3000 m	9843 ft
Temperatura ambiente permitida (baterias de chumbo-ácido)	de -10 °C a 40 °C	de 14 °F a 104 °F
Temperatura ambiente permitida (baterias de lítio)	de -20 °C a 40 °C	de -4 °F a 104 °F
Humidade relativa ambiente máx. permitida	90%	
Condição de armazenamento	Armazenado entre -20 °C e 50 °C (-4 °F e 122 °F) num ambiente bem ventilado com 90% de humidade relativa (20 °C [68 °F]) e afastado da chuva, sol, gás corrosivo e explosivo inflamável.	
PESO		
Peso (em estado sem carga) (interior/exterior)	1575 kg	3473 lb

**NOTA:**

- A altura de trabalho adiciona 2 m (6 ft 7 in) de altura humana à altura da plataforma.
- Em áreas diferentes, o óleo hidráulico, o óleo do motor, o líquido de refrigeração, o combustível e a lubrificação devem ser adicionados de acordo com a temperatura ambiente.
- Em tempo frio, são necessários dispositivos auxiliares para ligar as máquinas.

**Esta página foi intencionalmente deixada em branco**

# 2 COMPONENTES DA MÁQUINA



Figura 2-1

Componente	China	CE	CSA	ANSI	AS	Japão	Coreia	Polónia
1. Plataforma fixa					√			
2. Interruptor de pé							√	
3. Plataforma estendida					√			
4. Compartimento de arrumação do manual					√			
5. Proteção superior							√	
6. Luz de trabalho								√
7. Caixa de controlo da plataforma					√			
8. Tomada de alimentação CA			√					√
9. Porta de entrada da plataforma					√			
10. Braço de segurança					√			
11. Componentes da tesoura					√			
12. Cilindro de elevação					√			
13. Tomada industrial					√			
14. Pega de descida de emergência					√			
15. Carregador					√			
16. Placa de proteção para buracos					√			
17. Carregador da bateria					√			
18. Conjunto da alavanca de alimentação geral					√			
19. Bateria					√			
20. Chassi					√			
21. RCBO			√					√
22. Sensor de nível					√			
23. Luz intermitente			√					√
24. Cilindro de direção					√			
25. Roda direcional					√			
26. Redutor de acionamento, DC					√			
27. Controlador no solo					√			
28. Unidade de potência					√			
29. Reservatório de óleo hidráulico					√			
30. Roda traseira					√			

# 3 SEGURANÇA

Leia, compreenda e cumpra as regras e regulamentos de segurança do seu local de trabalho e do seu governo.

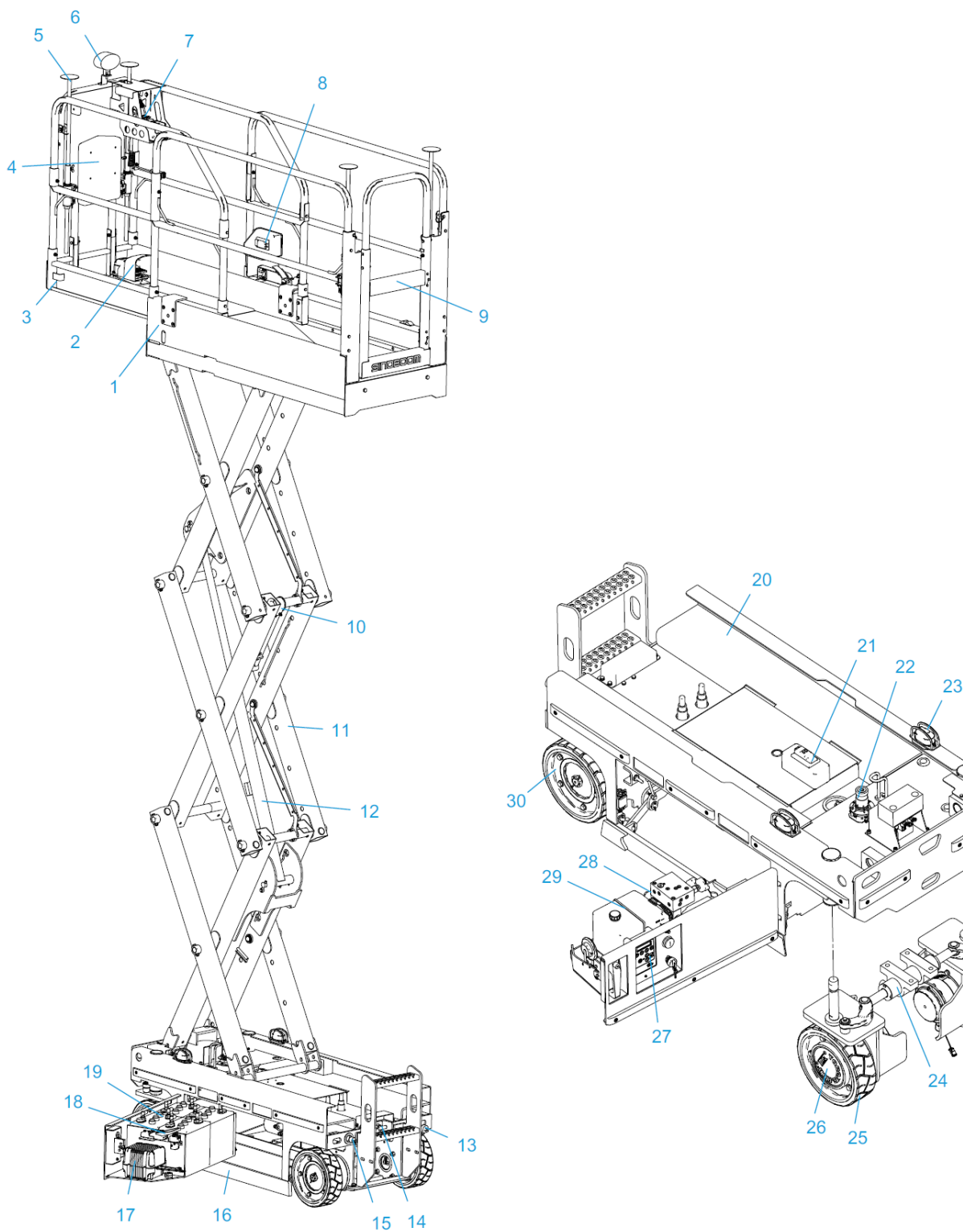
Antes de utilizar a máquina, obtenha formação adequada sobre o funcionamento seguro da máquina e certifique-se de que pode controlar e operar a máquina em segurança.

Compreenda que, como operador, tem a responsabilidade e o direito de desligar a máquina em caso de falha na máquina ou em qualquer outra emergência no seu local de trabalho.

## AVISO

*As pessoas que sofrem de doenças cardíacas, hipertensão, epilepsia e outras doenças e as pessoas que temem alturas nunca devem operar ou utilizar esta máquina. Além disso, as pessoas que estejam sob a influência de drogas ou álcool, ou que sofram de fadiga excessiva ou depressão, estão proibidas de operar ou utilizar esta máquina.*

## DEFINIÇÕES DE SEGURANÇA



Este símbolo de alerta de segurança aparece com a maioria das declarações de segurança. Significa: atenção, fique alerta, a sua segurança está comprometida! Leia e respeite a mensagem que segue o símbolo de alerta de segurança.

## PERIGO

**Indica uma situação perigosa que, se não for evitada, resultará em morte ou ferimentos graves.**

## ADVERTÊNCIA

**Indica uma situação perigosa que, se não for evitada, poderá resultar em morte ou ferimentos graves.**

## CUIDADO

**Indica uma situação perigosa que, se não for evitada, poderá resultar em ferimentos ligeiros ou moderados.**

## AVISO

*Indica uma situação que pode causar danos no motor, em bens pessoais e/ou no ambiente, ou fazer com que o equipamento funcione incorretamente.*

**NOTA:** Indica um procedimento, prática ou condição que deve ser seguido para que o motor ou componente funcione da forma pretendida.

## COMUNICAR ACIDENTES

Em caso de acidente que envolva a máquina, notifique imediatamente, mesmo que não ocorram ferimentos pessoais ou danos materiais durante o acidente. Contacte por telefone e forneça todos os detalhes necessários. A não notificação ao fabricante no prazo de 48 horas após o incidente que envolve a máquina pode anular a garantia do produto.

## AVISO

*Inspecione cuidadosamente a máquina e todas as suas funções após qualquer acidente, certificando-se de testar primeiro a partir do controlador no solo e, em seguida, a partir do controlador da plataforma. Certifique-se de que a altura de elevação da máquina não excede os 3 m (9,8 ft) até que todos os danos tenham sido reparados e todos os controladores funcionem corretamente.*

## RISCO DE ELETROCUSSÃO

**NOTA:** Esta máquina não está isolada e não tem uma função de proteção contra choques elétricos.

Todos os operadores e administradores devem respeitar os regulamentos nacionais ou locais relativos à distância mínima de segurança dos condutores com corrente acima do solo. Na ausência de tais requisitos, os operadores e os administradores devem respeitar os requisitos mínimos de distância de segurança indicados na [Table 3-1, página 3-2](#).

**⚠️ ADVERTÊNCIA**

**RISCO DE CHOQUE ELÉTRICO**



- Mantenha sempre uma distância segura das linhas de alimentação e do equipamento elétrico, de acordo com os regulamentos governamentais aplicáveis e consulte a **Tabela 3 1, página 3-2.**
- Considere o movimento da plataforma, a oscilação ou a queda de fios, tenha cuidado com ventos fortes ou rajadas e não utilize a máquina quando houver relâmpagos ou chuva intensa.
- Se a máquina entrar em contacto com fios eletrificados, mantenha-se afastado da máquina. O pessoal no solo ou na plataforma não deve tocar nem operar a máquina até que a alimentação seja desligada.
- Não utilize a máquina como fio de terra durante operações de soldadura e polimento.

Extensão: Apenas estacionário	160 kg (352 lb)
Extensão: Apenas extensão	120 kg (265 lb)
<b>GTJZ0408ME&amp;0608ME</b>	
Retração	230 kg (507 lb)
Extensão: Apenas estacionário	110 kg (242 lb)
Extensão: Apenas extensão	120 kg (265 lb)

**Tabela 3-1**

Tensão (fase para fase, kV)	Distância mínima de segurança (m/ft)
0-50	3,05 (10)
50-200	4,60 (15)
200-350	6,10 (20)
350-500	7,62 (25)
500-750	10,67 (35)
750-1000	13,725 (45)

## RISCO DE CAPOTAMENTO E CARGA NOMINAL

Capacidade máxima de carga nominal da plataforma:

**Tabela 3-2**

<b>GTJZ0408SE&amp;0608SE</b>	
Retração	280 kg (617 lb)

**⚠️ ADVERTÊNCIA**

**RISCO DE CAPOTAMENTO**



- O pessoal, o equipamento e os materiais da plataforma não devem exceder a capacidade de carga máxima.
- Eleve ou estenda a plataforma apenas quando a máquina estiver em solo sólido e nivelado.
- Não utilize o alarme de inclinação como indicador de nível. O alarme de inclinação na plataforma só soará se a máquina estiver muito inclinada. Se o alarme de inclinação soar:
  - Tenha muito cuidado ao rebaixar a plataforma. Transfira a máquina para uma superfície sólida e nivelada. Não altere o interruptor de nível ou de limite.
- Não conduza a mais de 0,8 km/h (0,5 mph) quando a plataforma estiver elevada.
- Quando a plataforma está elevada, a máquina não pode deslocar-se em terrenos irregulares, superfícies instáveis ou noutras condições perigosas.
- Não opere a máquina durante ventos fortes ou rajadas e não aumente a área da superfície da plataforma ou da carga. Aumentar a área exposta ao vento reduzirá a estabilidade da máquina.
- Quando a máquina estiver em terreno irregular, com gravilha ou outras superfícies irregulares, ou perto de buracos e declives acentuados, tenha cuidado e reduza a velocidade.
- Quando estiver na plataforma, não empurre nem atire objetos para fora dela. A força lateral máxima permitida para espaços interiores é de:

GTJZ0408SE: 400 N (90 lbf)  
interior

GTJZ0608SE: 400 N (90 lbf)  
interior

**⚠️ ADVERTÊNCIA**

**RISCO DE CAPOTAMENTO**

GTJZ0408ME: 400 N (90 lbf)  
interior/200 N  
(45 lbf) exterior

GTJZ0608ME: 400 N (90 lbf)  
interior/200 N  
(45 lbf) exterior

- Não substitua quaisquer peças da máquina que possam afetar a segurança e a estabilidade.
- Não substitua as peças-chave que afetam a estabilidade da máquina por pesos ou especificações diferentes.
- Não modifique ou altere plataformas aéreas móveis sem a permissão prévia por escrito do fabricante.
- Na plataforma, não fixe um dispositivo adicional para colocar ferramentas ou outros materiais na barra de proteção. Isto aumentará o peso da plataforma, a área de superfície e a carga.
- Não coloque nem fixe qualquer carga suspensa em qualquer parte desta máquina.
- Não coloque escadotes ou andaimes na plataforma ou em quaisquer partes da máquina.
- Não utilize a máquina numa superfície em movimento ou ativa ou num veículo. Certifique-se de que todos os pneus estão em bom estado, de que as porcas ranhuradas estão apertadas e de que as cavilhas estão completas.
- Não utilize uma bateria que pese menos do que a bateria de chumbo-ácido original (28 kg [62 lb]) ou a bateria de lítio (120 kg [265 lb]). A bateria não só fornece energia, como também funciona como contrapeso. A bateria é vital para manter a estabilidade da máquina.
- Não utilize uma plataforma para propulsionar máquinas ou outros objetos.
- Não permita que a plataforma toque em objetos próximos.

### ⚠️ ADVERTÊNCIA

#### RISCO DE CAPOTAMENTO

- Não amarre a plataforma com corda ou outros materiais de ligação a objetos próximos.
- Não coloque uma carga fora da plataforma.
- Não utilize a máquina quando as portas do chassi estiverem abertas.
- Quando a plataforma estiver presa ou bloqueada ou quando outros objetos nas proximidades impedirem o seu movimento normal, não utilize o controlador da plataforma para rebaixar a plataforma. Se pretender rebaixar a plataforma com um controlador no solo, só deve operá-la depois de todo o pessoal ter saído da plataforma.

## RISCO PARA O AMBIENTE DE TRABALHO

### ⚠️ ADVERTÊNCIA

#### RISCO DE LOCAL DE TRABALHO INSEGURO



- Não opere a máquina em superfícies, extremidades ou buracos que não possam suportar o peso da máquina. Eleve ou estenda a plataforma apenas quando a máquina estiver em terreno firme e plano.
- Não utilize o alarme de inclinação como indicador horizontal. O alarme de inclinação na plataforma só soará quando a máquina estiver muito inclinada.
- Se o alarme de inclinação soar durante a elevação da plataforma, tenha muito cuidado ao rebaixar a plataforma. Não altere o interruptor de nível ou de limite.
- A velocidade de rodagem não deve exceder 0,8 km/h (0,5 mph) quando a plataforma sobe.
- Se a máquina puder ser utilizada no exterior, nunca a utilize durante ventos fortes ou rajadas. Não eleve a plataforma quando a velocidade do vento exceder os 12,5 m/s (28 mph). Se a velocidade do vento exceder os 12,5 m/s (28 mph) após a plataforma ser elevada, dobre a plataforma e não continue a operar a máquina.
- Nunca conduza em terrenos irregulares ou superfícies instáveis ou noutras condições perigosas ao elevar a plataforma.
- Quando a máquina se retrai, tenha cuidado e abrande quando a máquina estiver a deslocar-se em terrenos irregulares, pedra britada, superfícies instáveis ou lisas, declives acentuados e perto de entradas de grutas.
- Não conduza nem eleve a máquina em inclinações, degraus ou superfícies abobadadas que excedam a capacidade máxima de subida da máquina.

Antes ou durante o funcionamento da máquina, verifique os possíveis perigos no local de trabalho e tenha em atenção as restrições no ambiente, incluindo gás/poeira inflamável e explosiva.

**Tabela 3-3**

ESCALA DE BEAUFORT	METROS/SEGUNDO	MILHA/HORA	DESIGNAÇÃO	CONDIÇÃO DO SOLO
0	0~0,2	0~0,5	Calmo	Calmo. Fumo sobe na vertical.
1	0,3~1,5	1~3	Aragem	Fumo indica direção do vento.
2	1,6~3,3	4~7	Brisa leve	Sente-se o vento na pele exposta. Movimentação das folhas das árvores.
3	3,4~5,4	8~12	Brisa fraca	Folhas e galhos finos em agitação constante.
4	5,5~7,9	13~18	Brisa moderada	Poeira e pequenos papéis voam. Movimentação de pequenos ramos das árvores.
5	8,0~10,7	19~24	Brisa forte	Movimentação de árvores pequenas.
6	10,8~13,8	25~31	Vento fresco	Movimentação de ramos grandes das árvores. As bandeiras agitam-se quase na horizontal. Dificuldade em manter um guarda-chuva aberto.
7	13,9~17,1	32~38	Vento forte/moderado	Movimentação de árvores grandes. Dificuldade em andar contra o vento.
8	17,2~20,7	39~46	Ventania	Quebram-se galhos de árvores. Carros oscilam na estrada.
9	20,8~24,4	47~54	Ventania forte	Danos em árvores e pequenas construções.

## AVISO

A capacidade máxima de subida é adequada para máquinas com plataforma retraída.

### Inclinação máxima:

GTJZ0408SE&0608SE: 25% (14°)  
GTJZ0408ME&0608ME: 25% (14°)

Capacidade de subida significa o ângulo de inclinação máximo permitido da máquina quando esta se encontra em solo sólido e a plataforma só é capaz de transportar uma pessoa. À medida que o peso da plataforma da máquina aumenta, a capacidade de subida da máquina diminui.

## RISCO DE OPERAÇÃO INSEGURA

No mínimo, os operadores devem operar e manter a máquina conforme indicado neste manual e no *Manual de Manutenção*, além de seguir regulamentos mais rigorosos da indústria e regras do local de

trabalho. Nunca se envolva em operações inseguras com a máquina.

## ⚠️ ADVERTÊNCIA

### RISCO DE OPERAÇÃO INSEGURA



- Não empurre nenhum objeto para fora da plataforma. A força lateral máxima permitida é de:

GTJZ0408SE: 400 N (90 lbf) interior

GTJZ0608SE: 400 N (90 lbf) interior

GTJZ0408ME: 400 N (90 lbf) interior/200 N (45 lbf) exterior

GTJZ0608ME: 400 N (90 lbf) interior/200 N (45 lbf) exterior

- Não substitua quaisquer peças da máquina que possam afetar a segurança e a estabilidade.

**⚠️ ADVERTÊNCIA**

**RISCO DE OPERAÇÃO INSEGURA**

- Não substitua as peças-chave que afetam a estabilidade da máquina por pesos ou especificações diferentes.
- Não altere nem modifique plataformas aéreas móveis sem a permissão por escrito do fabricante.
- Na plataforma, não fixe um dispositivo adicional para colocar ferramentas ou outros materiais na barra de proteção. Isto aumentará o peso da plataforma, a área de superfície e a carga.
- Não coloque escadotes ou andaimes na plataforma ou em qualquer parte desta máquina.
- Não utilize a máquina numa superfície em movimento ou móvel ou num veículo. Certifique-se de que todos os pneus estão em bom estado, de que as porcas ranhuradas estão apertadas e de que as cavilhas estão completas.
- Não utilize uma bateria que pese menos do que a bateria de chumbo-ácido original (28 kg [62 lb]) ou a bateria de lítio (120 kg [265 lb]). A bateria não só fornece energia, como também funciona como contrapeso. A bateria é vital para manter a estabilidade da máquina.
- Não coloque nem fixe qualquer carga suspensa em qualquer parte da máquina.
- Não utilize a máquina como uma grua.
- Não utilize a plataforma para empurrar a máquina ou outros objetos.
- Não permita que a plataforma toque em objetos próximos.
- Não amarre a plataforma em objetos próximos.
- Não coloque a carga fora da plataforma.



**⚠️ ADVERTÊNCIA**

**RISCO DE OPERAÇÃO INSEGURA**



- Quando a plataforma estiver presa ou bloqueada ou quando outros objetos nas proximidades impedirem o seu movimento normal, não utilize o controlador da plataforma para rebaixar a plataforma. Se pretender rebaixar a plataforma com um controlador no solo, só deve operá-la depois de todo o pessoal ter saído da plataforma.
- Não utilize a máquina quando a caixa da porta do chassi estiver aberta.
- Quando um ou mais pneus da máquina não estiverem apoiados no solo, evacue todo o pessoal antes de tentar estabilizar o equipamento. Utilize uma grua, uma empilhadora ou outro aparelho adequado para estabilizar o equipamento.

**RISCO DE QUEDA**

No mínimo, os operadores devem operar e manter a máquina conforme indicado neste manual e no *Manual de Manutenção*, além de seguir regulamentos mais rigorosos da indústria e regras do local de trabalho.

**⚠️ ADVERTÊNCIA**

**RISCO DE QUEDA**



- Cada pessoa na plataforma deve usar arneses ou equipamentos de segurança compatíveis com os regulamentos governamentais. Fixe o cabo ao ponto fixo da plataforma. Nunca aperte o cabo de mais de uma pessoa a um mesmo ponto fixo na plataforma.
- Não se sente, não se ponha de pé nem rasteje sobre as barras de proteção. Quando estiver na plataforma, permaneça sempre no piso da plataforma.
- Não desça da plataforma quando esta estiver elevada.

**⚠️ ADVERTÊNCIA**

**RISCO DE QUEDA**

- Mantenha o piso da plataforma livre de obstáculos.
- Não entre nem saia da plataforma, a menos que a máquina esteja totalmente no lugar.
- Feche a porta de entrada da plataforma antes de operar a máquina.
- Não utilize a máquina se os corrimões não estiverem corretamente instalados e a porta de entrada da plataforma não estiver fechada.

**RISCO DE COLISÃO**

No mínimo, os operadores devem operar e manter a máquina conforme indicado neste manual e no *Manual de Manutenção*, além de seguir regulamentos mais rigorosos da indústria e regras do local de trabalho.

**⚠️ ADVERTÊNCIA**

**RISCO DE COLISÃO**



- Preste atenção ao campo de visão e à presença de pontos cegos ao deslocar ou operar a máquina.
- Preste atenção à plataforma estendida ao mover a máquina.
- Verifique a área de trabalho para evitar obstruções no solo e aéreas ou outros riscos possíveis.
- Certifique-se de agir com cautela ao utilizar o controlador da plataforma e o controlador do chassi. As setas direcionais marcadas com cores mostram a função de deslocamento, elevação e direção.
- Os utilizadores têm de cumprir as regras do utilizador, do local de trabalho e do governo relativas à utilização de equipamento de proteção individual (capacetes, cintos de segurança e luvas, etc.).

**⚠️ ADVERTÊNCIA**

**RISCO DE COLISÃO**



- Coloque a máquina numa superfície nivelada ou numa posição segura antes de libertar os travões.
- Rebaixe a plataforma apenas quando não houver pessoas ou obstruções na área por baixo dela.
- Limite a velocidade de deslocação de acordo com as condições do solo, aglomerações, inclinações, presença e localização do pessoal e quaisquer outros fatores que possam provocar colisões.
- Não utilize a máquina em qualquer grua ou dispositivo de deslocação em suspensão, a não ser que o controlo da grua esteja bloqueado ou tenham sido tomadas as devidas precauções para evitar qualquer eventual colisão.
- Não coloque as mãos e os braços onde possam ficar esmagados ou presos.
- Não trabalhe dentro ou debaixo da plataforma ou junto aos braços da tesoura quando a alavanca de segurança não estiver na devida posição.
- Mantenha uma boa avaliação e planeamento quando utilizar o controlador no solo para operar a máquina. Mantenha uma distância adequada entre o operador, a máquina e o objeto fixo.
- Nunca opere uma máquina de forma perigosa ou para se divertir.

**RISCO DE ESMAGAMENTO**

Existe um potencial risco de esmagamento durante o movimento da máquina. Mantenha sempre as peças do corpo e o vestuário a uma distância segura da máquina durante o funcionamento da máquina.

**⚠️ ADVERTÊNCIA**

**RISCO DE ESMAGAMENTO**



- Não coloque as mãos e os braços onde possam ficar esmagados ou presos.
- Não trabalhe dentro ou debaixo da plataforma ou junto aos braços da tesoura quando a alavanca de segurança não estiver na devida posição.
- Mantenha uma boa avaliação e planeamento quando utilizar o controlador no solo para operar a máquina. Mantenha uma distância adequada entre o operador, a máquina e o objeto fixo.

**RISCO DE EXPLOSÃO E INCÊNDIO**

**⚠️ ADVERTÊNCIA**

**RISCO DE EXPLOSÃO E INCÊNDIO**



Não utilize a máquina nem carregue a bateria em atmosferas perigosas ou potencialmente inflamáveis ou explosivas.

**RISCO DE DANOS NA MÁQUINA**

**AVISO**

Para evitar danos na máquina, siga todos os requisitos de operação e manutenção deste manual e do Manual de Manutenção.

**⚠️ ADVERTÊNCIA**

**RISCO DE OPERAÇÃO INSEGURA**



- Não utilize a máquina se esta estiver danificada ou não estiver em condições de operação adequadas.
- Inspeccione e teste cuidadosamente todas as funções da máquina antes de utilizá-la. Marque e pare imediatamente máquinas danificadas ou defeituosas.
- Certifique-se de que todas as operações de manutenção foram realizadas de acordo com este manual e com o *Manual de Manutenção* correspondente.
- Certifique-se de que todas as etiquetas estão no lugar e legíveis.
- Certifique-se de que o *Manual de Operação* e o *Manual de Manutenção* estão em bom estado, de fácil leitura e guardados no compartimento de arrumação da plataforma.

**RISCO DE LESÕES CORPORAIS**

Siga sempre todos os requisitos de operação e manutenção deste manual e do *Manual de Manutenção*.

**⚠️ ADVERTÊNCIA**

**RISCO DE OPERAÇÃO INSEGURA**



Não opere a máquina quando existirem derrames/fugas de óleo. Os derrames de óleo ou fugas de fluidos hidráulicos podem penetrar e queimar a pele.

**NOTA:** O operador deve efetuar a manutenção apenas durante a inspeção de pré-operação. Durante a operação, mantenha as portas esquerda e direita do chassi fechadas e trancadas. Apenas pessoal de assistência qualificado pode abrir as portas esquerda e direita para reparar a máquina.

## RISCO DA BATERIA

**⚠️ ADVERTÊNCIA**

**RISCO DE INCÊNDIO E EXPLOSÃO**



- As baterias contêm ácido sulfúrico e geram misturas explosivas de gases de hidrogénio e oxigénio. Mantenha qualquer dispositivo que possa causar faíscas ou chamas (incluindo cigarros/materiais para fumar) afastado da bateria para evitar explosões.
- Não toque nos terminais da bateria ou nos grampos dos cabos com ferramentas que possam provocar faíscas.

**⚠️ ADVERTÊNCIA**

**RISCO DA BATERIA**



Utilize sempre óculos de proteção e vestuário de proteção quando trabalhar com baterias. Retire todos os anéis, relógios e outros acessórios.

**⚠️ ADVERTÊNCIA**

**RISCO DE QUEIMADURA QUÍMICA**



Evite derramar ou entrar em contacto com o ácido da bateria com pele desprotegida. Procure imediatamente assistência médica se o ácido da bateria entrar em contacto com a pele.

**⚠️ ADVERTÊNCIA**

**RISCO DA BATERIA**



- Não utilize qualquer carregador de bateria superior a 24 VCC para carregar a bateria. Ligue o carregador apenas a uma tomada CA de três fios ligada à terra. Certifique-se de que o carregador está em boas condições de funcionamento antes de o utilizar.

**⚠️ ADVERTÊNCIA**

**RISCO DA BATERIA**

- Certifique-se de que utiliza o número adequado de pessoas e os métodos de elevação adequados ao substituir a bateria.

**AVISO**

*Depois de carregar a bateria, certifique-se de que:*

- As ligações dos cabos da bateria estão isentas de corrosão.
- A fixação da bateria e as ligações dos cabos estão fixas.

*A adição de proteção de terminais e vedantes anticorrosão ajudará a reduzir a corrosão dos terminais e cabos da bateria.*

## CARREGAR A BATERIA

- Não exponha a bateria ou o carregador à água ou à chuva durante o carregamento.
- Mantenha uma bateria em carregamento afastada da luz solar direta.
- Carregue sempre a bateria com o carregador fornecido pelo fabricante.

## MANUSEAR A BATERIA

- Apenas pessoal com formação e autorização do local de trabalho pode remover uma bateria de uma máquina.
- Nunca force uma bateria durante a instalação ou remoção. Nunca deixe cair uma bateria.
- Nunca provoque um curto-circuito na tomada da bateria diretamente com o fio.
- Se o ácido da bateria derramar, utilize água misturada com bicarbonato (bicarbonato de sódio) para neutralizar o ácido.
- Não guarde as pilhas em locais húmidos ou na água.
- Verifique diariamente se o fio apresenta danos. Substitua todas as peças danificadas antes da operação.

## REQUISITOS DE SOLDADURA E POLIMENTO

Antes das operações de soldagem, esmerilhamento e polimento, certifique-se sempre de que leu e compreendeu todos os requisitos de funcionamento e manutenção deste manual e do *Manual de manutenção*.

### ADVERTÊNCIA

#### RISCO DE SOLDADURA



- Cumpra as recomendações do fabricante do soldador para procedimentos relativos à utilização adequada do soldador.
- Os fios ou cabos de soldadura só podem ser ligados depois de desligar a unidade de alimentação.
- Efetue operações de soldadura apenas depois de o cabo de soldadura ter sido corretamente ligado.
- Não utilize a máquina como fio de terra durante a operação de soldadura.
- Certifique-se sempre de que as ferramentas elétricas estão completamente guardadas na plataforma de trabalho. Não pendure as ferramentas elétricas no corrimão da plataforma de trabalho ou na área de trabalho fora da plataforma de trabalho, nem pendure as ferramentas elétricas diretamente pelo fio.

Antes de realizar trabalhos de soldadura, esmerilhamento e polimento, os soldadores têm de obter autorização do departamento responsável no local de trabalho.

## DEPOIS DE UTILIZAR A MÁQUINA

1. Escolha um local de estacionamento seguro que esteja em piso firme e nivelado e que não tenha obstruções. Evite áreas com tráfego intenso.
2. Rebaixe a plataforma.

3. Rode o interruptor de paragem de emergência do controlador no solo para a posição "OFF" (desligar).
4. Rode a chave de ignição para a posição "OFF" (desligar) e retire a chave para evitar a utilização não autorizada da máquina.
5. Bloqueie as rodas com os calços das rodas.
6. Carregue a bateria.

### AVISO

*Depois de utilizar a máquina, o interruptor de alimentação tem de ser desligado.*

# 4

## INSPEÇÃO DO LOCAL DE TRABALHO

### ADVERTÊNCIA

#### RISCO DE OPERAÇÃO INSEGURA



**Certifique-se de que segue as instruções e as regras de segurança deste manual. O não cumprimento das instruções e regras de segurança deste manual pode resultar em morte ou ferimentos graves.**

**Não utilize esta máquina a não ser que tenha aprendido e praticado as regras para operar a máquina em segurança, conforme indicado neste manual.**

- **Conhecer e compreender as regras de segurança antes de prosseguir com o próximo passo.**
- **Evite situações perigosas.**
- **Verifique sempre a máquina antes de a utilizar.**
- **Selecione a máquina e o equipamento de proteção pessoal adequados (capacetes, cintos de segurança e luvas, etc.) para a tarefa.**
- **Efetue sempre uma inspeção de pré-operação.**
- **Efetue sempre um teste da função de pré-operação antes de utilizar a máquina.**
- **Verifique o local de trabalho.**
- **Verifique os dísticos de segurança/placa de identificação na máquina.**
- **Utilize a máquina apenas de acordo com as instruções deste manual e para o fim a que se destina.**

inspeção rigorosa do local de trabalho. Os operadores devem identificar e evitar perigos no local de trabalho ao deslocar, instalar e operar a máquina.

Os seguintes itens apresentam perigo no local de trabalho:

- Encostas íngremes ou grutas
- Proeminências no solo, obstáculos ou detritos
- Inclinações do solo
- Superfícies instáveis ou ultrassuaves
- Obstáculos aéreos e fios de alta tensão
- Locais perigosos
- Superfície do solo que pode não suportar a capacidade da máquina e da sua carga
- Rajadas e ventos fortes
- Ações por pessoal não autorizado
- Outras possíveis condições inseguras

Durante a inspeção do local de trabalho, o operador determina se o local de trabalho é adequado para um funcionamento seguro da máquina. O operador deve efetuar a inspeção do local de trabalho antes de deslocar a máquina para o local de trabalho.

A segurança é da responsabilidade do operador. Parte da segurança consiste em realizar uma

**Esta página foi intencionalmente deixada em branco**

# 5 INSPEÇÃO DE PRÉ-OPERAÇÃO

## ⚠️ ADVERTÊNCIA

### RISCO DE OPERAÇÃO INSEGURA



Certifique-se de que segue as instruções e as regras de segurança deste manual. O não cumprimento das instruções e regras de segurança deste manual pode resultar em morte ou ferimentos graves.

Não utilize esta máquina a não ser que tenha aprendido e praticado as regras para operar a máquina em segurança, conforme indicado neste manual.

- Conhecer e compreender as regras de segurança antes de prosseguir com o próximo passo.
- Evite situações perigosas.
- Verifique sempre a máquina antes de a utilizar.
- Selecione a máquina e o equipamento de proteção pessoal adequados (capacetes, cintos de segurança e luvas, etc.) para a tarefa.
- Efetue sempre uma inspeção de pré-operação.
- Efetue sempre um teste da função de pré-operação antes de utilizar a máquina.
- Verifique o local de trabalho.
- Verifique os dísticos de segurança/placas de identificação na máquina.
- Utilize a máquina apenas de acordo com as instruções deste manual e para o fim a que se destina.

## SUGESTÕES PARA REALIZAR UMA INSPEÇÃO DE PRÉ-OPERAÇÃO

- O operador é responsável por realizar a “inspeção de pré-operação” e a manutenção de rotina conforme indicado neste manual.
- Antes de cada mudança de turno, o operador deve realizar uma inspeção de pré-operação para saber se a máquina tem problemas óbvios antes de o operador efetuar um teste da função de pré-operação.
- A inspeção de pré-operação também ajuda o operador a determinar se a máquina necessita de manutenção de rotina.
- Consulte a lista de componentes da máquina em [2 Componentes da máquina, página 2-1](#). Verifique se a máquina apresenta peças modificadas, danificadas, soltas ou em falta.
- Nunca utilize uma máquina que tenha peças danificadas ou modificadas. Marque a máquina e pare de utilizar a máquina se detetar danos ou modificações.
- Apenas técnicos de manutenção qualificados podem reparar a máquina de acordo com os regulamentos do fabricante. Após qualquer manutenção, o operador deve efetuar outra inspeção de pré-operação antes de efetuar um teste da função de pré-operação.
- Os técnicos de manutenção qualificados devem efetuar inspeções de manutenção regulares de acordo com os requisitos do *Manual de Manutenção* do fabricante.

## ⚠️ ADVERTÊNCIA

### RISCO DE CAPOTAMENTO



Não altere nem modifique a plataforma de trabalho aérea sem a autorização prévia por escrito do fabricante. Se for instalado um dispositivo adicional na plataforma ou na barra de proteção para colocar ferramentas ou outros materiais, isto irá aumentar o peso da plataforma e a área da superfície ou aumentar a carga.

## REALIZAR UMA INSPEÇÃO DE PRÉ-OPERAÇÃO

Antes de ligar a máquina, verifique se cumpre os seguintes requisitos:

- Certifique-se de que o *Manual de Operação* e o *Manual de Manutenção* estão em bom estado, legíveis e armazenados no compartimento de arrumação da plataforma.
- Certifique-se de que todas as etiquetas estão legíveis e devidamente colocadas.
- Verifique se existem fugas de óleo hidráulico. Verifique se o nível de óleo está correto. Adicione óleo conforme necessário. Consulte *Inspeção do nível do óleo hidráulico, página 5-2*.
- Verifique se há fugas na bateria e se o nível de líquido está correto. Adicione água destilada conforme necessário. Consulte *Inspeccionar a bateria, página 5-2*.
- Verifique se o dispositivo de proteção utilizado corresponde ao tipo de trabalho realizado e se está em conformidade com as normas técnicas relevantes.

## INSPEÇÃO DE PEÇAS

Verifique se a máquina apresenta peças danificadas, incorretamente instaladas, soltas ou em falta e alterações não autorizadas:

- Componentes elétricos, cablagens e cabos
- Unidade de potência hidráulica, depósito de combustível, conector, mangueira, cilindro hidráulico e bloco de válvulas
- Armazenamento da bateria e da respetiva ligação
- Motor de acionamento
- Rodas
- Braço de segurança
- Interruptor de limite e buzina
- Alarmes e luzes indicadoras
- Porcas, parafusos e outros fixadores
- Porta de entrada da plataforma
- Dispositivo de proteção para buracos
- Plataforma em estado estendido
- Braço de tesoura (articulado) e fixador
- Alavanca da plataforma

## INSPEÇÃO DE TODA A MÁQUINA

Inspeccione toda a máquina quanto a danos:

- Fissuras numa junta soldada ou parte estrutural
- Amolgadelas ou outros danos
- Ferrugem, corrosão ou oxidação graves
- Peças estruturais e componentes chave em falta ou soltos, incluindo fixadores e pinos para posicionamento e aperto corretos
- A capacidade da plataforma rebatível de suportar a barra lateral da plataforma e a instalação adequada do pino de segurança com cabo de aço

## INSPECIONE O NÍVEL DO ÓLEO HIDRÁULICO

A manutenção do nível adequado de óleo hidráulico é fundamental para a capacidade de funcionamento da máquina. Um nível inadequado de óleo hidráulico danificará as peças hidráulicas da máquina. Inspeccionar o nível de óleo hidráulico como parte de uma inspeção diária da máquina pode revelar possíveis problemas no sistema hidráulico.

Execute os seguintes procedimentos com a plataforma retraída:

1. Abra a porta direita e inspeccione o lado do reservatório de óleo hidráulico. O nível do óleo hidráulico deve aparecer dentro das marcas "10 L" e "12 L" no reservatório de óleo.
2. Adicione óleo hidráulico conforme necessário. Nunca encha demasiado o depósito.

Tabela 5-1

REQUISITOS DO CLIENTE	MARCA DO ÓLEO HIDRÁULICO
Região de temperatura normal de 0 °C a 40 °C (de 32 °F a 104 °F)	L-HM46
Região fria de -25 °C a 25 °C (de -13 °F a 77 °F)	L-HV32
Região de temperatura elevada superior a 40 °C (104 °F)	L-HM68
Região extremamente fria inferior a -30 °C (-22 °F)	É necessário identificar programas especiais.

**NOTA:** Podem ser adicionados óleos hidráulicos diferentes de acordo com os requisitos do cliente aquando da entrega na fábrica, mas não podem ser misturados.

### ⚠️ ADVERTÊNCIA

#### RISCO DE LESÕES CORPORAIS

chumbo-ácido e baterias sem manutenção de chumbo-ácido.

Se o ácido da bateria derramar, utilize água misturada com bicarbonato (bicarbonato de sódio) para neutralizar o ácido.

**NOTA:** Adicione cablagem e protetores e vedantes antisséticos para ajudar a eliminar a corrosão dos terminais e cabos da bateria.

## INSPECIONAR A BATERIA

O estado da bateria afeta o desempenho da máquina. Níveis inadequados de eletrólito da bateria ou cabos e cablagens danificados podem danificar as peças da bateria e provocar condições perigosas.

### AVISO

Depois de a bateria estar totalmente carregada, utilize luvas de proteção para a inspeção.

- Verifique o nível de líquido ácido da bateria de chumbo-ácido. Se necessário, encha novamente de água destilada através de uma linha de enchimento acima da bateria de chumbo-ácido. Adicione apenas água destilada suficiente para cobrir a placa. Nunca encha demasiado o tubo no final do ciclo de carregamento.
- Certifique-se de que a ligação do cabo da bateria não está corroída.
- Certifique-se de que a bateria está bem colocada e de que a cablagem está apertada.

### ⚠️ ADVERTÊNCIA

#### RISCO DE LESÕES CORPORAIS



As baterias de chumbo-ácido e as baterias isentas de manutenção de chumbo-ácido contêm ácido. Evite transbordamento de ácido ou contacto com ácido em baterias de

**Esta página foi intencionalmente deixada em branco**

# 6 TESTE DA FUNÇÃO DE PRÉ-OPERAÇÃO

## ADVERTÊNCIA

### RISCO DE OPERAÇÃO INSEGURA



**Certifique-se de que segue as instruções e as regras de segurança deste manual. O não cumprimento das instruções e regras de segurança deste manual pode resultar em morte ou ferimentos graves.**

**Não utilize esta máquina a não ser que tenha aprendido e praticado as regras para operar a máquina em segurança, conforme indicado neste manual.**

- **Conhecer e compreender as regras de segurança antes de prosseguir com o próximo passo.**
- **Evite situações perigosas.**
- **Verifique sempre a máquina antes de a utilizar.**
- **Selecione a máquina e o equipamento de proteção pessoal adequados (capacetes, cintos de segurança e luvas, etc.) para a tarefa.**
- **Efetue sempre uma inspeção de pré-operação.**
- **Efetue sempre um teste da função de pré-operação antes de utilizar a máquina.**
- **Verifique o local de trabalho.**
- **Verifique os dísticos de segurança/placa de identificação na máquina.**
- **Utilize a máquina apenas de acordo com as instruções deste manual e para o fim a que se destina.**

A realização de um teste da função de pré-operação ajuda-o a descobrir potenciais problemas antes de começar a utilizar a máquina. O operador deve testar

todas as funções da máquina de acordo com as instruções neste manual.

Não utilize uma máquina com problemas ou avarias. Marque a máquina e não a utilize se detetar quaisquer problemas. Apenas técnicos de manutenção qualificados podem reparar a máquina de acordo com os regulamentos do fabricante.

Após qualquer manutenção, o operador deve efetuar outra inspeção de pré-operação antes de efetuar um teste da função de pré-operação.

## PREPARAÇÃO PARA UM TESTE DA FUNÇÃO DE PRÉ-OPERAÇÃO

Antes de iniciar um teste da função de pré-operação:

1. Selecione uma área de teste que tenha uma superfície sólida, plana e nivelada.
2. Certifique-se de que a área de teste está livre de obstáculos.
3. Ligue a bateria à máquina se esta ainda não estiver ligada.

## TESTAR O CONTROLADOR NO SOLO

### AVISO

*Teste o controlador no solo num ciclo.*

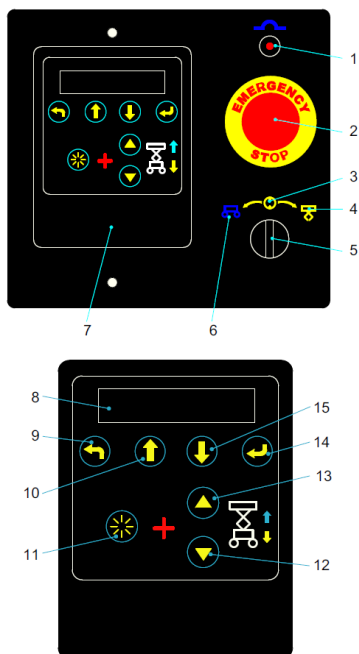

**Figura 6-1**

- |                                      |  |
|--------------------------------------|--|
| 1. Seguro                            | 9. Tecla de retrocesso                         |
| 2. Botão de paragem de emergência    | 10. Tecla <i>Page Up</i> (página para cima)    |
| 3. Posição "OFF" (desligar)          | 11. Botão de ativação                          |
| 4. Posição de controlo da plataforma | 12. Tecla de descida                           |
| 5. Chave de ignição                  | 13. Tecla de elevação                          |
| 6. Posição de controlo no solo       | 14. Tecla "Enter"                              |
| 7. Controlador                       | 15. Tecla <i>Page Down</i> (página para baixo) |
| 8. Ecrã de visualização              |  |

## TESTAR A FUNÇÃO DO CONTROLADOR NO SOLO

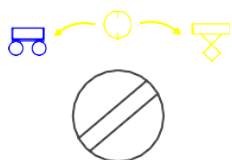

1. Prima o botão de paragem de emergência do controlador no solo e do controlador da plataforma para a posição "ON" (ligar).
2. Rode a chave de ignição para a posição de controlo no solo.

3. Certifique-se de que o indicador relevante se liga e não apresenta uma mensagem de erro.

## TESTAR A FUNÇÃO DE PARAGEM DE EMERGÊNCIA



1. Coloque o botão de paragem de emergência no solo na posição "OFF" (desligar) premindo-o. Certifique-se de que todas as funções foram desligadas.
2. Puxe o botão de paragem de emergência para fora para a posição "ON" (ligar).

## TESTAR AS FUNÇÕES DE ELEVÇÃO E DE REBAIXAMENTO

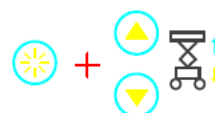

1. Mantenha premida a tecla de ativação e de elevação ao mesmo tempo para iniciar a função de elevação. Certifique-se de que a plataforma sobe.
2. Solte a tecla de ativação ou de elevação para garantir que a plataforma para a elevação.
3. Mantenha premida o botão de ativação e a tecla de descida ao mesmo tempo para iniciar a função de rebaixamento. A plataforma deve descer e o alarme deve tocar.

## TESTAR O CONTROLADOR DA PLATAFORMA

### AVISO

*Teste todas as funções do controlador da plataforma num ciclo.*

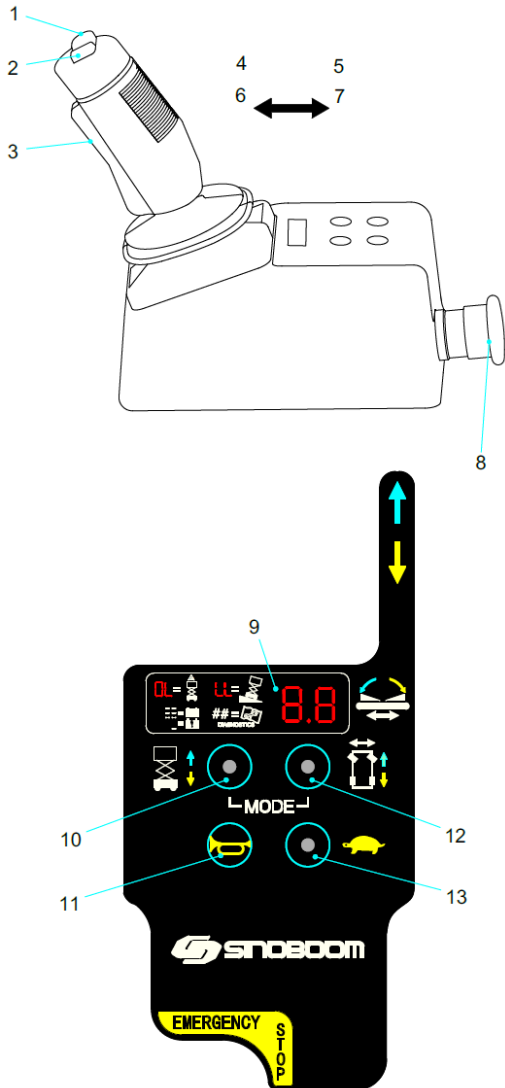

**Figura 6-2**

- |                      |                                   |
|----------------------|-----------------------------------|
| 1. Direita           | 8. Botão de paragem de emergência |
| 2. Esquerda          | 9. Ecrã de visualização           |
| 3. Botão de ativação | 10. Elevação/Rebaixamento         |
| 4. Elevação          | 11. Buzina                        |
| 5. Rebaixamento      | 12. Condução e direção            |
| 6. Dianteira         | 13. Velocidade alta/baixa         |
| 7. Voltar            |                                   |

**TESTAR O CONTROLADOR DA PLATAFORMA**

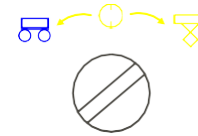

1. Prima o botão de paragem de emergência do controlador no solo e do controlador da plataforma para a posição “ON” (ligar).
2. Gire a chave de ignição do controlador no solo para a posição de controlo da plataforma.

**TESTAR A FUNÇÃO DE PARAGEM DE EMERGÊNCIA**



1. Coloque o botão de paragem de emergência na plataforma na posição “OFF” (desligar) premindo-o. Certifique-se de que todas as funções param.
2. Puxe o botão de paragem de emergência para a posição “ON” (ligar).

**TESTAR A BUZINA**

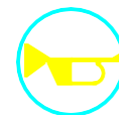

Prima o botão da buzina. A buzina deve soar.

**TESTAR A FUNÇÃO DO BOTÃO DE ATIVAÇÃO**



Não prima o botão de ativação na alavanca de controlo. Empurre a alavanca de controlo para a frente e para trás. Certifique-se de que todas as funções de marcha e elevação deixam de funcionar.

## TESTAR AS FUNÇÕES DE ELEVÇÃO E DE REBAIXAMENTO

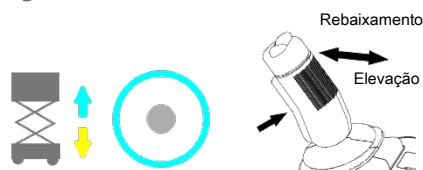

1. Prima o botão de elevação/rebaixamento. O botão deve acender-se.
2. Mantenha premido o botão de ativação na alavanca de controlo e empurre a alavanca de controlo para a frente para ativar a função de elevação. A plataforma deve subir e o dispositivo de proteção para buracos deve estender-se.
3. Solte a alavanca de controlo. Certifique-se de que a plataforma para a elevação.
4. Mantenha premido o botão de ativação da alavanca de controlo e empurre a alavanca de controlo para trás para ativar a função de rebaixamento. Certifique-se de que a plataforma desce enquanto o alarme de rebaixamento soa.

## TESTAR A FUNÇÃO DE DIREÇÃO



1. Prima o botão de condução e direção. O botão deve acender-se.
2. Mantenha premido o botão de ativação da alavanca de controlo e prima o botão esquerdo. Certifique-se de que a máquina vira para a esquerda.
3. Mantenha premido o botão de ativação da alavanca de controlo e prima o botão direito. Certifique-se de que a máquina vira para a direita.

## TESTAR AS FUNÇÕES DE CONDUÇÃO E TRAVAGEM

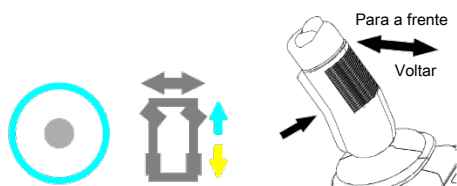

1. Prima o botão de condução e direção. O botão deve acender-se.

2. Mantenha premido o botão de ativação da alavanca de controlo e empurre-a lentamente para a frente até que a máquina comece a deslocar-se para a frente e, em seguida, volte a colocar a alavanca na posição central. Certifique-se de que a máquina se move para a frente e, em seguida, para.
3. Mantenha premido o botão de ativação da alavanca de controlo e empurre-a lentamente para trás até que a máquina comece a deslocar-se para trás e, em seguida, volte a colocar a alavanca na posição central. Certifique-se de que a máquina se move para trás e, em seguida, para.

### AVISO

*A máquina deve poder subir em qualquer inclinação e o travão deve poder parar a máquina.*

## TESTAR A VELOCIDADE DE CONDUÇÃO

1. Prima o botão de paragem de emergência do controlador no solo e do controlador da plataforma para a posição "ON" (ligar).
2. Gire a chave de ignição no solo para a posição de controlo da plataforma.
3. Prima o botão de elevação/rebaixamento. O botão deve acender-se.
4. Mantenha premido o botão de ativação na alavanca de controlo e empurre a alavanca de controlo para a frente para ativar a função de elevação. Certifique-se de que a plataforma se eleva a cerca de 2 m (6,6 ft). Certifique-se de que o dispositivo de proteção para buracos (um por baixo do lado esquerdo do chassi e outro por baixo do lado direito do chassi) se estende.
5. Prima o botão de marcha e direção, mantenha premido o botão de ativação na alavanca de controlo e empurre cuidadosamente a alavanca de controlo para a frente, para a posição de condução total. Certifique-se de que a máquina não demore menos de 45 segundos para percorrer 10 m (32,8 ft).

### AVISO

*Se a máquina demorar menos de 45 segundos a percorrer 10 m (32,8 ft), pare a máquina e determine a causa.*

6. Prima o botão de elevação/rebaixamento. Mantenha premido o botão de ativação da alavanca de controlo e empurre a alavanca de

controlo para trás para ativar a função de rebaixamento e para a baixar até ao estado de totalmente retraído.

7. Prima o botão de marcha lenta e de direção e, em seguida, prima o botão de “high/low speed” (velocidade alta/baixa). O modo lento é ativado quando a luz do botão de deslocação a baixa velocidade se acende.
8. Mantenha premido o botão de ativação na alavanca de controlo e empurre cuidadosamente a alavanca de controlo para a frente, para a posição de condução total. Certifique-se de que a máquina não demore menos de 18 segundos para percorrer 10 m (32,8 ft).

### AVISO

*Se a máquina demorar menos de 18 segundos a percorrer 10 m (32,8 ft), pare a máquina e determine a causa.*

9. Prima o botão “high/low speed” (velocidade alta/baixa). A luz do botão de deslocação a baixa velocidade apaga-se.
10. Mantenha premido o botão de ativação na alavanca de controlo e empurre cuidadosamente a alavanca de controlo para a frente, para a posição de condução total. Certifique-se de que a máquina não demore menos de 9 segundos para percorrer 10 m (32,8 ft).

### AVISO

*Se a máquina demorar menos de 9 segundos a percorrer 10 m (32,8 ft), pare a máquina e determine a causa.*

## TESTAR A FUNÇÃO DE REBAIXAMENTO DE EMERGÊNCIA

1. Prima o botão de paragem de emergência do controlador no solo e do controlador da plataforma para a posição “ON” (ligar).
2. Rode a chave de ignição no solo para a posição de controlo no solo.
3. Desloque o interruptor de elevação/rebaixamento do solo para cima e eleve a plataforma para a posição mais alta.
4. Puxe a alavanca de rebaixamento de emergência situada atrás do chassi



Figura 6-3

5. A plataforma deve descer até à posição mais baixa.

## TESTAR A FUNÇÃO DE PROTEÇÃO DA INCLINAÇÃO

### AVISO

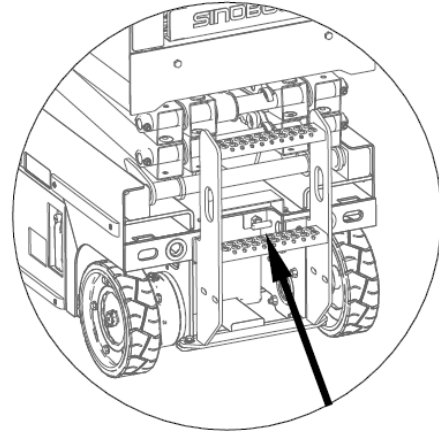
*Execute este passo enquanto estiver no solo utilizando o controlador da plataforma. Não permaneça na plataforma durante o teste desta função.*

Para operar a parte inferior do braço articulado, utilize o braço de segurança; caso contrário, poderão ocorrer ferimentos pessoais graves.

1. Eleve a plataforma, abra o braço de segurança e certifique-se de que o braço de segurança funciona.
2. Rode o interruptor de nível para ultrapassar os 1,5 graus na direção da esquerda para a direita. Certifique-se de que a máquina emite um alarme.
3. Rode o interruptor de nível para ultrapassar os 3 graus na direção da frente para trás. Certifique-se de que a máquina emite um alarme.
4. Rebaixe completamente a plataforma.
5. Coloque as duas tábuas de madeira sob as duas rodas no lado esquerdo ou direito da máquina e, em seguida, conduza a máquina para as duas tábuas. As tábuas de madeira devem ter as seguintes medidas (C x L x A):  
 GTJZ0408SE: 50 mm x 100 mm x 18 mm  
 (2 in x 4 in x 0,7 in)

GTJZ0608SE: 50 mm × 100 mm × 18 mm  
(2 in × 4 in × 0,7 in)

GTJZ0408ME: 50 mm × 100 mm × 20 mm  
(2 in × 4 in × 0,79 in)

GTJZ0608ME: 50 mm × 100 mm × 20 mm  
(2 in × 4 in × 0,79 in)

6. Mude a função de marcha da máquina para uma função de elevação da plataforma e, em seguida, empurre a alavanca para elevar a plataforma cerca de 2 m (6,6 ft). Certifique-se de que a plataforma para de se mover e que soa o alarme de inclinação. Certifique-se de que o controlador da plataforma e o controlador no solo exibem as letras “LL”.

7. Rebaixe completamente a plataforma. Mude a função de elevação da plataforma da máquina para uma função de marcha. Conduza a máquina para baixo e retire as tábuas de madeira.

8. Coloque as duas tábuas de madeira sob as duas rodas na parte dianteira ou traseira da máquina e, em seguida, conduza a máquina para as duas tábuas. As tábuas de madeira devem medir (C × L × A):

GTJZ0408SE: 50 mm × 100 mm × 70 mm  
(2 in × 4 in × 2,8 in)

GTJZ0608SE: 50 mm × 100 mm × 70 mm  
(2 in × 4 in × 2,8 in)

GTJZ0408ME: 50 mm × 100 mm × 70 mm  
(2 in × 4 in × 2,8 in)

GTJZ0608ME: 50 mm × 100 mm × 70 mm  
(2 in × 4 in × 2,8 in)

9. Mude a função de marcha da máquina para uma função de elevação da plataforma e, em seguida, empurre a alavanca para elevar a plataforma cerca de 2 m (6,6 ft). Certifique-se de que a plataforma para de se mover e que soa o alarme de inclinação. Certifique-se de que o controlador da plataforma e o controlador no solo exibem as letras “LL”.

10. Rebaixe completamente a plataforma. Mude a função de elevação da plataforma da máquina para uma função de condução. Conduza a máquina para baixo e retire as tábuas de madeira.

## TESTAR A PROTEÇÃO PARA BURACOS

### AVISO

*Quando a plataforma sobe, a proteção para buracos deve ativar-se automaticamente. A proteção para buracos ativa dois interruptores de limite para ajudar a restringir o movimento da máquina. Quando a plataforma sobe até ao nível da forquilha e sai da alavanca de pressão da proteção para buracos, a proteção para buracos é ativada. Se a proteção para buracos não se ativar, o alarme soará e a máquina não poderá elevar e ser conduzida.*

1. Testar a proteção para buracos. Certifique-se de que a proteção para buracos é ativada automaticamente quando a plataforma sobe até ao nível da forquilha e sai da alavanca de pressão da proteção para buracos.
2. Empurre com força a blindagem esquerda/direita da proteção para buracos. Certifique-se de que a blindagem da proteção para buracos não se pode virar para cima.
3. Rebaixe a plataforma. Certifique-se de que a blindagem da proteção para buracos recupera automaticamente.
4. Coloque uma tábua de madeira sob a proteção para buracos e levante a plataforma. As tábuas de madeira devem medir (C × L × A): 50 mm × 100 mm × 50 mm (2 in × 4 in × 2 in). Quando a plataforma sobe até o nível da forquilha e sai da alavanca de proteção para buracos, o alarme soará e o controlador da plataforma assim como o controlador no solo exibirão o número “18”. A máquina não poderá elevar e ser conduzida.
5. Rebaixe completamente a plataforma e retire as tábuas de madeira.

## TESTAR O SISTEMA DE PESAGEM (OPCIONAL)

1. Antes de realizar este teste, eleve e rebaixe totalmente a plataforma duas vezes para garantir uma lubrificação normal do deslizador e da esteira.
2. Rebaixe a plataforma até à altura mínima. Com o braço articulado totalmente retraído, adicione gradualmente uma carga à plataforma.
- 3.

**Tabela 6-1**

Modelos	Resultados do teste
<b>GTJZ0408SE</b>	<p>Quando o peso não exceder os 280 kg (617 lb), certifique-se de que a plataforma é capaz de elevar até a posição mais alta.</p> <p>Quando a carga da plataforma é maior ou igual a 335 kg (739 lb), se a altura de elevação da plataforma for maior que 1 m (3,3 ft) ou 10% da altura que pode ser elevada (use o maior número), várias coisas acontecerão. A luz indicadora de sobrecarga acende-se, é emitido um alarme e a plataforma de trabalho não poderá deslocar-se. Assim que remover o excesso de peso, a plataforma de trabalho poderá deslocar-se novamente.</p>
<b>GTJZ0608SE</b>	<p>Quando o peso não exceder os 230 kg (507 lb), certifique-se de que a plataforma é capaz de elevar até a posição mais alta.</p> <p>Quando a carga da plataforma é maior ou igual a 275 kg (606 lb), se a altura de elevação da plataforma for maior que 1 m (3,3 ft) ou 10% da altura que pode ser elevada (use o maior número), várias coisas acontecerão. A luz indicadora de sobrecarga acende-se, é emitido um alarme e a plataforma de trabalho não poderá deslocar-se. Assim que remover o excesso de peso, a plataforma de trabalho poderá deslocar-se novamente.</p>
<b>GTJZ0408ME</b>	<p>Quando o peso não exceder os 280 kg (617 lb), certifique-se de que a plataforma é capaz de elevar até a posição mais alta.</p> <p>Quando a carga da plataforma é maior ou igual a 335 kg (739 lb), se a altura de elevação da plataforma for maior que 1 m (3,3 ft) ou 10% da altura que pode ser elevada (use o maior número), várias coisas acontecerão. A luz indicadora de sobrecarga acende-se, é emitido um alarme e a plataforma de trabalho não poderá deslocar-se. Assim que remover o excesso de peso, a plataforma de trabalho poderá deslocar-se novamente.</p>
<b>GTJZ0608ME</b>	<p>Quando o peso não exceder os 230 kg (507 lb), certifique-se de que a plataforma é capaz de elevar até a posição mais alta.</p> <p>Quando a carga da plataforma é maior ou igual a 275 kg (606 lb), se a altura de elevação da plataforma for maior que 1 m (3,3 ft) ou 10% da altura que pode ser elevada (use o maior número), várias coisas acontecerão. A luz indicadora de sobrecarga acende-se, é emitido um alarme e a plataforma de trabalho não poderá deslocar-se. Assim que remover o excesso de peso, a plataforma de trabalho poderá deslocar-se novamente.</p>

**Esta página foi intencionalmente deixada em branco**

# 7 OPERAÇÃO DA MÁQUINA

## ADVERTÊNCIA

### RISCO DE OPERAÇÃO INSEGURA



**Certifique-se de que segue as instruções e as regras de segurança deste manual. O não cumprimento das instruções e regras de segurança deste manual pode resultar em morte ou ferimentos graves.**

**Não utilize esta máquina a não ser que tenha aprendido e praticado as regras para operar a máquina em segurança, conforme indicado neste manual.**

- **Conhecer e compreender as regras de segurança antes de prosseguir com o próximo passo.**
- **Evite situações perigosas.**
- **Verifique sempre a máquina antes de a utilizar.**
- **Selecione a máquina e o equipamento de proteção pessoal adequados (capacetes, cintos de segurança e luvas, etc.) para a tarefa.**
- **Efetue sempre uma inspeção de pré-operação.**
- **Efetue sempre um teste da função de pré-operação antes de utilizar a máquina.**
- **Verifique o local de trabalho.**
- **Verifique os dísticos de segurança/placa de identificação na máquina.**
- **Utilize a máquina apenas de acordo com as instruções deste manual e para o fim a que se destina.**

Esta secção fornece instruções específicas para todos os aspetos da operação da máquina. O operador é responsável por seguir todas as regras e instruções de segurança contidas neste manual.

Utilize esta máquina para transportar pessoas e ferramentas para o local de trabalho. Não é seguro e

é perigoso utilizar esta máquina para outros fins que os não indicados neste manual.

Apenas pessoal qualificado e autorizado pode operar a máquina. Se mais do que um operador utilizar a mesma máquina em momentos diferentes do mesmo turno de trabalho, todos devem ser operadores qualificados e seguir todas as regras e instruções de segurança deste *Manual de Operação*.

Cada novo operador tem de realizar a inspeção de pré-operação, o teste da função de pré-operação e as verificações no local de trabalho antes de utilizar a máquina.

## UTILIZAR A FUNÇÃO DE PARAGEM DE EMERGÊNCIA

1. Coloque o botão de paragem de emergência do controlador da plataforma ou do controlador no solo na posição “OFF” (desligar). Todas as funções param.
2. Esta máquina tem um botão de desligar no chassi. Coloque o botão na posição “OFF” (desligar). O sistema desliga-se e todas as funções param.
3. Para restaurar o funcionamento, desloque o botão de paragem de emergência e o botão de desligar para a posição “ON” (ligar).

### AVISO

*Se o controlador da plataforma exibir o número “02”, prima imediatamente o botão de paragem de emergência.*

## UTILIZAR A FUNÇÃO DE REBAIXAMENTO DE EMERGÊNCIA

Puxe a alavanca de rebaixamento de emergência para ativar a função de paragem de emergência da máquina.

Consulte **Testar a função de rebaixamento de emergência, página 6-4**, para a posição da alavanca de rebaixamento de emergência.

## UTILIZAR A FUNÇÃO DE PUXAR/ARRASTAR DE EMERGÊNCIA

**⚠️ ADVERTÊNCIA**

**RISCO DE ESMAGAMENTO**



**Se a máquina estiver numa inclinação, as rodas devem estar completamente apoiadas antes de desbloquear os travões; o não cumprimento deste aviso pode resultar em ferimentos ou até morte.**

Quando houver uma emergência, uma avaria da máquina ou uma perda de potência em que seja necessário o puxar/arrastar de emergência, o desbloqueio dos travões segue os seguintes dois métodos:

### Método 1:

1. Bloquee os pneus para evitar que a máquina descaia.
2. Certifique-se de que a área está livre de obstruções.
3. Certifique-se de que o interruptor de desativação da bateria está na posição "OFF" (desligar).
4. Remova os dois parafusos da tampa da extremidade e a tampa do travão.



Figura 7-1

Tabela 7-1

Nº	Designação
1	Tampa do travão
2	Parafusos da tampa da extremidade do travão
3	Orifício do parafuso

5. Insira o parafuso da tampa da extremidade nos dois orifícios separados no compartimento do travão.
6. Aperte os parafusos da tampa da extremidade para baixo e os travões do motor de acionamento soltar-se-ão.
7. Os passos acima são repetidos na tração da outra roda. Depois de os dois motores de acionamento se terem separado, a máquina pode ser movida pela força humana.
8. Após a tração, calce a roda e retire o parafuso da tampa da extremidade do orifício de separação.

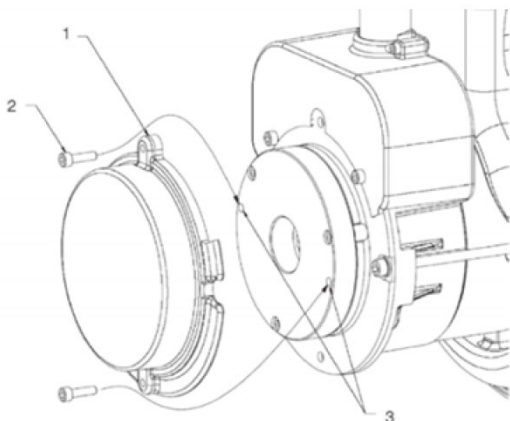
### Método 2:

1. Rode a chave de ignição do controlador no solo para a posição de controlo no solo.
2. Prima o botão de paragem de emergência do controlador da plataforma para a posição "ON" (ligar).
3. Prima o botão de paragem de emergência no controlador no solo para a posição "ON" (ligar) enquanto mantém premido o botão "Enter" durante cinco segundos e a interface de configuração do programa é apresentada no ecrã de visualização.
4. Prima a tecla *Page Down* (página para baixo) até que no visor apareça "Machine Mod" (Modo da Máquina) e prima o botão "Enter".
5. Prima a tecla *Page Down* (página para baixo) até que no visor apareça "Break Release" (Desbloqueio do travão) e prima o botão "Enter".
6. Neste momento, a buzina soa e enquanto o alarme soa, o travão é desbloqueado com sucesso.
7. A máquina pode ser movida pela força humana.

## OPERAÇÃO NO SOLO

### Antes de operar a máquina:

1. Altere a chave de ignição do controlador no solo para a posição de controlo no solo.
2. Puxe o botão de paragem de emergência do controlador no solo para a posição "ON" (ligar).

3. Certifique-se de que a bateria está ligada à máquina antes de a utilizar.

### Para ajustar a posição da plataforma:

1. Utilize o interruptor de elevação/rebaixamento no controlador no solo para controlar as funções de elevação e rebaixamento da plataforma.
2. O controlador no solo não poderá controlar as funções de condução e direção da máquina.

## OPERAÇÃO NO PLATAFORMA

### Antes de operar a máquina:

1. Altere a chave de ignição do controlador no solo para a posição de controlo da plataforma.
2. Puxe o botão de paragem de emergência do controlador no solo e do controlador da plataforma para fora para a posição "ON" (ligar).
3. Certifique-se de que a bateria está ligada à máquina antes de a utilizar.

### Para ajustar a posição da plataforma:

1. Prima o botão de elevação/rebaixamento da caixa de controlo da plataforma, o que acenderá o botão.
2. Prima e mantenha premido o botão de ativação.
3. Utilize a alavanca de acordo com o símbolo de elevação no painel de controlo.

### Para ativar a função de direção:

1. Prima o botão de condução e direção, o que acenderá o botão.
2. Prima e mantenha premido o botão de ativação.
3. Utilize o botão interruptor na parte superior da alavanca de controlo para girar as rodas de direção.

## AVISO

Utilize a seta colorida do controlador da plataforma para determinar a direção da rotação da roda.

### Para conduzir a máquina:

1. Prima o botão de condução e direção. O botão deve acender-se.
2. Prima e mantenha premido o botão de ativação.
3. Para acelerar, afaste lentamente a alavanca do centro.
4. Para abrandar, desloque lentamente a alavanca para a posição central.

5. A paragem faz com que a alavanca de controlo regresse à posição central ou liberte o botão de ativação. Use a seta colorida do controlador da plataforma para determinar a direção de condução.

## AVISO

Elevar a plataforma e mantê-la na posição elevada limita a velocidade da máquina.

## AVISO

O estado da bateria afetará o desempenho da máquina. Quando o visor da plataforma indica uma bateria fraca, a velocidade de condução e a velocidade de elevação da máquina diminuem.

### Para escolher uma velocidade de acionamento:

1. Na posição retraída, o controlador da transmissão pode funcionar em dois modos de velocidade de condução diferentes. O modo lento é ativado quando a luz do botão de deslocação a baixa velocidade se acende. O modo rápido é ativado quando a luz do botão de deslocação a baixa velocidade está apagada.
2. Prima o botão de deslocação a baixa velocidade para selecionar a velocidade de condução pretendida.

## AVISO

Quando a plataforma é elevada até ao ponto em que o conjunto da tesoura deixa o nível do interruptor de limite de velocidade alta e baixa, a luz do botão de deslocação de baixa velocidade pisca continuamente para indicar que a velocidade de condução elevada é baixa.

### Para estender e retrain a plataforma:

1. Pise o pedal.
2. Agarre e empurre cuidadosamente a barra de proteção da plataforma de extensão para estender a plataforma de extensão.
3. Pressione o pedal e puxe a plataforma para trás para retração; solte o pedal para inserir a extremidade da plataforma de extensão nas ranhuras incorporadas, que fixam a plataforma de extensão.

## ⚠️ ADVERTÊNCIA

### RISCO DE OPERAÇÃO INSEGURA



Não permaneça na extensão da plataforma enquanto a estende. Insira a extremidade da extensão da plataforma nas três ranhuras incorporadas para a fixar. Nunca efetue operações na extensão da plataforma quando esta não estiver fixada com as ranhuras incorporadas.

#### Para desdobrar e dobrar as barras da plataforma:

As barras da plataforma foram concebidas para serem dobradas e facilitar o transporte. Desdobre-as quando precisar de as utilizar novamente. A máquina inclui uma barra rebatível para a extensão da plataforma e uma barra rebatível para a plataforma fixa. Fixe todas as peças das barras nas posições adequadas utilizando os quatro pinos de segurança do cabo de aço.

1. Rebaixe completamente a plataforma e retraia a plataforma de extensão.
2. Remova o controlador da plataforma da plataforma.
3. Alcance o interior da plataforma e retire os dois pinos de segurança dianteiros do cabo de aço da extensão da plataforma. Dobre as barras dianteiras da extensão da plataforma. Mantenha as mãos afastadas de áreas onde possam ficar feridas, esmagadas ou entaladas.
4. Dobre ambos os lados das barras, mantendo as mãos afastadas de áreas onde possam ficar feridas, esmagadas ou entaladas.
5. Retire os dois pinos de segurança do cabo de aço na parte traseira da plataforma fixa.
6. Abra cuidadosamente a porta de entrada e desloque-a para o escadote ou piso.
7. Dobre a porta e as barras do lado direito e esquerdo na entrada de uma unidade, mantendo as mãos afastadas de áreas onde possam ficar feridas, esmagadas ou entaladas.
8. Dobre as barras em ambos os lados, mantendo as mãos afastadas de áreas onde possam ficar feridas, esmagadas ou entaladas.

## ⚠️ ADVERTÊNCIA

### RISCO DE OPERAÇÃO INSEGURA



Ao utilizar as barras da plataforma, desdobre-as da forma oposta à qual as dobrou pela primeira vez. Utilize os pinos de segurança do cabo de aço ao desdobrar as barras em cada lado para ajudar a garantir uma instalação precisa.

## OPERAÇÃO COM O CONTROLADOR DA PLATAFORMA NO SOLO

Antes de operar a máquina com o controlador da plataforma no solo:

1. Mantenha uma distância segura entre o operador, a máquina e a plataforma fixa.
2. Preste atenção à direção de deslocação da máquina quando utilizar o controlador.

## CONDUÇÃO NUMA INCLINAÇÃO

Antes de conduzir numa inclinação:

1. Determine a capacidade de subida da máquina.

GTJZ0408SE&0608SE: 25% (14°)

GTJZ0408ME&0608ME: 25% (14°)

2. Certifique-se de que a plataforma está totalmente dobrada.
3. Certifique-se de que a inclinação onde pretende conduzir é inferior ao ângulo da capacidade de subida da máquina.

## AVISO

*A capacidade de subida refere-se à percentagem máxima permitida da inclinação quando a máquina está em solo sólido com tração suficiente e a plataforma transporta apenas uma pessoa. À medida que o peso da plataforma da máquina aumenta, a capacidade de subida da máquina diminui.*

Para determinar a inclinação:

1. Use uma régua de carpinteiro, uma placa reta (mais de 1 m [3,3 ft]) e uma fita métrica.

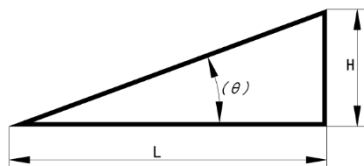

**Figura 7-2**

2. Meça a altura e o comprimento/distância da inclinação.
3. A medição da inclinação consiste nos números para a altura e comprimento/distância x 100%.

**AVISO**

*Para evitar que a roda fique inclinada, a máquina não deve ser conduzida durante mais de 2 minutos em inclinações com a capacidade máxima de subida permitida e certifique-se de que a temperatura da cobertura do motor não excede os 70°C.*

**UTILIZAR O INDICADOR DO NÍVEL DA BATERIA**

Utilize o visor de leitura de diagnóstico na plataforma para determinar o nível da bateria.

**Tabela 7-2**

VISOR DE POTÊNCIA DA PLATAFORMA	RELAÇÃO DE POTÊNCIA	DESIGNAÇÃO
	90-100%	A bateria foi totalmente carregada.
	70%	A bateria está a 70% da sua capacidade.
	50%	A bateria está a 50% da sua capacidade.
	30%	A bateria está a 30% da sua capacidade.
	20%	O nível da bateria está a 20%, o que é baixo. A bateria necessita de ser recarregada.
	10%	O nível da bateria está a 10%, o que é muito baixo. A máquina fica lenta. A bateria necessita de ser recarregada.

## CARREGAR A BATERIA

⚠️ ADVERTÊNCIA

RISCO DA BATERIA





**Leia e cumpra sempre as recomendações do fabricante da bateria relativamente a procedimentos relativos à utilização e manutenção adequadas da bateria.**

**As baterias contêm ácido sulfúrico e geram misturas explosivas de gases de hidrogénio e oxigénio. Mantenha qualquer dispositivo que possa causar faíscas ou chamas afastado da bateria para evitar explosões.**

**Utilize sempre óculos de proteção e vestuário de proteção quando trabalhar com baterias. Deve seguir as instruções do fabricante da bateria sobre os procedimentos de segurança, manutenção e instalação.**

Existem três tipos de baterias:

- Chumbo-ácido (com manutenção)
- Chumbo-ácido (sem manutenção)
- Lítio (sem manutenção)

**Para carregar uma bateria sem manutenção:**

1. Não utilize um carregador externo.
2. Carregue usando a tensão de entrada CA correta indicada na etiqueta da bateria.
3. Evite carregar a bateria sob luz solar direta.

Siga também estes requisitos adicionais:

1. Certifique-se de que a bateria está ligada à máquina antes de carregar.
2. Ligue o carregador da bateria a um circuito de CA ligado à terra.
3. Carregue a bateria conforme necessário após a utilização.

**Para carregar uma bateria de chumbo-ácido (com manutenção):**

1. Não utilize um carregador externo.
2. Carregue a bateria numa área bem ventilada.
3. Carregue a bateria usando a tensão de entrada CA correta indicada na etiqueta da bateria.

4. Evite carregar a bateria sob luz solar direta.

Siga também estes requisitos adicionais:

1. Certifique-se de que a bateria está ligada à máquina antes de carregar.
2. Retire a tampa de ventilação da bateria de chumbo-ácido.
3. Verifique o nível de líquido ácido da bateria de chumbo-ácido. Se necessário, encha novamente de água destilada através de uma linha de enchimento acima da bateria de chumbo-ácido. Adicione apenas água destilada suficiente para cobrir a placa. Nunca encha demasiado durante o carregamento.
4. Instale a tampa de ventilação.
5. Ligue o carregador da bateria de chumbo-ácido ao circuito de CA ligado à terra.
6. O carregador indica quando a bateria de chumbo-ácido está totalmente carregada.
7. Verifique o nível de ácido da bateria de chumbo-ácido no final do ciclo de carregamento. Adicione água destilada à parte inferior do tubo. Nunca encha demasiado o tubo no final do ciclo de carregamento.

## ALTERAÇÃO DA CURVA DA BATERIA DO CARREGADOR

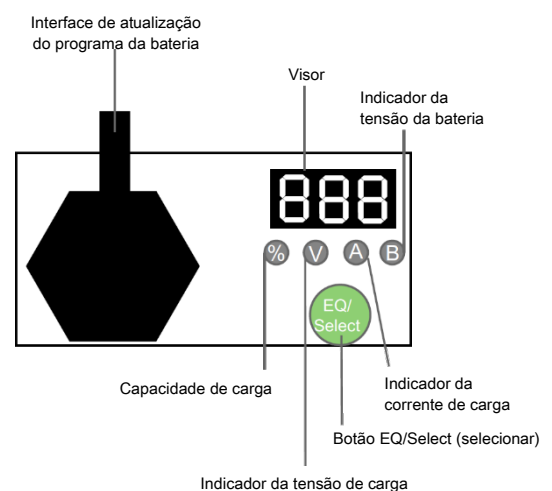

**Figura 7-3**

**Para alterar a curva:**

1. Prima e mantenha premida a tecla “Select” (selecionar) durante 5 segundos e solte-a; o visor indicará o código da curva atual.

2. Prima suavemente durante 1 s e solte-a para alterar os códigos da curva de carregamento.
3. Depois de selecionar o código da curva de carregamento, prima e mantenha premida a tecla "Select" (selecionar) durante 5 s, o código da curva de carregamento irá piscar rapidamente, solte a tecla e a curva da bateria estará configurada.
4. Repita os passos acima se for necessário mudar novamente.

**Para entrar manualmente no modo EQ:**

1. Prima e mantenha premida a tecla "Select" (selecionar) durante 10 s; quando o visor apresentar EQ a piscar rapidamente, solte a tecla e o carregador estará definido no modo EQ.
2. Para sair do modo EQ, prima e mantenha premida a tecla "Select" (selecionar) durante 10 s; quando o visor apresentar "OFF" (desligar) a piscar rapidamente, solte a tecla e o carregador sairá do modo EQ.

**Códigos de curva incorporados no carregador e respetivos modelos de bateria**

**Tabela 7-3**

<b>Códigos de curva</b>	<b>Modelos de bateria</b>
B02	Trojan T105
B04	Discover
B05	US Battery Flooded
B07	Trojan T125
B11	Trojan T1275 (duas em série e duas em tandem)

**Nota:** O código de curva padrão é B02.

**Esta página foi intencionalmente deixada em branco**

# 8

## TRANSPORTE E ELEVAÇÃO DA MÁQUINA

### ⚠️ ADVERTÊNCIA

#### RISCO DE TRANSPORTE E ELEVAÇÃO



- Utilize uma empilhadora ou uma grua com a capacidade de elevação adequada para elevar a máquina. Utilize uma boa avaliação e um movimento planejado para controlar a máquina.
- Os veículos de transporte têm de estar estacionados em piso nivelado.
- Certifique-se de que evita que o veículo de transporte se desloque ao carregar a máquina. Consulte [1 Parâmetros de desempenho, página 1-1](#).
- Certifique-se de que a capacidade do veículo, a superfície de carga, os cintos ou as cordas são suficientes para suportar o peso da máquina.
- Certifique-se de que a máquina está num plano horizontal ou fixa antes de desbloquear os travões.
- Ao remover o pino de segurança do cabo de aço, evite que a barra de proteção caia. A barra de proteção deve ser sempre mantida apertada durante a descida.
- Nunca transporte pessoas na máquina enquanto esta estiver a ser rebocada ou enquanto a máquina estiver engatada em operações de reboque ou elevação.
- Quando utilizar uma empilhadora ou uma grua para elevar a máquina, tenha cuidado para evitar que esta colida com objetos próximos.
- Bloqueie as rodas da máquina depois de esta ter sido instalada

### ⚠️ ADVERTÊNCIA

#### RISCO DE TRANSPORTE E ELEVAÇÃO

para evitar que a máquina se desloque.

### AVISO

*Não puxe/arraste a máquina a menos que ocorra uma emergência, falha ou perda de energia. Consulte [Utilizar a função de puxar/arrastar de emergência, página 7-1](#).*

## ELEVAR A MÁQUINA COM UMA EMPILHADORA

Respeite estes requisitos quando elevar a máquina com uma empilhadora:

1. Certifique-se de que a extensão da plataforma, o controlador e os componentes do chassi estão estáveis. Remova todas as peças soltas da máquina.
2. Rebaixe totalmente a plataforma. Mantenha a plataforma para baixo durante o transporte.
3. Utilize as ranhuras da empilhadora na parte traseira ou lateral do chassi.



Figura 8-1

4. A forquilha da empilhadeira tem de estar alinhada com a posição das ranhuras da empilhadeira.
5. Conduza para a frente até à estrutura da forquilha para a inserir completamente nas ranhuras.
6. Eleve a máquina de 0,4 m (16 in) e incline a forquilha ligeiramente para trás para manter a máquina estável.
7. Mantenha a máquina na horizontal quando rebaixar a estrutura da forquilha.

**AVISO**

A não utilização da ranhura da empilhadeira durante a elevação da máquina pode resultar em danos nos componentes.

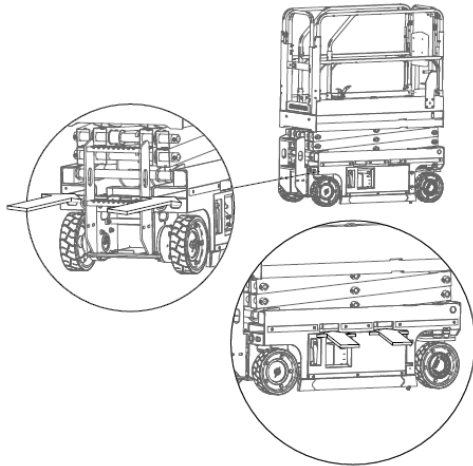
**ELEVAR A MÁQUINA COM UMA GRUA**

Respeite estes requisitos quando elevar a máquina com uma grua:

1. Rebaixe totalmente a plataforma. Mantenha a plataforma para baixo durante o transporte.
2. Certifique-se de que a extensão da plataforma, o controlador e os componentes do chassi estão estáveis.
3. Remova todas as peças soltas da máquina.
4. Determine o centro de gravidade da máquina, consulte abaixo.



Figura 8-2

Tabela 8-1

Modelos	X	Y
GTJZ0408SE	602 mm (23,7 in)	518 mm (20,4 in)
GTJZ0608SE	651 mm (25,6 in)	528 mm (20,8 in)
GTJZ0408ME	602 mm (23,7 in)	519 mm (20,4 in)
GTJZ0608ME	651 mm (25,6 in)	527 mm (20,7 in)

5. Eleve a máquina de acordo com a seguinte figura.

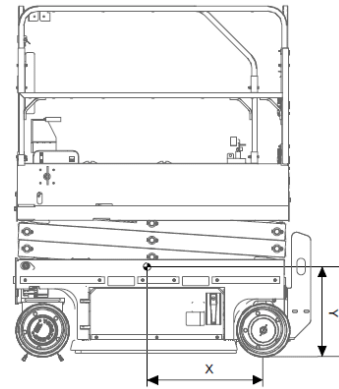

Figura 8-3

6. Ligue a instalação apenas ao ponto elevado especificado na máquina. Ajuste a fixação para evitar danificar a máquina e manter a máquina na horizontal.

**AVISO**

Para proteger a barra de proteção da plataforma, escolha o comprimento adequado do espalhador.

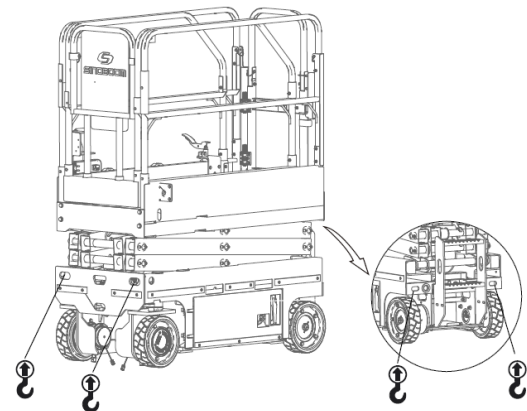
## TRANSPORTE DA MÁQUINA

Respeite os seguintes requisitos ao transportar a máquina utilizando caminhões ou reboques:

1. Antes de transportar, gire a chave de ignição do controlador no solo para a posição "OFF" (desligar) e, em seguida, retire a chave.
2. Inspeccione completamente a máquina para verificar se há peças soltas.
3. Certifique-se de que a corda ou a correia têm força de carga suficiente.
4. Utilize pelo menos duas cordas ou correias.
5. Ajuste a fixação para evitar danos na corda ou na correia.

### AVISO

*Durante o transporte, retraia a plataforma de extensão de forma a que a plataforma de extensão fique segura nas ranhuras. Certifique-se de que a plataforma de extensão não se pode estender ou sair para fora da plataforma principal durante o transporte.*

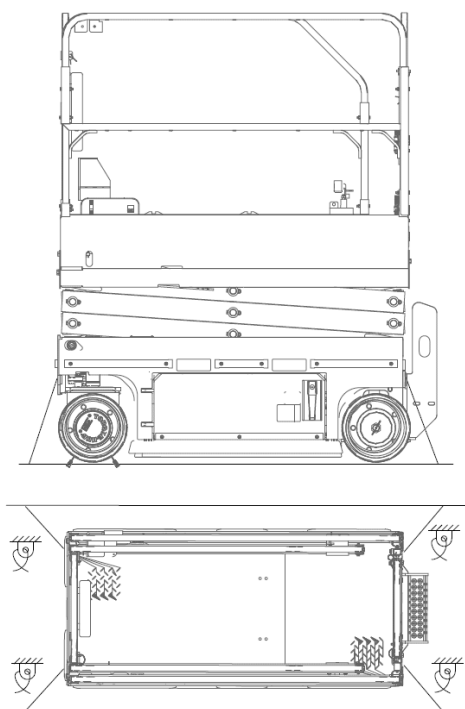

**Figura 8-4**

**Esta página foi intencionalmente deixada em branco**

# 9 MANUTENÇÃO

Esta secção fornece procedimentos detalhados para inspeções regulares de manutenção.

 **ADVERTÊNCIA**

**RISCO DE OPERAÇÃO INSEGURA**



**O não cumprimento da manutenção adequada pode resultar em morte, ferimentos graves ou danos na máquina.**

Siga estas regras gerais:

- Pessoal qualificado e com formação profissional deve realizar inspeções de manutenção de rotina nesta máquina.
  - Devem ocorrer inspeções de manutenção de rotina diárias durante o funcionamento normal da máquina. Os inspetores de manutenção devem efetuar a inspeção e a manutenção de acordo com o relatório de reparação e inspeção constante da **Tabela 9-3, página 9-3**, e devem preencher o relatório de reparação e inspeção.
  - As inspeções de manutenção regulares devem ser efetuadas pelos operadores e, em intervalos trimestrais, bianuais e anuais, por pessoal qualificado e formado. Pessoal qualificado e com formação deve verificar e manter a máquina de acordo com o relatório de reparação e inspeção listado na **Tabela 9-3, página 9-3**, e deve preencher o relatório de reparação e inspeção.
  - Remova imediatamente uma máquina danificada ou avariada, marque-a e pare de a utilizar.
  - Repare qualquer máquina danificada ou avariada antes de a utilizar.
  - Mantenha todos os registos de inspeção da máquina durante, pelo menos, 10 anos ou até a máquina deixar de estar em utilização ou conforme exigido pelo proprietário/empresa/depositário da máquina.
  - Realize uma inspeção trimestral em máquinas que tenham estado fora de serviço durante um período de tempo superior a três meses.
  - Ao efetuar a manutenção da máquina, substitua todas as peças da máquina utilizando as mesmas peças ou as mesmas peças da máquina original.
- Salvo especificação contrária, execute todos os procedimentos de manutenção de acordo com os seguintes termos e condições:
    - Estacione a máquina numa superfície plana, nivelada e firme.
    - Mantenha a máquina na posição recolhida.
    - Certifique-se de que a chave de ignição do controlador no solo está na posição “OFF” (desligar) e retire a chave para evitar a utilização não autorizada da máquina.
    - Coloque o botão vermelho de paragem de emergência na caixa de controlo da plataforma e do controlador no solo na posição “OFF” (desligar) para evitar o arranque accidental do sistema operacional.
    - Desligue o interruptor de alimentação principal.
    - Desligue toda a alimentação CC da máquina.
    - Bloqueie todas as rodas para evitar o movimento da máquina.
    - Antes de libertar ou remover os componentes hidráulicos, liberte a pressão do óleo hidráulico na tubagem hidráulica.

## REALIZAR UMA INSPEÇÃO DE PRÉ-ENTREGA

Quando o proprietário/empresa da máquina mudar, para além de efetuar uma inspeção de pré-entrega, a inspeção correspondente deve ser efetuada de acordo com o requisito do programa de manutenção e o relatório de reparação e inspeção. Quando efetuar uma inspeção de pré-entrega, cumpra os seguintes requisitos:

1. É da responsabilidade do proprietário/empresa da máquina realizar uma inspeção de pré-entrega.
2. Siga este procedimento sempre antes da entrega. A realização de uma inspeção de pré-entrega pode revelar potenciais problemas com a máquina antes de começar a colocar a máquina em serviço.
3. Nunca utilize uma máquina danificada ou avariada. Identifique a máquina e não a utilize.
4. Apenas pessoal qualificado e com formação profissional pode reparar a máquina e deve

seguir os procedimentos indicados no Manual de Operação e no Manual de Manutenção.

- Um operador competente deve efetuar a manutenção diária desta máquina, conforme indicado no Manual de Operação e no Manual de Manutenção.

Antes de entregar a máquina, preencha o seguinte registo utilizando estas instruções:

- Prepare a máquina antes da entrega, o que inclui a realização de uma inspeção de pré-

entrega, seguindo os procedimentos de manutenção e realizando inspeções funcionais.

- Utilize a tabela a seguir para observar os resultados. Depois de completar cada secção, marque a caixa apropriada.
- Registe os resultados da inspeção. Se algum dos resultados da inspeção for "NÃO", a máquina deve ser parada e inspecionada após a conclusão da reparação e assinalada na caixa com "inspeção".

**Tabela 9-1**

<b>PREPARE O REGISTO DE TRABALHO ANTES DA ENTREGA</b>			
Modelo			
Nº de série			
Item de inspeção	SIM/A máquina está em boas condições	NÃO/A máquina está danificada ou avariada	REPARADA/A máquina foi reparada
Inspeção pré-operacional			
Procedimento de manutenção			
Inspeção funcional			
Comprador/locatário da máquina			
Assinatura do inspetor			
Título do inspetor			
Entidade inspetora			

## SEGUIR UM PROGRAMA DE MANUTENÇÃO

As inspeções regulares de manutenção devem ocorrer diariamente, trimestralmente, bianualmente (a cada 6 meses) e anualmente. Utilize a tabela para o ajudar a cumprir um plano de manutenção de rotina.

**Tabela 9-2**

INTERVALO DE INSPEÇÃO	PROCEDIMENTOS DE INSPEÇÃO
A cada dia ou a cada 8 horas	A
A cada trimestre ou a cada 250 horas	A+B
A cada semestre ou a cada 500 horas	A+B+C
A cada ano ou a cada 1000 horas	A+B+C+D

## PREENCHER UM RELATÓRIO DE REPARAÇÃO E INSPEÇÃO

- Divida o relatório de reparação e inspeção em quatro secções (A, B, C e D) de acordo com os requisitos de tempo do plano de manutenção e os requisitos do procedimento de manutenção.
- O relatório de reparação e inspeção deve incluir a tabela de inspeção de cada inspeção regular.
- Faça uma cópia do relatório de reparação e inspeção para cada inspeção. Armazene as tabelas concluídas durante 10 anos ou até a máquina deixar de estar em utilização ou conforme exigido pelo proprietário/empresa/depositário da máquina.

- 4. Utilize a tabela a seguir para observar os resultados. Depois de completar cada secção, marque a caixa apropriada.
- 5. Registe os resultados da inspeção. Se algum dos resultados da inspeção for “NÃO”, a máquina deve ser parada e inspecionada após a

conclusão da reparação e assinalada na caixa com “inspeção”. Selecione o procedimento de inspeção adequado com base no tipo de inspeção.

**Tabela 9-3**

<b>RELATÓRIO DE REPARAÇÃO E INSPEÇÃO</b>				
Modelo				
Nº de série				
<b>Lista de verificação de procedimentos A</b>				
<b>Itens</b>	<b>SIM/A máquina está em boas condições</b>	<b>NÃO/A máquina está danificada ou avariada</b>	<b>REPARADA/A máquina foi reparada</b>	<b>Descrição do problema</b>
A-1 Inspeccione todos os manuais				
A-2 Inspeccione todos os dísticos				
A-3 Inspeccione as peças danificadas, soltas ou perdidas				
A-4 Inspeccione o nível do óleo hidráulico				
A-5 Inspeccione fugas de óleo hidráulico				
A-6 Testes funcionais				
A-7 Inspeccione a função de rebaixamento de emergência				
A-8 Testar dispositivo de travagem				
A-9 Teste de tempo de elevação total e de rebaixamento total				
A-10 Teste da velocidade de deslocamento (a plataforma está elevada)				
A-11 Teste da velocidade de deslocamento (a plataforma está totalmente retraída)				
A-12 Inspeccione a função de proteção da inclinação				
A-13 Teste a proteção para buracos				
A-14 Inspeccionar o sistema de pesagem da plataforma (opcional)				

## RELATÓRIO DE REPARAÇÃO E INSPEÇÃO

A-15 Inspeção a função de limite de elevação				
A-16 Inspeção o limite de rebaixamento da plataforma				
A-17 Inspeção o nível da bateria				
A-18 Efetue a manutenção após 30 dias				

### Lista de verificação de procedimentos B

Itens	SIM/A máquina está em boas condições	NÃO/A máquina está danificada ou avariada	REPARADA/A máquina foi reparada	Descrição do problema
B-1 Inspeção os fios elétricos				
B-2 Inspeção o aro, o pneu e os fixadores				
B-3 Inspeção a bateria				
B-4 Inspeção o óleo hidráulico				
B-5 Inspeção o sistema de ventilação do reservatório de óleo hidráulico				
B-6 Inspeção a função de desbloqueio manual do travão				

### Lista de verificação de procedimentos C

Itens	SIM/A máquina está em boas condições	NÃO/A máquina está danificada ou avariada	REPARADA/A máquina foi reparada	Descrição do problema
C-1 Substitua o filtro de ar do reservatório de óleo hidráulico				

### Lista de verificação de procedimentos D

Itens	SIM/A máquina está em boas condições	NÃO/A máquina está danificada ou avariada	REPARADA/A máquina foi reparada	Descrição do problema
D-1 Inspeção o rolamento de instalação do braço da tesoura				
D-2 Inspeção o deslizador do chassi				
D-3 Substitua o elemento do filtro de óleo de retorno do reservatório de óleo hidráulico				

## RELATÓRIO DE REPARAÇÃO E INSPEÇÃO

D-4 Inspeção e substitua o óleo hidráulico				
D-5 Inspeção as principais peças estruturais				
Utilizador				
Assinatura do inspetor				
Data da visita do inspetor				
Título do inspetor				
Entidade inspetora				

**Esta página foi intencionalmente deixada em branco**

# 10 INSPEÇÃO DOS DÍSTICOS/PLACAS DE IDENTIFICAÇÃO

Utilize os métodos de inspeção adequados para verificar se todos os dísticos são fáceis de identificar e estão devidamente colocados.

Substitua quaisquer dísticos de segurança perdidos ou danificados.

Limpe os dísticos de segurança com água e sabão neutro. Não utilize produtos de limpeza à base de solventes, que possam danificar os materiais das etiquetas de segurança.

Não utilize máquinas sem dísticos/placas de identificação.

## ADVERTÊNCIA

### RISCO DE OPERAÇÃO INSEGURA



**Todas as etiquetas de segurança devem ser legíveis para alertar o pessoal sobre perigos de segurança. Substitua imediatamente quaisquer etiquetas ilegíveis ou em falta. As etiquetas de segurança removidas durante qualquer trabalho de reparação têm de ser substituídas na sua posição original antes de o motor ser colocado novamente em serviço. Não utilize o motor se existirem etiquetas de segurança em falta ou muito gastas.**

**DÍSTICOS/PLACAS DE IDENTIFICAÇÃO DA  
GTJZ0408SE&0608SE&0408ME&0608ME (CE)**

Nº	Nº da peça	Designação	Qtd	Observações
	101055000014	Dísticos - GTJZ0408SE (CE)	1	
	101058000004	Dísticos - GTJZ0608SE (CE)	1	
	101055000004	Dísticos - GTJZ0408ME (CE)	1	
	101056000004	Dísticos - GTJZ0408ME (CE)	1	
1	101046100009	Dístico - Sinoboom	2	
2	101055000016	Dístico - GTJZ0408SE	2	
	101058000006	Dístico - GTJZ0608SE	2	
	101055000006	Dístico - GTJZ0408ME	2	
	101056000006	Dístico - GTJZ0608ME	2	
3	101014100022	Dístico - Entrada de enchimento de óleo	1	
4	101012100018	Dístico - Risco de esmagamento	2	
5	101012100013	Dístico - Carga máx. do pneu até ao solo 550 kg (1213 lb)	4	
6	101012100020	Dístico - Risco de esmagamento	4	
7	101038100002	Dístico - Risco de fluidos a alta pressão	1	
8	101012100005	Dístico - Risco de eletrocussão	2	
9	101014100018	Dístico - Botão de subida/descida da plataforma	1	
10	101014100017	Dístico - Ler os manuais	1	
11	101038100008	Dístico - Fogo de artifício proibido	2	
12	216060000004	Fita de sinalização, 50 mm de largura	4	
13	101014100020	Dístico - Olhais de elevação	4	
14	101012100011	Dístico - Paragem de emergência	1	
15	101040100005	Dístico - Ler os manuais	1	
16	101040100009	Dístico - Risco de capotamento	1	
17	101055000018	Dístico - Condição de utilização (GTJZ0408SE)	1	
	101058000008	Dístico - Condição de utilização (GTJZ0608SE)	1	
	101055000008	Dístico - Condição de utilização (GTJZ0408ME)	1	
	101056000008	Dístico - Condição de utilização (GTJZ0608ME)	1	
18	101014100007	Dístico - Ficha elétrica da plataforma	1	
19	101055000017	Dístico - Condição de utilização (GTJZ0408SE)	1	
	101058000007	Dístico - Condição de utilização (GTJZ0608SE)	1	
	101055000007	Dístico - Condição de utilização (GTJZ0408ME)	1	
	101056000007	Dístico - Condição de utilização (GTJZ0608ME)	1	
20	101040100010	Dístico - Engate o braço de segurança	1	

Nº	Nº da peça	Designação	Qtd	Observações
21	101014100008	Dístico - Tensão de carga	1	
22	101012100026	Dístico - Posição da forquilha da empilhadora	6	
23	101040100012	Logótipo, branco	2	
24	215050000012	Rebite cego 4 x 8 - ZnD GB/T 12618.2	4	
25	101012100037	Placa de identificação - CE	1	
26	101016100030	Dístico - Pontos de fixação da fita	4	
27	101038100007	Dístico - Risco de eletrocussão	1	
28	216060000003	Fita de sinalização, 100 mm de largura	3	
29	101058103001	Dístico - IPAF	1	
30	101040103008	Dístico - Desbloqueio do travão	2	
31	101055103018	Dístico - Interruptor de alimentação principal	1	
32	101055103015	Dístico - Interruptor de paragem de emergência	1	
33	101014100032	Dístico - Número de série	2	
34	101014100021	Dístico - Amarração	4	
35	101012100019	Dístico - Risco de capotamento	1	
36	101012100008	Dístico - Risco de capotamento	2	
37	101012100029	Dístico - Risco de esmagamento	2	
38	101041103020	Dístico - Peso da bateria 120 kg (265 lb)	1	

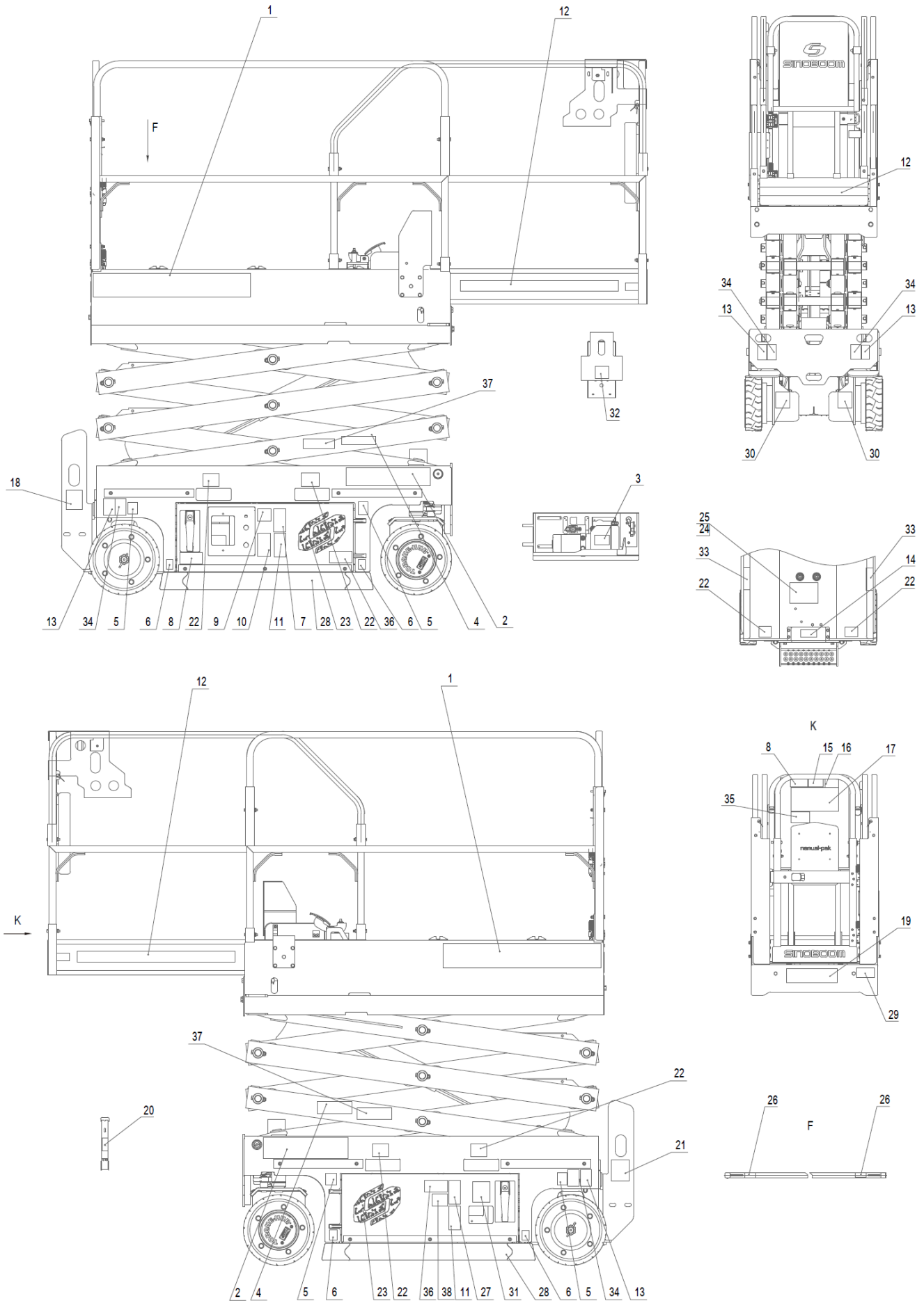

**DÍSTICOS/PLACAS DE IDENTIFICAÇÃO DA  
GTJZ0408SE&0608SE&0408ME&0608ME (AS)**

Nº	Nº da peça	Designação	Qty	Observações
	101055000015	Dísticos - GTJZ0408SE (AS)	1	
	101058000005	Dísticos - GTJZ0608SE (AS)	1	
	101055000005	Dísticos - GTJZ0408ME (AS)	1	
	101056000005	Dísticos - GTJZ0608ME (AS)	1	
1	101046100009	Dístico - Sinoboom	2	
2	101055000016	Dístico - GTJZ0408SE	2	
	101058000006	Dístico - GTJZ0608SE	2	
	101055000006	Dístico - GTJZ0408ME	2	
	101056000006	Dístico - GTJZ0608ME	2	
3	101014100022	Dístico - Entrada de enchimento de óleo	1	
4	101012100018	Dístico - Risco de esmagamento	2	
5	101012100013	Dístico - Carga máx. do pneu até ao solo 550 kg (1213 lb)	4	
6	101012100020	Dístico - Risco de esmagamento	4	
7	101038100002	Dístico - Risco de fluidos a alta pressão	1	
8	101055103019	Dístico - Manter afastado de postes de serviços públicos	2	
9	101014100018	Dístico - Botão de subida/descida da plataforma	1	
10	101014100017	Dístico - Ler os manuais	1	
11	101038100008	Dístico - Fogo de artifício proibido	2	
12	216060000004	Fita de sinalização, 50 mm de largura	4	
13	101014100020	Dístico - Olhais de elevação	4	
14	101012100011	Dístico - Paragem de emergência	1	
15	101040100005	Dístico - Ler os manuais	1	
16	101040100009	Dístico - Risco de capotamento	1	
17	101055000018	Dístico - Condição de utilização (GTJZ0408SE)	1	
	101058000008	Dístico - Condição de utilização (GTJZ0608SE)	1	
	101055000008	Dístico - Condição de utilização (GTJZ0408ME)	1	
	101056000008	Dístico - Condição de utilização (GTJZ0608ME)	1	
18	101014100007	Dístico - Ficha elétrica da plataforma	1	
19	101055000019	Dístico - Condição de utilização (GTJZ0408SE)	1	
	101058000009	Dístico - Condição de utilização (GTJZ0608SE)	1	
	101055000009	Dístico - Condição de utilização (GTJZ0408ME)	1	
	101056000009	Dístico - Condição de utilização (GTJZ0608ME)	1	
20	101014100026	Dístico - Risco de esmagamento	1	

Nº	Nº da peça	Designação	Qtd	Observações
21	101014100008	Dístico - Tensão de carga	1	
22	101012100026	Dístico - Posição da forquilha da empilhadora	6	
23	101040100012	Logótipo, branco	2	
24	215050000012	Rebite cego 4 x 8 - ZnD GB/T 12618.2	4	
25	101012100038	Placa de identificação - AS	1	
26	101016100030	Dístico - Pontos de fixação da fita	4	
27	101038100007	Dístico - Ler os manuais	1	
28	216060000003	Fita de sinalização, 100 mm de largura	3	
29	101058103001	Dístico - IPAF	1	
30	101040103008	Dístico - Desbloqueio do travão	2	
31	101055103018	Dístico - Alavanca de paragem de emergência	1	
32	101055103015	Dístico - Interruptor de paragem de emergência	1	
33	101014100032	Dístico - Número de série	2	
34	101014100021	Dístico - Amarração	4	
35	101040103014	Dístico - Suporte amovível	1	
36	101012100019	Dístico - Risco de capotamento	1	
37	101012100008	Dístico - Risco de capotamento	2	
38	101012100029	Dístico - Risco de esmagamento	2	
39	101041103020	Dístico - Peso da bateria 120 kg (265 lb)	1	

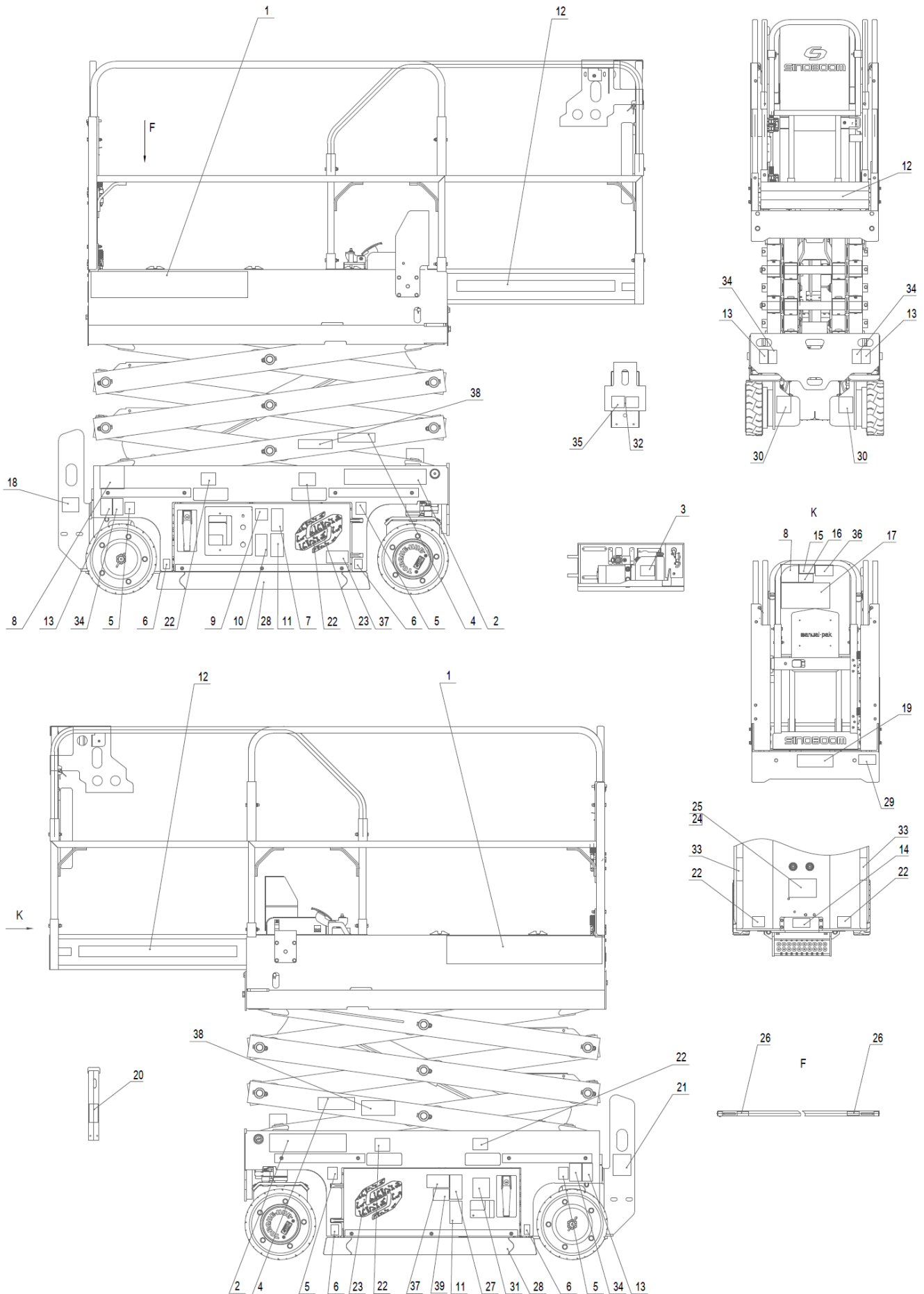

DÍSTICOS/PLACAS DE IDENTIFICAÇÃO DA  
GTJZ0408SE&0608SE&0408ME&0608ME (KCS)

Nº	Nº da peça	Designação	Qtd	Observações
	101057103004	Dísticos - GTJZ0408SE (KCS)	1	
	101058103005	Dísticos - GTJZ0608SE (KCS)	1	
	101055103003	Dísticos - GTJZ0408ME (KCS)	1	
	101056103003	Dísticos - GTJZ0608ME (KCS)	1	
1	101046100009	Dístico - Sinoboom	2	
2	101055000016	Dístico - GTJZ0408SE	2	
	101058000006	Dístico - GTJZ0608SE	2	
	101055000006	Dístico - GTJZ0408ME	2	
	101056000006	Dístico - GTJZ0608ME	2	
3	101014100022	Dístico - Entrada de enchimento de óleo	1	
4	101012100018	Dístico - Risco de esmagamento	2	
5	101012100013	Dístico - Carga máx. do pneu até ao solo 550 kg (1213 lb)	4	
6	101012100020	Dístico - Risco de esmagamento	4	
7	101038100002	Dístico - Risco de fluidos a alta pressão	1	
8	101012100005	Dístico - Risco de eletrocussão	2	
9	101014100018	Dístico - Botão de subida/descida da plataforma	1	
10	101014100017	Dístico - Ler os manuais	1	
11	101038100008	Dístico - Fogo de artifício proibido	2	
12	216060000004	Fita de sinalização, 50 mm de largura	4	
13	101014100020	Dístico - Olhais de elevação	4	
14	101012100011	Dístico - Paragem de emergência	1	
15	101040100005	Dístico - Ler os manuais	1	
16	101040100009	Dístico - Risco de capotamento	1	
17	101055000018	Dístico - Condição de utilização (GTJZ0408SE)	1	
	101058000008	Dístico - Condição de utilização (GTJZ0608SE)	1	
	101055000008	Dístico - Condição de utilização (GTJZ0408ME)	1	
	101056000008	Dístico - Condição de utilização (GTJZ0608ME)	1	
18	101014100007	Dístico - Ficha elétrica da plataforma	1	
19	101055000017	Dístico - Condição de utilização (GTJZ0408SE)	1	
	101058000007	Dístico - Condição de utilização (GTJZ0608SE)	1	
	101055000007	Dístico - Condição de utilização (GTJZ0408ME)	1	
	101056000007	Dístico - Condição de utilização (GTJZ0608ME)	1	
20	101014100026	Dístico - Risco de esmagamento	1	

Nº	Nº da peça	Designação	Qtd	Observações
21	101014100008	Dístico - Tensão de carga	1	
22	101012100026	Dístico - Posição da forquilha da empilhadora	6	
23	101040100012	Logótipo, branco	2	
24	215050000012	Rebite cego 4 × 8 - ZnD GB/T 12618.2	4	
25	101015100026	Placa de identificação (KCS)	1	
26	101016100030	Dístico - Pontos de fixação da fita	4	
27	101038100007	Dístico - Ler os manuais	1	
28	216060000003	Fita de sinalização, 100 mm de largura	3	
29	101058103001	Dístico - IPAF	1	
30	101014100032	Dístico - Número de série	2	
31	101040103008	Dístico - Desbloqueio do travão	2	
32	101055103018	Dístico - Alavanca de paragem de emergência	1	
33	101055103015	Dístico - Interruptor de paragem de emergência	1	
34	101014100021	Dístico - Amarração	4	
35	101012100019	Dístico - Risco de capotamento	1	
36	101012100008	Dístico - Risco de capotamento	2	
37	101012100029	Dístico - Risco de esmagamento	2	
38	101041103020	Dístico - Peso da bateria 120 kg (265 lb)	1	

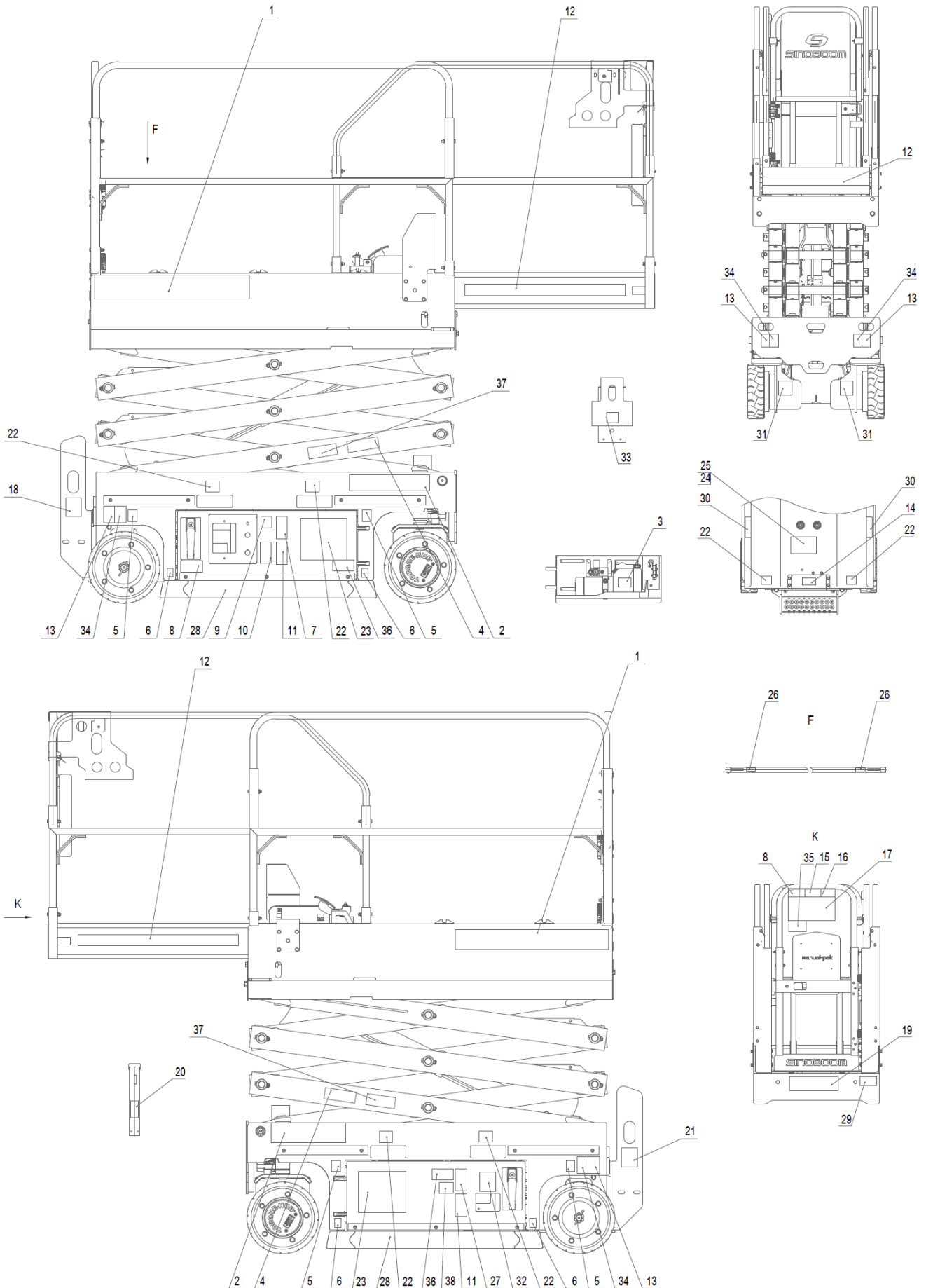

**DÍSTICOS/PLACAS DE IDENTIFICAÇÃO DA  
GTJZ0408SE&0608SE&0408ME&0608ME (CE-PL)**

Nº	Nº da peça	Designação	Qtd	Observações
	101057103005	Dísticos - GTJZ0408SE (CE-PL)	1	
	101058103006	Dísticos - GTJZ0608SE (CE-PL)	1	
	101055103004	Dísticos - GTJZ0408ME (CE-PL)	1	
	101056103004	Dísticos - GTJZ0608ME (CE-PL)	1	
1	101046100009	Dístico - Sinoboom	2	
2	101055000016	Dístico - GTJZ0408SE	2	
	101058000006	Dístico - GTJZ0608SE	2	
	101055000006	Dístico - GTJZ0408ME	2	
	101056000006	Dístico - GTJZ0608ME	2	
3	101014100022	Dístico - Entrada de enchimento de óleo	1	
4	101012100018	Dístico - Risco de esmagamento	2	
5	101057103007	Dístico - Carga máxima da roda 550 kg (1213 lb)	4	
6	101012100020	Dístico - Risco de esmagamento	4	
7	101038100002	Dístico - Risco de fluidos a alta pressão	1	
8	101012100005	Dístico - Risco de eletrocussão	2	
9	101014100018	Dístico - Botão de subida/descida da plataforma	1	
10	101014100017	Dístico - Ler os manuais	1	
11	101038100008	Dístico - Fogo de artifício proibido	2	
12	216060000004	Fita de sinalização, 50 mm de largura	4	
13	101014100020	Dístico - Olhais de elevação	4	
14	101012100011	Dístico - Paragem de emergência	1	
15	101040100005	Dístico - Ler os manuais	1	
16	101040100009	Dístico - Risco de capotamento	1	
17	101055000018	Dístico - Condição de utilização (GTJZ0408SE)	1	
	101058000008	Dístico - Condição de utilização (GTJZ0608SE)	1	
	101055000008	Dístico - Condição de utilização (GTJZ0408ME)	1	
	101056000008	Dístico - Condição de utilização (GTJZ0608ME)	1	
18	101014100007	Dístico - Ficha elétrica da plataforma	1	
19	101055000017	Dístico - Condição de utilização (GTJZ0408SE)	1	
	101058000007	Dístico - Condição de utilização (GTJZ0608SE)	1	
	101055000007	Dístico - Condição de utilização (GTJZ0408ME)	1	
	101056000007	Dístico - Condição de utilização (GTJZ0608ME)	1	
20	101014100026	Dístico - Risco de esmagamento	1	

Nº	Nº da peça	Designação	Qty	Observações
21	101014100008	Dístico - Tensão de carga	1	
22	101012100026	Dístico - Posição da forquilha da empilhadora	6	
23	101040100012	Logótipo, branco	2	
24	215050000012	Rebite cego 4 x 8 - ZnD GB/T 12618.2	4	
25	101012100037	Placa de identificação (CE)	1	
26	101016100030	Dístico - Pontos de fixação da fita	4	
27	101038100007	Dístico - Ler os manuais	1	
28	216060000003	Fita de sinalização, 100 mm de largura	3	
29	101058103000	Q-LINE (logótipo)	1	
30	101058103001	Dístico - IPAF	1	
31	101014100032	Dístico - Número de série	2	
32	101040103008	Dístico - Desbloqueio do travão	2	
33	101055103018	Dístico - Alavanca de paragem de emergência	1	
34	101055103015	Dístico - Interruptor de paragem de emergência	1	
35	101014100032	Dístico - Número de série	2	
36	101012100019	Dístico - Risco de capotamento	1	
37	101012100008	Dístico - Risco de capotamento	2	
38	101012100029	Dístico - Risco de esmagamento	2	
39	101041103020	Dístico - Peso da bateria 120 kg (265 lb)	1	

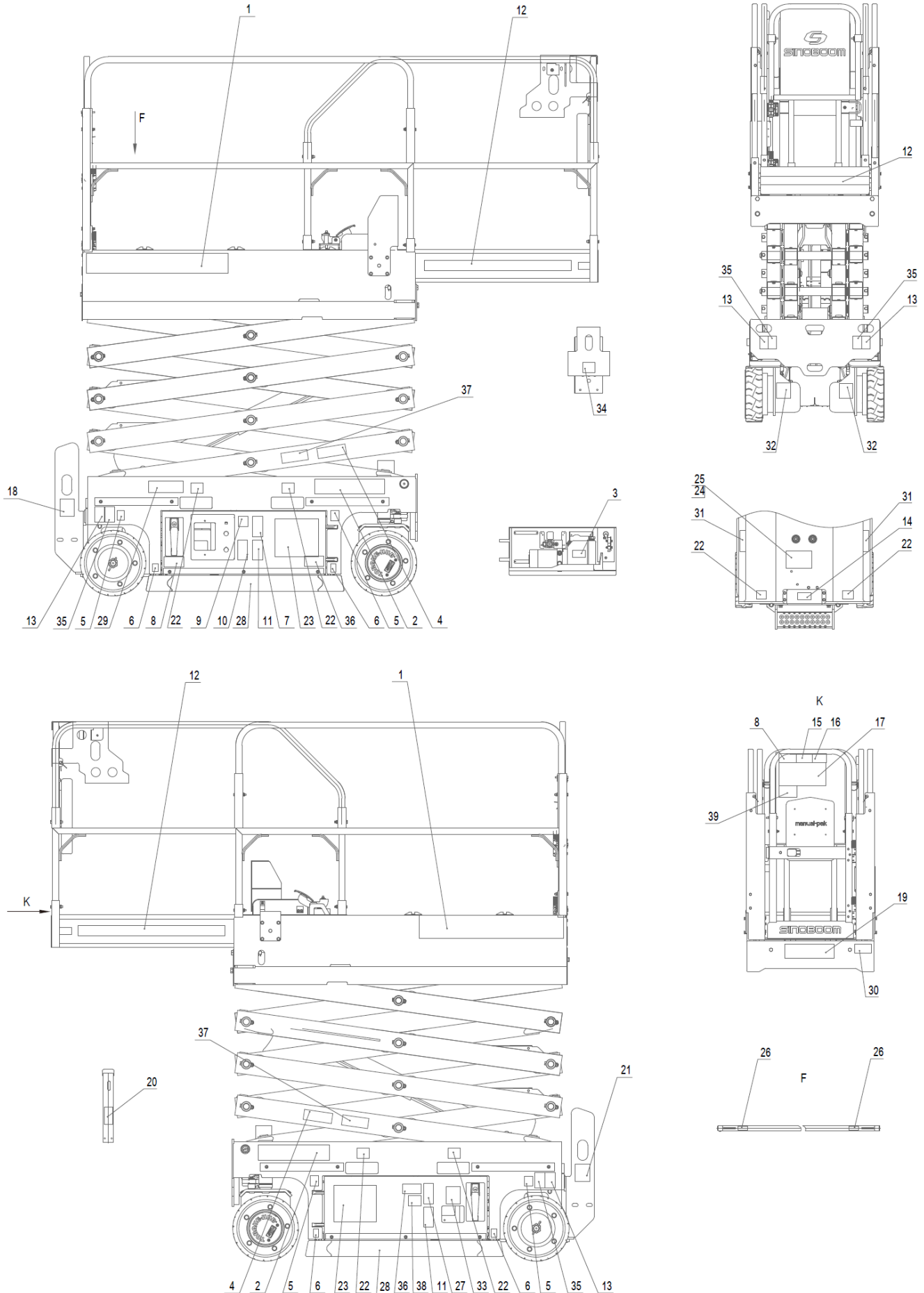

DÍSTICOS/PLACAS DE IDENTIFICAÇÃO DA  
GTJZ0408SE&0608SE&0408ME&0608ME (JP)

Nº	Nº da peça	Designação	Qtd	Observações
	101057103006	Dísticos - GTJZ0408SE (JP)	1	
	101058103007	Dísticos - GTJZ0608SE (JP)	1	
	101055103005	Dísticos - GTJZ0408ME (JP)	1	
	101056103005	Dísticos - GTJZ0408ME (JP)	1	
1	101053103004	Dístico - Sinoboom	2	
2	101055000016	Dístico - GTJZ0408SE	2	
	101058000006	Dístico - GTJZ0608SE	2	
	101055000006	Dístico - GTJZ0408ME	2	
	101056000006	Dístico - GTJZ0608ME	2	
3	101014100022	Dístico - Entrada de enchimento de óleo	1	
4	101012100018	Dístico - Risco de esmagamento	2	
5	101012100013	Dístico - Carga máx. do pneu até ao solo 550 kg (1213 lb)	4	
6	101012100020	Dístico - Risco de esmagamento	4	
7	101038100002	Dístico - Risco de fluidos a alta pressão	1	
8	101053103005	Dístico - Manter afastado de postes de serviços públicos	2	
9	101014100018	Dístico - Botão de subida/descida da plataforma	1	
10	101014100017	Dístico - Ler os manuais	1	
11	101038100008	Dístico - Fogo de artifício proibido	2	
12	216060000004	Fita de sinalização, 50 mm de largura	4	
13	101014100020	Dístico - Olhais de elevação	4	
14	101012100011	Dístico - Paragem de emergência	1	
15	101054103001	Dístico - Ler os manuais	1	
16	101054103002	Dístico - Risco de capotamento	1	
17	101057103001	Dístico - Condição de utilização (GTJZ0408SE)	1	
	101058103002	Dístico - Condição de utilização (GTJZ0608SE)	1	
	101055103001	Dístico - Condição de utilização (GTJZ0408ME)	1	
	101056103000	Dístico - Condição de utilização (GTJZ0608ME)	1	
18	101014100007	Dístico - Ficha elétrica da plataforma	1	
19	101055000017	Dístico - Condição de utilização (GTJZ0408SE)	1	
	101058000007	Dístico - Condição de utilização (GTJZ0608SE)	1	
	101055000007	Dístico - Condição de utilização (GTJZ0408ME)	1	
	101056000007	Dístico - Condição de utilização (GTJZ0608ME)	1	
20	101040100010	Dístico - Engate o braço de segurança	1	

Nº	Nº da peça	Designação	Qtd	Observações
21	101014100008	Dístico - Tensão de carga	1	
22	101012100026	Dístico - Posição da forquilha da empilhadora	6	
23	101058103001	Dístico - IPAF	1	
24	215050000001	Rebite cego 4 × 8 - ZnD GB/T 12618.2	4	
25	101055103002	Placa de identificação - CE	1	
26	101016100030	Dístico - Pontos de fixação da fita	4	
27	101038100007	Dístico - Ler os manuais	1	
28	216060000003	Fita de sinalização, 100 mm de largura	3	
29	101014100032	Dístico - Número de série	2	
30	101040103008	Dístico - Desbloqueio do travão	2	
31	101055103018	Dístico - Alavanca de paragem de emergência	1	
32	101055103015	Dístico - Interruptor de paragem de emergência	1	
33	101014100021	Dístico - Pontos de fixação da fita	4	

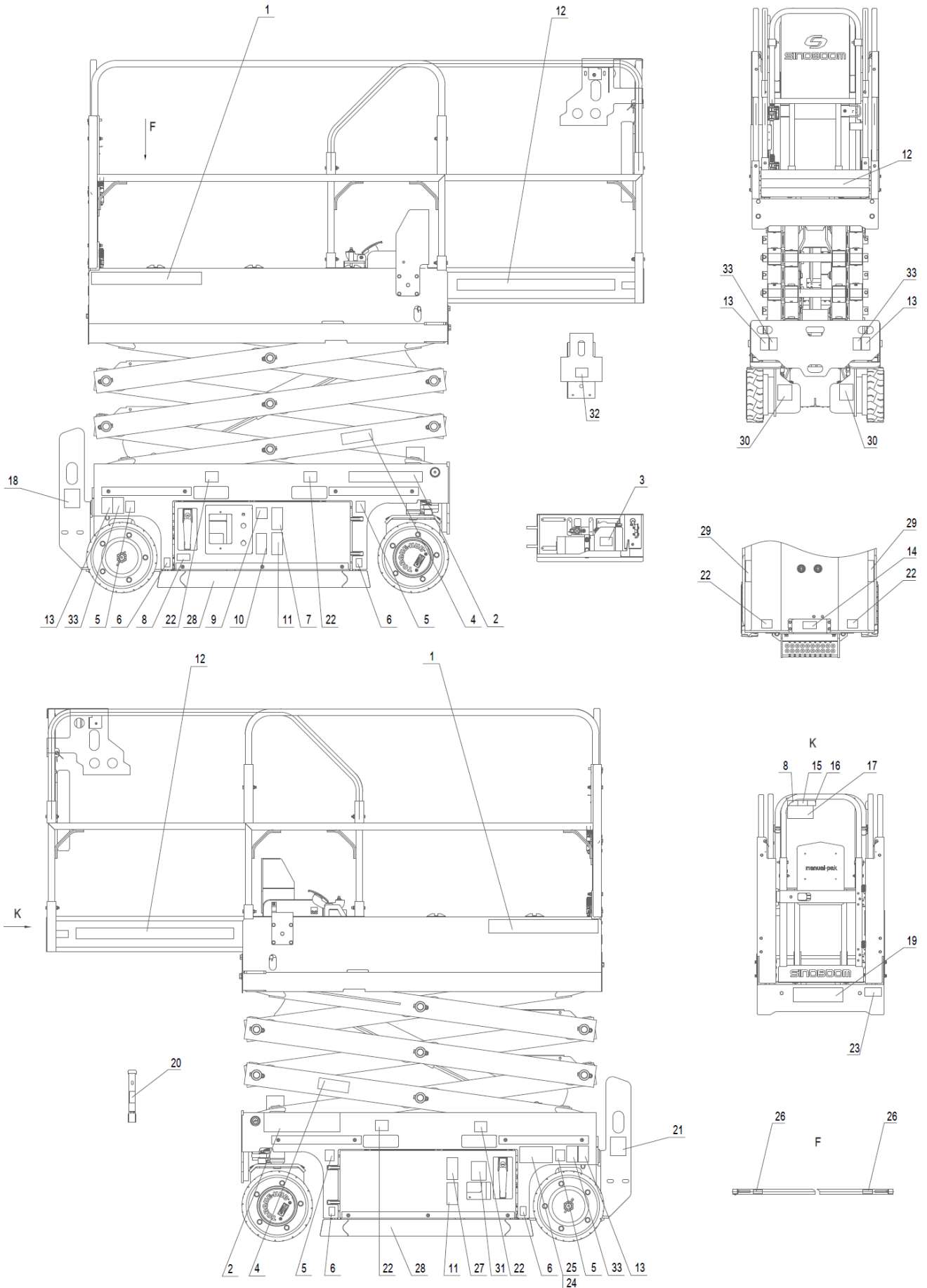

**DÍSTICOS/PLACAS DE IDENTIFICAÇÃO DA  
GTJZ0408SE&0608SE&0408ME&0608ME (ANSI)**

Nº	Nº da peça	Designação	Qty	Observações
	101057103016	Dísticos - GTJZ0408SE (ANSI)	1	
	101058103010	Dísticos - GTJZ0608SE (ANSI)	1	
	101055103021	Dísticos - GTJZ0408ME (ANSI)	1	
	101056103015	Dísticos - GTJZ0608ME (ANSI)	1	
1	101046100009	Dístico - SINOBOOM	2	
2	101055000016	Dístico - GTJZ0408SE	2	
	101058000006	Dístico - GTJZ0608SE	2	
	101055000006	Dístico - GTJZ0408ME	2	
	101056000006	Dístico - GTJZ0608ME	2	
3	101014100022	Dístico - Entrada de enchimento de óleo	1	
4	101012100018	Dístico - Risco de esmagamento	2	
5	101036103002	Dístico - Carga máx. do pneu até ao solo 550 kg (1213 lb)	4	
6	101012100020	Dístico - Risco de esmagamento	4	
7	101038100002	Dístico - Risco de fluidos a alta pressão	1	
8	101040103013	Dístico - Risco de eletrocussão	2	
9	101014100018	Dístico - Botão de subida/descida da plataforma	1	
10	101014100017	Dístico - Ler os manuais	1	
11	101038100008	Dístico - Fogo de artifício proibido	2	
12	216060000004	Fita de sinalização, 50 mm de largura	4	
13	101014100020	Dístico - Olhais de elevação	4	
14	101012100011	Dístico - Paragem de emergência	1	
15	101040100005	Dístico - Ler os manuais	1	
16	101040100009	Dístico - Risco de capotamento	1	
17	101057103017	Dístico - Condição de utilização (GTJZ0408SE)	1	
	101058103011	Dístico - Condição de utilização (GTJZ0608SE)	1	
	101055103022	Dístico - Condição de utilização (GTJZ0408ME)	1	
	101056103016	Dístico - Condição de utilização (GTJZ0608ME)	1	
18	101014100007	Dístico - Ficha elétrica da plataforma	1	
19	101057103018	Dístico - Condição de utilização (GTJZ0408SE)	1	
	101058103012	Dístico - Condição de utilização (GTJZ0608SE)	1	
	101055103023	Dístico - Condição de utilização (GTJZ0408ME)	1	
	101056103017	Dístico - Condição de utilização (GTJZ0608ME)	1	
20	101040100010	Dístico - Engate o braço de segurança	1	



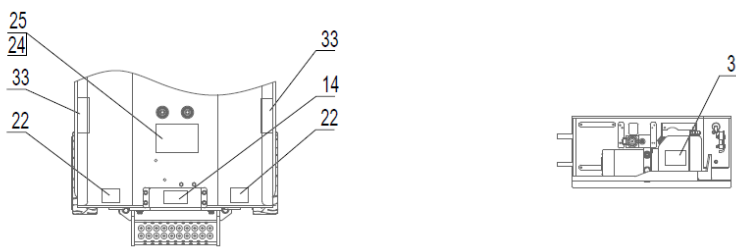
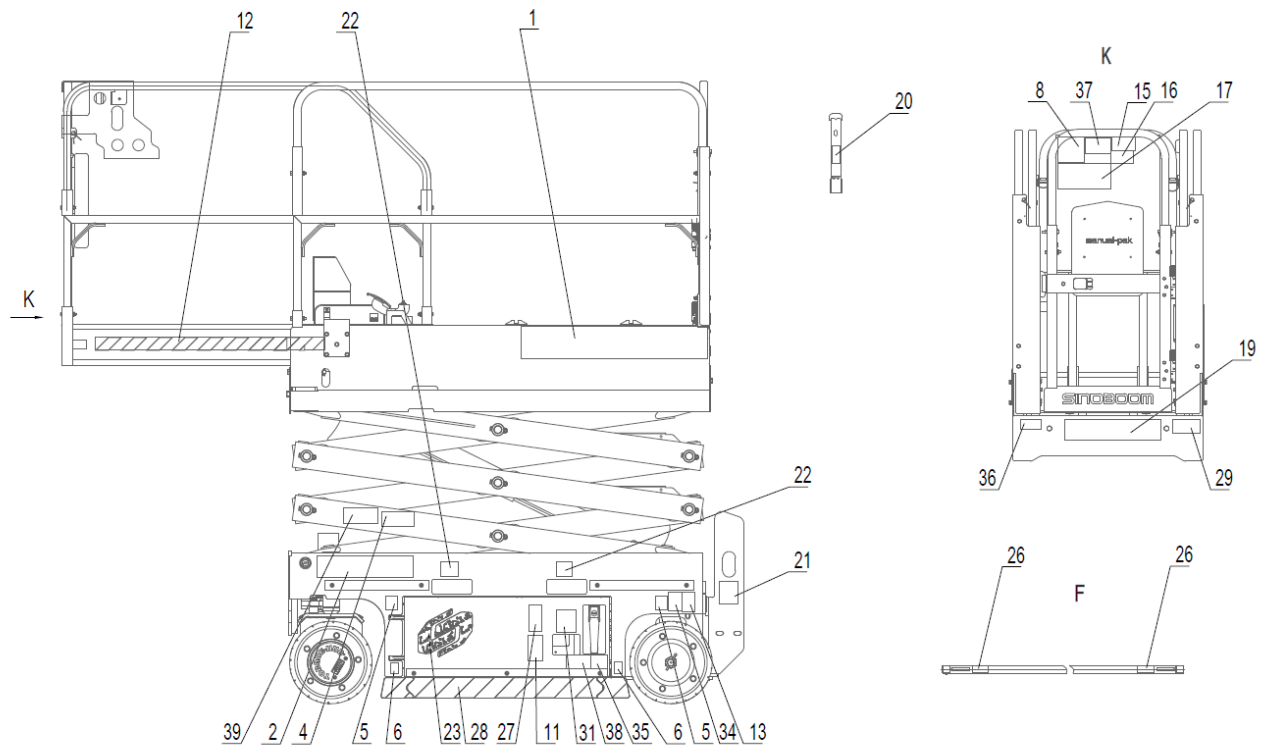
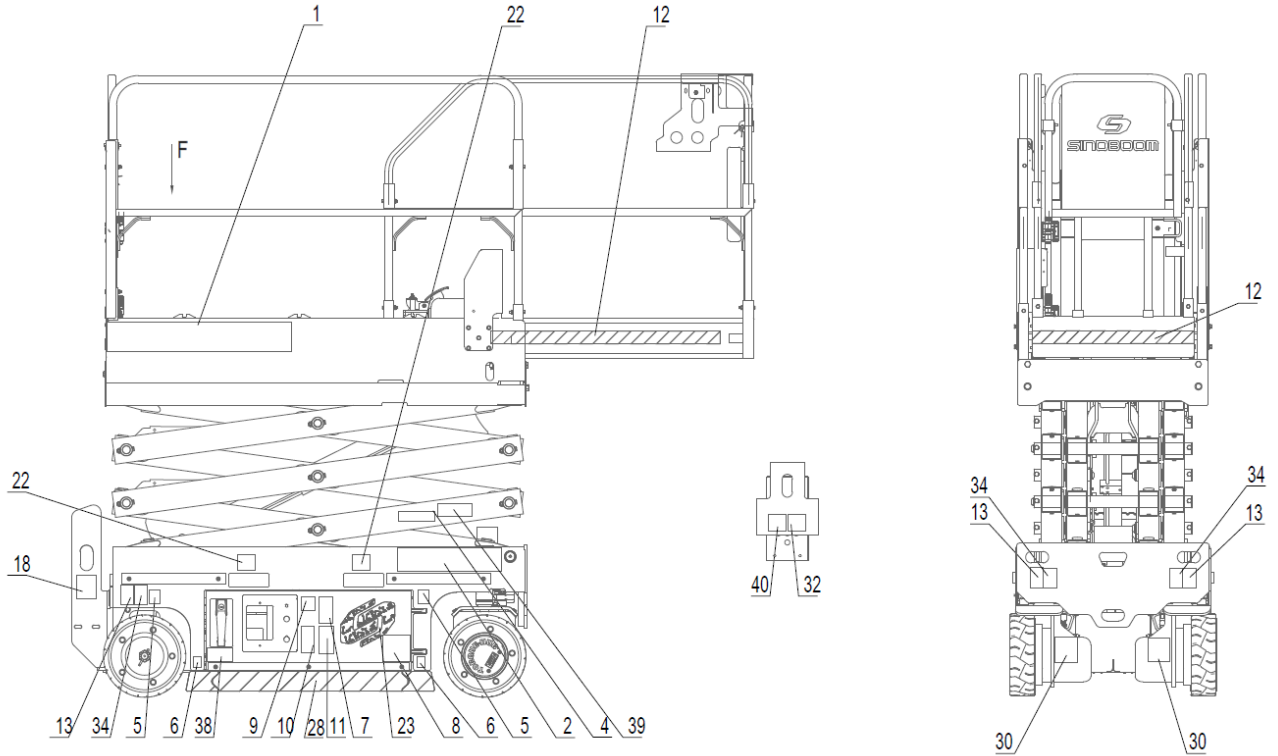









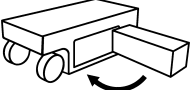

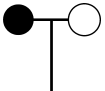







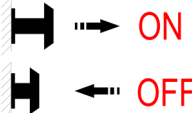
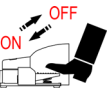

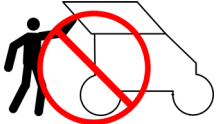

Nº	Nº da peça	Designação	Qtd	Observações
21	101014100008	Dístico - Tensão de carga	1	
22	101012100026	Dístico - Posição da forquilha da empilhadora	6	
23	101040100012	Logótipo, branco	2	
24	215050000012	Rebite cego 4 x 8 - ZnD GB/T 12618.2	4	
25	101048103010	Placa de identificação - ANSI	1	
26	101016100030	Dístico - Pontos de fixação da fita	4	
27	101038100007	Dístico - Ler os manuais	1	
28	216060000003	Fita de sinalização, 100 mm de largura	3	
29	101058103001	Dístico - IPAF	1	
30	101040103008	Dístico - Desbloqueio do travão	2	
31	101055103018	Dístico - Alavanca de paragem de emergência	1	
32	101055103015	Dístico - Interruptor de paragem de emergência	1	
33	101014100032	Dístico - Número de série	2	
34	101014100021	Dístico - Amarração	4	
35	101055103024	Dístico - Peso da bateria 120 kg (265 lb)	1	
36	101040103015	Dístico - Inspeção anual	1	
37	101012100019	Dístico - Risco de capotamento	1	
38	101012100008	Dístico - Risco de capotamento	2	
39	101012100029	Dístico - Risco de esmagamento	2	
40	101040103014	Dístico - Suporte amovível	1	





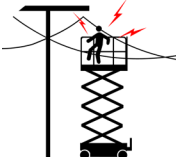

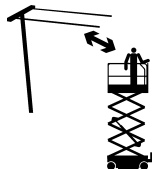

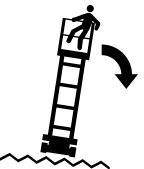

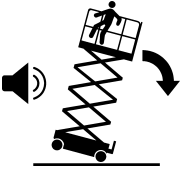
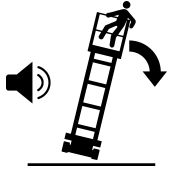
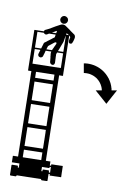



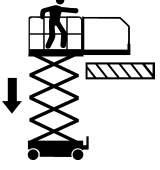
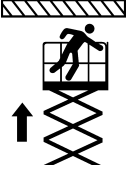
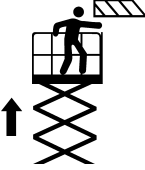
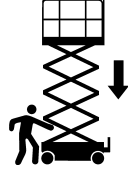

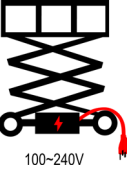
**Esta página foi intencionalmente deixada em branco**

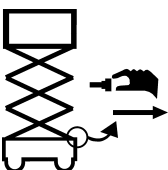
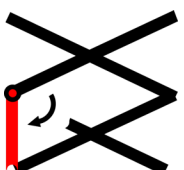
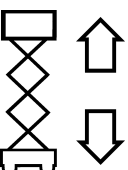
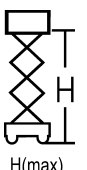
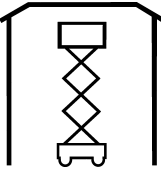
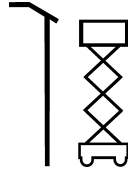
# APÊNDICE 1: SÍMBOLOS E DESCRIÇÃO

## GRÁFICO DE SÍMBOLOS

 <p>Leia o manual de manutenção</p>	 <p>O ponto de ancoragem permite que apenas 1 pessoa se amarre</p>	 <p>Feche a caixa da porta do chassi</p>	 <p>Prima a válvula de mudança</p>	 <p>Mova repetidamente a válvula de desbloqueio do travão manual</p>
 <p>Velocidade do vento</p>	 <p>Riscos de queimaduras químicas</p>	 <p>Bloqueie a roda</p>	 <p>Solte o travão</p>	 <p>Vento</p>
 <p>Nível de ruído</p>	 <p>Risco de queimaduras</p>	 <p>Mantenha uma distância segura em relação a temperaturas elevadas</p>	 <p>Puxar para fora - abrir / Premir - fechar</p>	 <p>Pisar - abrir / Soltar - fechar</p>
 <p>Nível do óleo hidráulico - posição baixa</p>	 <p>Nível do óleo hidráulico - posição alta</p>	 <p>Temperatura</p>	 <p>Mude os pneus da mesma especificação</p>	 <p>Apenas pessoal de manutenção treinado pode aceder à antepara</p>
 <p>Leia o Manual de Operação</p>	 <p>Adicione lubrificante</p>	 <p>Risco de esmagamento - Utilize calçado de trabalho</p>	 <p>Perigo de fluidos quentes e de alta pressão</p>	 <p>Risco de colisão - Solte o travão da rampa</p>
 <p>Risco de eletrocussão na plataforma</p>	 <p>Risco de eletrocussão no solo e na plataforma</p>	 <p>Mantenha uma distância segura em relação às linhas de alimentação</p>	 <p>Risco de capotamento - Evite superfícies irregulares</p>	 <p>Risco de capotamento - Evite superfícies irregulares</p>

 <p>Risco de capotamento - Nunca utilize a máquina com vento ou rajadas fortes</p>	 <p>Risco de capotamento - Nunca utilize a máquina com vento ou rajadas fortes</p>	 <p>Risco de capotamento - Nunca deixe a porta do chassi aberta</p>	 <p>Risco de capotamento - Nunca empurre ou puxe objetos para fora da plataforma</p>	 <p>Risco de capotamento - Nunca suspenda objetos na plataforma</p>
 <p>Risco de capotamento - Nunca coloque escadotes e andaimes na plataforma</p>	 <p>Risco de colisão - Nunca rebaixe a plataforma estendida sem verificar a existência de obstáculos nas proximidades</p>	 <p>Risco de colisão - Nunca eleve a plataforma sem verificar a existência de obstáculos suspensos</p>	 <p>Risco de esmagamento - Mantenha as mãos afastadas de obstáculos próximos ao elevar a plataforma</p>	 <p>Risco de esmagamento - Mantenha as mãos afastadas dos braços da tesoura ao rebaixar a plataforma</p>
 <p>Risco de queda - Nunca suba para as barras de proteção da plataforma</p>	 <p>Risco de queda - Nunca suba nos braços da tesoura</p>	 <p>Ficha de carregamento da bateria</p>	 <p>Ficha de alimentação da plataforma</p>	 <p>Posição da alavanca de rebaixamento de emergência</p>
 <p>Abra o braço de segurança</p>	 <p>A plataforma move-se para cima e para baixo</p>	 <p>Altura máxima da plataforma</p>	 <p>Utilização no interior</p>	 <p>Utilização no exterior</p>
 <p>A força lateral</p>	 <p>Risco de eletrocussão</p>	 <p>Use vestuário e óculos de proteção</p>	 <p>Risco de explosão da bateria</p>	 <p>Não fumar</p>

 <p>Não fumar</p>	 <p>Apenas o pessoal de manutenção profissional pode iniciar a manutenção</p>	 <p>Ponto de reforço</p>	 <p>Pontos de amarração</p>	 <p>Carga do pneu em relação ao solo</p>
 <p>Posição da forquilha da empilhadora</p>	 <p>Capacidade de transporte da plataforma</p>	 <p>Capacidade de transporte da plataforma fixa e estendida</p>	 <p>Bocal de enchimento de óleo hidráulico</p>	 <p>Buzina</p>
 <p>Ferramenta ou peso</p>	 <p>Velocidade rápida/alta</p>	 <p>Velocidade lenta/baixa</p>		

**Esta página foi intencionalmente deixada em branco**

# APÊNDICE 2: PREPARE O REGISTO DE TRABALHO ANTES DA ENTREGA

<b>PREPARE O REGISTO DE TRABALHO ANTES DA ENTREGA</b>			
Modelo			
Nº de série			
<b>Item de inspeção</b>	<b>SIM/A máquina está em boas condições</b>	<b>NÃO/A máquina está danificada ou avariada</b>	<b>REPARADA/A máquina foi reparada</b>
Inspeção pré-operacional			
Procedimento de manutenção			
Inspeção funcional			
Comprador/locatário da máquina			
Assinatura do inspetor			
Título do inspetor			
Entidade inspetora			
<b>NOTA:</b>			
<ol style="list-style-type: none"><li>1. Prepare a máquina antes da entrega, o que inclui a realização de uma inspeção de pré-entrega, seguindo os procedimentos de manutenção e realizando inspeções funcionais.</li><li>2. Utilize a tabela para registrar os resultados. Depois de completar cada secção, marque a caixa apropriada.</li><li>3. Registe os resultados da inspeção. Se algum dos resultados da inspeção for “NÃO”, a máquina deve ser parada e inspecionada após a conclusão da reparação e assinalada na caixa com “inspeção”.</li></ol>			

**Esta página foi intencionalmente deixada em branco**

# APÊNDICE 3: RELATÓRIO DE REPARAÇÃO E INSPEÇÃO

RELATÓRIO DE REPARAÇÃO E INSPEÇÃO				
Modelo				
Nº de série				
Lista de verificação de procedimentos A				
Itens	SIM/A máquina está em boas condições	NÃO/A máquina está danificada ou avariada	REPARADA/A máquina foi reparada	Descrição do problema
A-1 Inspeção todos os manuais				
A-2 Inspeção todos os dísticos				
A-3 Inspeção as peças danificadas, soltas ou perdidas				
A-4 Inspeção o nível do óleo hidráulico				
A-5 Inspeção fugas de óleo hidráulico				
A-6 Testes funcionais				
A-7 Inspeção a função de rebaixamento de emergência				
A-8 Testar dispositivo de travagem				
A-9 Teste de tempo de elevação total e de rebaixamento total				
A-10 Teste da velocidade de deslocamento (a plataforma está elevada)				
A-11 Teste da velocidade de deslocamento (a plataforma está totalmente retraída)				
A-12 Inspeção a função de proteção da inclinação				
A-13 Teste a proteção para buracos				
A-14 Inspeção o sistema de pesagem da plataforma (opcional)				
A-15 Inspeção a função de limite de elevação				

## RELATÓRIO DE REPARAÇÃO E INSPEÇÃO

A-16 Inspeção o limite de rebaixamento da plataforma				
A-17 Inspeção o nível da bateria				
A-18 Efetue a manutenção após 30 dias				

### Lista de verificação de procedimentos B

Itens	SIM/A máquina está em boas condições	NÃO/A máquina está danificada ou avariada	REPARADA/A máquina foi reparada	Descrição do problema
B-1 Inspeção os fios elétricos				
B-2 Inspeção o aro, o pneu e os fixadores				
B-3 Inspeção a bateria				
B-4 Inspeção o óleo hidráulico				
B-5 Inspeção o sistema de ventilação do reservatório de óleo hidráulico				
B-6 Inspeção a função de desbloqueio manual do travão				

### Lista de verificação de procedimentos C

Itens	SIM/A máquina está em boas condições	NÃO/A máquina está danificada ou avariada	REPARADA/A máquina foi reparada	Descrição do problema
C-1 Substitua o filtro de ar do reservatório de óleo hidráulico				

### Lista de verificação de procedimentos D

Itens	SIM/A máquina está em boas condições	NÃO/A máquina está danificada ou avariada	REPARADA/A máquina foi reparada	Descrição do problema
D-1 Inspeção o rolamento de instalação do braço da tesoura				
D-2 Inspeção o deslizador do chassi				
D-3 Substitua o elemento do filtro de óleo de retorno do				

## RELATÓRIO DE REPARAÇÃO E INSPEÇÃO

reservatório de óleo hidráulico				
D-4 Inspeção e substitua o óleo hidráulico				
D-5 Inspeção as principais peças estruturais				
Utilizador				
Assinatura do inspetor				
Data da visita do inspetor				
Título do inspetor				
Entidade inspetora				
<b>NOTAS:</b>				
<p>1. O relatório de reparação e inspeção deve incluir a tabela de inspeção de cada inspeção regular.</p> <p>2. Faça uma cópia do relatório de reparação e inspeção para cada inspeção. Armazene as tabelas concluídas durante 10 anos ou até a máquina deixar de estar em utilização ou conforme exigido pelo proprietário/empresa/depositário da máquina.</p> <p>3. Utilize a tabela para registar os resultados. Depois de completar cada secção, marque a caixa apropriada.</p> <p>4. Registe os resultados da inspeção. Se algum dos resultados da inspeção for “NÃO”, a máquina deve ser parada e inspecionada após a conclusão da reparação e assinalada na caixa com “inspeção”.</p> <p>Selecione o procedimento de inspeção adequado com base no tipo de inspeção.</p>				



# Sempre para as melhores soluções de acesso



## Hunan Sinoboom Intelligent Equipment Co., Ltd.

Nº 128, East Jinzhou Avenue, Ningxiang High-tech Industrial Park, Changsha, Hunan, China

☎ 0086-400-601-5828 (Vendas) / 0086-400-608-1289 (Assistência)

✉ [info@sinoboom.com](mailto:info@sinoboom.com)

🌐 [www.sinoboom.com](http://www.sinoboom.com)

### Subsidiária norte-americana

#### **Sinoboom North American LLC**

310 Mason Creek Drive  
unit #100  
Katy, TX 77450, EUA  
Tel.: (281) 729-5425  
E-mail: [info@sinoboom.us](mailto:info@sinoboom.us)

### Subsidiária australiana

#### **Sinoboom Intelligent Equipment Pty Ltd.**

50/358 Clarendon St, South Melbourne  
VIC 3205, Austrália  
E-mail: [au@sinoboom.com](mailto:au@sinoboom.com)

### Subsidiária europeia

#### **Sinoboom B.V.**

Nikkelstraat 26, NL-2984 AM Ridderkerk,  
Países Baixos  
Tel.: +31 180 225 666  
E-mail: [info@sinoboom.eu](mailto:info@sinoboom.eu)

### Subsidiária de Singapura

#### **Star Access Solutions Pte. Ltd.**

112 Robinson Road #03-01 Robinson 112  
Singapura 068902

### Subsidiária coreana

#### **Sinoboom Korea Co., Ltd.**

95, Docheong-ro, Yeongtong-gu, Suwon-si,  
Gyeonggi-do, República de Coreia  
Tel.: 010-8310-8026  
E-mail: [ka1@sinoboom.com](mailto:ka1@sinoboom.com)