

HA26PX

Plataforma articulada

- Pendular com movimento vertical positivo e negativo 140° (+70° / -70°).
- Capacidade 230 Kg.
- 4 rodas motrizes e directrizes.
- Distância ao solo 42 cm.
- Terreno de declive máximo 40%.



ISO 9001
GRUPO
PINGUELY
HAULOTTE



ARTICULADAS



MASTROS



TELESCÓPICAS



TESOURAS



REBOCÁVEIS

Haulotte®

O ACESSO AO ESPAÇO

HA26PX

PLATAFORMA ARTICULADA

As Vantagens Haulotte®

- Uma acessibilidade otimizada graças ao pendular de movimento vertical positivo e negativo (140°)
- Bloqueio diferencial hidráulico e uma distância ao solo de 42 cm permitindo uma utilização todo-terreno
- Rotação da máquina 360° em contínuo
- Rotação da cesta hidráulica de 180°
- Uma posição recolhida facilitando o armazenamento e o transporte
- Produtividade aumentada graças aos comandos inteiramente proporcionais e simultâneos
- Velocidade de translação máxima de 4.5 km/h
- Robusta, fiável e de fácil manutenção

EQUIPAMENTO STANDARD

- 4 rodas motrizes e directrizes com comandos simultâneos
- Limitador de carga na cesta
- Tomada eléctrica na cesta 220V/16A
- Controlador de inclinação 3°
- Motor Diesel Deutz insonorizado
- Baterias de arranque 12 V – 95 Ah
- Bomba manual de emergência
- Posição de rodas livres
- Contador de horas
- Bloqueio de orientação
- Anilhas de reboque e elevação

OPÇÕES & ACESSÓRIOS

- Avizado de translação
- Luzes de flash
- Farol de trabalho
- Catalisador



┌ D I S T R I B U Í D O P O R ┐

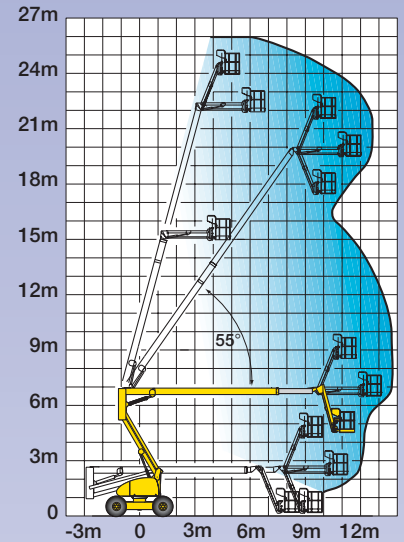
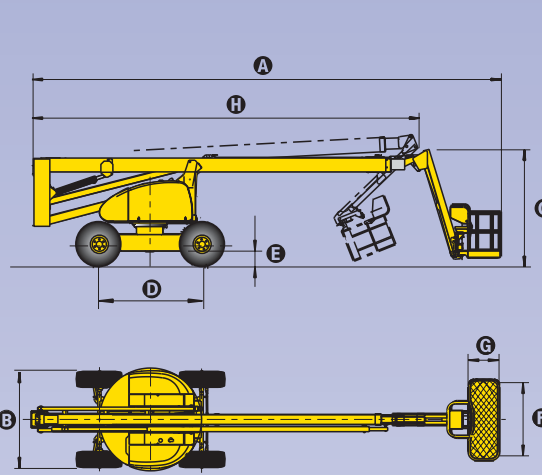

CARACTERÍSTICAS

Altura de trabalho	26 m
Altura plataforma	24 m
Alcance horizontal (assimetria)	14.6 m
Ponto de articulação	6.80 m
Capacidade máxima	230 kg
Abatimento pendular	140° (+70° / -70°)
A Comprimento	11.90 m
B Largura	2.35 m
C Altura	2.67 m
D Distância entre eixos	2.6 m
E Distância ao solo	42 cm
F x G Dimensões plataforma	1.8 x 0.8 m
H Comprimento de transporte	9.60 m
Altura de transporte	3,1 m
Assimetria traseira	0,8 m
Velocidade de translação	1.2 / 4.5 km/h
Raio giratório exterior	3.90 m
Rotação hidráulica contínua do corpo	360°
Rotação hidráulica do cesto	180°
Motor	Deutz Diesel F4 L 1011 F 52 CV - 38 kw
Terreno de declive máximo	40%
Pneus especiais contra-furos	15 R 22
Depósito hidráulico	150 l
Deposito gasóleo	150 l
Peso total	14.150 kg



Haulotte®

HAULOTTE DO BRASIL • Ferreira de Araujo, 221 conjunto 97 - CEP: 05428-000 - SAO PAULO - BRASIL • Tel. +55 11 3026-9177 • Fax +55 11 3026-9178
 HAULOTTE PORTUGAL • Estrada Nacional 10 - Km 140 - Letra K - 2695 - 066 Bobadela LRS - PORTUGAL • Tel. +351 21 995 98 10 • Fax +351 21 995 98 19

e-mail : haulotteportugal@haulotteiberica.com

GRUPO PINGUELY-HAULOTTE • La Péronnière - B.P. 9 - 42152 L'Horme - FRANCE • Tel. +33 (0) 4 77 29 24 24 • Fax +33 (0) 4 77 29 43 95

e-mail : haulotte@haulotte.com • Web : http://www.haulotte.com