

Peça n.º 515006100002-PT

Rev.: A

Junho de 2021

Manual de operação

1323RE/4389RE

1623RE/5389RE

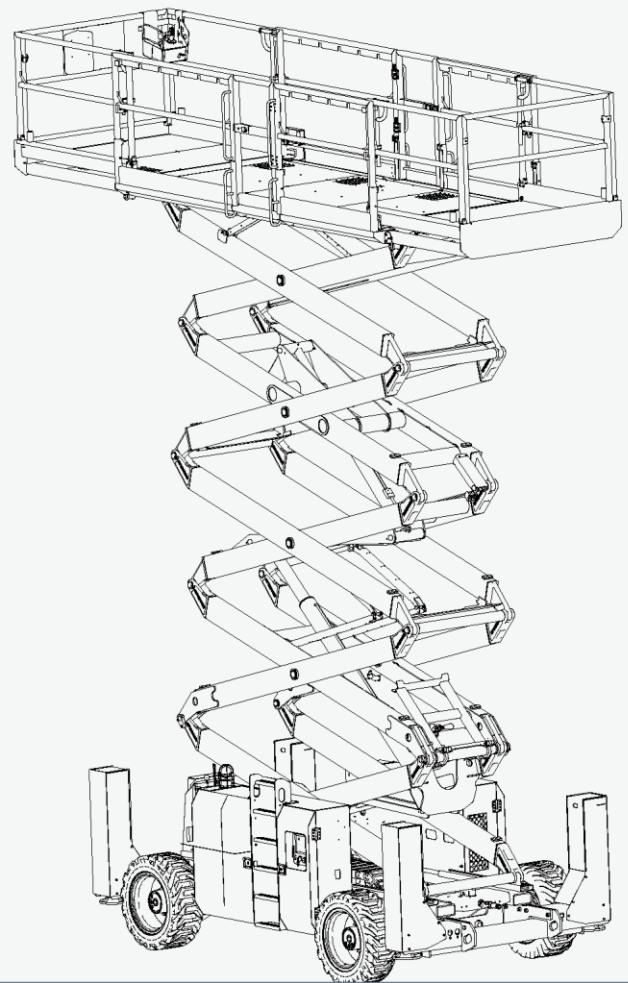

CE **ANSI** **SP** **EAC** **GB** **AS/NZS**

SINOBOOM

 **AVISO**

A operação, manutenção e reparação deste veículo ou equipamento pode expor as pessoas a compostos químicos, incluindo fumos de escape do motor, monóxido de carbono, ftalatos e chumbo. O estado da Califórnia reconhece que estes compostos provocam cancro e malformações congénitas ou outros danos no aparelho reprodutor. Para reduzir minimizar a exposição, evite respirar fumos de escape, não deixe o motor funcionar ao ralenti exceto se necessário, leve a cabo os trabalhos de manutenção do seu veículo ou equipamento numa área com boa ventilação e use luvas ou lave as mãos com frequência ao realizar os trabalhos de assistência. Para mais informações, aceda a: www.P65warnings.ca.gov.
Respeite os regulamentos nacionais relativos à eliminação.

Histórico de revisão do manual:

REV.	DATA	DESCRIÇÃO	OBSERVAÇÕES
A	Junho de 2021	Edição original do manual	

Contacte-nos:

Site : www.sinoboom.com

E-mail : sales@sinoboom.com

Tel. de vendas : 0086-0731-87116222

Tel. de assistência : 0086-0731-87116333

Endereço : N.º128, East Jinzhou Avenue, Ningxiang High-tech Industrial Park, Changsha, Hunan, China

Código postal : 410600

Copyright© Hunan Sinoboom Intelligent Equipment Co., Ltd. Reservados todos os direitos

O direito de interpretação final deste manual pertence a Hunan Sinoboom Intelligent Equipment Co., Ltd.

GAMA APLICÁVEL

Use a tabela seguinte para identificar o número de série específico dos modelos incluídos neste manual. Confirme o modelo da sua máquina antes de consultar o manual e, a seguir, use o manual correspondente ao número de série do modelo. Consulte a placa de identificação da sua máquina para identificar o modelo e o número de série. (Consulte [Inspeção de autocolantes/placas de identificação](#) para obter mais detalhes.)

MODELOS	Identificação comercial		Números de série
	Sistema métrico	Sistema imperial	
1323RE	1323RE	4389RE	De 1500500100 até ao momento
1623RE	1623RE	5389RE	De 1500600100 até ao momento

NOTA:

- O modelo do produto é usado na placa de identificação do produto para distinção em relação a produtos de parâmetros principais diferentes.
- A identificação comercial do produto é usada nos autocolantes de marketing e da máquina para distinção em relação aos produtos com parâmetros principais diferentes e pode ser classificada como sendo do topo métrico ou imperial: O tipo métrico da identificação comercial aplica-se a máquinas de países/regiões que usam o sistema métrico ou mediante solicitação específica do cliente; o tipo imperial da identificação comercial aplica-se a máquinas de países/regiões que usam o sistema imperial ou mediante solicitação específica do cliente.

Esta página foi deixada intencionalmente em branco

DECLARAÇÕES

Hunan Sinoboom Intelligent Equipment Co., Ltd. (doravante designada por Sinoboom) vai carregar as mais recentes informações sobre o manual do produto para o site www.sinoboom.com assim que possível. Contudo, graças às constantes melhorias do produto, as informações neste manual estão sujeitas a alterações sem aviso prévio.

Este manual abrange informações sobre as peças básicas de um ou mais produtos. Por isso, use este manual de acordo com as suas necessidades. Se encontrar problemas no manual ou tiver sugestões de melhoramento, partilhe a sua opinião com a Sinoboom. Iremos responder às suas questões assim que possível.

Consulte e transfira gratuitamente o *Manual de Operação*, *Manual de Manutenção* e *Manual de Peças* dos produtos de que precisam online, em www.sinoboom.com.

A Hunan Sinoboom Intelligent Equipment Co., Ltd. tem o direito de interpretação final deste manual.

SINOBOOM



Todas as marcas anteriores são marcas comerciais registradas da Hunan Sinoboom Intelligent Equipment Co., Ltd.

Esta página foi deixada intencionalmente em branco

ÍNDICE

INTRODUÇÃO	iii	PREPARAÇÃO.....	6-2
1 DADOS TÉCNICOS DA MÁQUINA	1-1	SELETOR DE SOLO/PLATAFORMA	6-3
2 COMPONENTES DA MÁQUINA	2-1	BOTÃO DE PARAGEM DE EMERGÊNCIA.....	6-3
3 SEGURANÇA	3-1	FUNÇÃO ELEVAR/BAIXAR PLATAFORMA	6-3
DEFINIÇÕES DE SEGURANÇA	3-1	RECOLHIMENTO DE EMERGÊNCIA	6-3
COMUNICAÇÃO DE ACIDENTES	3-1	TESTAR O CONTROLADOR DA BASE (SISTEMA DE CONTROLO SINOBOM)	6-3
PERIGO DE ELETROCUSSÃO	3-2	PREPARAÇÃO.....	6-4
PERIGO DEVIDO A INCLINAÇÃO E CARGA NOMINAL	3-2	SELETOR DE SOLO/PLATAFORMA	6-5
PERIGOS DECORRENTE DO AMBIENTE DE TRABALHO	3-4	BOTÃO DE PARAGEM DE EMERGÊNCIA.....	6-5
PERIGO DEVIDO A OPERAÇÃO INSEGURA.....	3-5	FUNÇÃO ELEVAR/BAIXAR PLATAFORMA	6-5
PERIGO DE QUEDA	3-6	RECOLHIMENTO DE EMERGÊNCIA	6-5
PERIGO DE COLISÃO.....	3-7	TESTAR O CONTROLADOR DA PLATAFORMA (SISTEMA DTC)	6-5
PERIGO DE ESMAGAMENTO.....	3-8	PREPARAÇÃO.....	6-7
PERIGO DE INCÊNDIO E EXPLOSÃO.....	3-8	BOTÃO DE PARAGEM DE EMERGÊNCIA.....	6-7
PERIGO DE DANOS NA MÁQUINA.....	3-8	BOTÃO DE BUZINA	6-7
PERIGO DE FERIMENTOS	3-9	INTERRUPTOR DA LUZ (OPCIONAL).....	6-7
PERIGO DEVIDO À BATERIA	3-9	FUNÇÃO ELEVAR/BAIXAR PLATAFORMA	6-7
PERIGO DERIVADO DO SISTEMA HIDRÁULICO	3-10	FUNÇÃO DE DIREÇÃO	6-7
REQUISITOS PARA SOLDAGEM E POLIMENTO	3-11	FUNÇÃO DE TRAÇÃO.....	6-8
ANTES DE USAR A MÁQUINA.....	3-11	SELETOR DE VELOCIDADE DE TRAÇÃO.....	6-8
4 INSPEÇÃO DO LOCAL DE TRABALHO	4-1	NIVELAMENTO COM ESTABILIZADOR.	6-8
5 INSPEÇÃO PRÉVIA À OPERAÇÃO	5-1	TESTAR O CONTROLADOR DA PLATAFORMA (SISTEMA DE CONTROLO SINOBOM)	6-8
DICAS PARA REALIZAR UMA INSPEÇÃO PRÉVIA À OPERAÇÃO.....	5-1	PREPARAÇÃO.....	6-10
REALIZAR UMA INSPEÇÃO PRÉVIA À OPERAÇÃO.....	5-2	BOTÃO DE PARAGEM DE EMERGÊNCIA.....	6-10
INSPECIONAR PEÇAS.....	5-2	BOTÃO DE BUZINA	6-10
INSPECIONAR TODA A MÁQUINA	5-2	FUNÇÃO ELEVAR/BAIXAR PLATAFORMA	6-10
INSPECIONAR O NÍVEL DE ÓLEO HIDRÁULICO	5-2	INTERRUPTOR BASCULANTE DO POLEGAR DE VIRAGEM	6-10
INSPECIONAR A BATERIA	5-3	INTERRUPTOR DE TRAÇÃO	6-11
6 TESTE DE FUNCIONAMENTO PRÉVIO À OPERAÇÃO	6-1	MODO DE SUBIDA	6-11
TESTAR O CONTROLADOR DA BASE (SISTEMA DTC).....	6-1	NIVELAMENTO COM ESTABILIZADOR.....	6-11
		TESTAR A FUNÇÃO DE RECOLHIMENTO DE EMERGÊNCIA	6-11
		TESTAR O SENSOR DE NÍVEL.....	6-12
		TESTAR A VELOCIDADE DE TRAÇÃO	6-12
		TESTAR OS ESTABILIZADORES	

OSCILANTES.....	6-13
TESTAR O SISTEMA DE PESAGEM.....	6-13
7 OPERAR A MÁQUINA.....	7-1
PARAGEM DE EMERGÊNCIA.....	7-1
RECOLHIMENTO DE EMERGÊNCIA	7-1
OPERAÇÃO A PARTIR DO SOLO.....	7-2
OPERAÇÃO A PARTIR DA PLATAFORMA	7-2
CONDUZIR EM DECLIVES.....	7-2
ESTENDER E RECOLHER A PLATAFORMA	7-3
USAR OS ESTABILIZADORES.....	7-3
8 TRANSPORTAR E ELEVAR A MÁQUINA.....	8-1
SOLTAR O TRAVÃO.....	8-1
TRANSPORTAR A MÁQUINA.....	8-1
ELEVAR A MÁQUINA COM UMA GRUA .	8-2
9 MANUTENÇÃO.....	9-1
REALIZAR UMA INSPEÇÃO PRÉVIA À ENTREGA	9-1
CUMPRIR UM CALENDÁRIO DE MANUTENÇÃO	9-2
PREENCHER UM RELATÓRIO DE REPARAÇÃO E INSPEÇÃO	9-2
10 INSPEÇÃO DE AUTOCOLANTES/PLACAS DE IDENTIFICAÇÃO.....	10-1
AUTOCOLANTES/PLACAS DE IDENTIFICAÇÃO (GB)	10-2
AUTOCOLANTES/PLACAS DE IDENTIFICAÇÃO (AS).....	10-5
AUTOCOLANTES/PLACAS DE IDENTIFICAÇÃO (KCS)	10-8
AUTOCOLANTES/PLACAS DE IDENTIFICAÇÃO (CE - MÉTRICO)	10-11
AUTOCOLANTES/PLACAS DE IDENTIFICAÇÃO (CE - IMPERIAL).....	10-14
AUTOCOLANTES/PLACAS DE IDENTIFICAÇÃO (CSA)	10-17
AUTOCOLANTES/PLACAS DE IDENTIFICAÇÃO (ANSI)	10-20
APPENDIX 1: SÍMBOLOS E DESCRIÇÃO... 1	
APPENDIX 2: PREENCHER O REGISTO DE TRABALHO ANTES DA ENTREGA	5
APPENDIX 3: RELATÓRIO DE REPARAÇÃO E INSPEÇÃO.....	7

INTRODUÇÃO

Obrigado por escolher e usar máquinas da Hunan Sinoboom Intelligent Equipment Co., Ltd. Leia, compreenda e familiarize-se com os requisitos operacionais da máquina e os procedimentos de segurança adequados antes de qualquer operação, manutenção ou reparação da máquina. Operar a máquina sem uma familiarização com os respectivos requisitos operacionais e procedimentos de segurança representa acarreta riscos graves. Os operadores que respeitem as regras de segurança e operem a máquina com cuidado e eficiência podem evitar ferimentos pessoais, danos materiais e acidentes.

Use esta máquina apenas para transportar ferramentas para locais de trabalho e para executar tarefas na plataforma de trabalho. Os operadores têm de apresentar as competências necessárias e obter formação para usar a máquina com os cuidados necessários e respeitar os procedimentos de segurança. Apenas pessoal formado e autorizado pode operar a máquina.

Este manual conduz o operador ao longo dos procedimentos de operação e utilização da máquina. O operador é responsável pela leitura, compreensão e implementação dos procedimentos operacionais e de segurança referidos neste manual e por respeitar as instruções do fabricante antes do início de quaisquer trabalhos. Leia, compreenda e respeite todas as regras de segurança e instruções de operação. O operador também tem de considerar os vários usos e limitações da máquina e as condições no local de trabalho antes de usar esta máquina. A observância estrita de todos os requisitos de segurança neste manual é crítica.

Considere este manual como uma parte da máquina, em conjunto com o *Manual de Manutenção* e o *Manual de Peças*. Mantenha-os sempre junto à máquina. O proprietário ou administrador da máquina deverá disponibilizar todos os manuais ou outras informações necessárias fornecidas pelo fabricante da máquina em relação à inspeção e manutenção diárias a cada um dos locatários. Se a máquina for vendida, o proprietário ou administrador tem de entregar os manuais e outras informações necessárias ao comprador. O proprietário ou administrador da máquina também irá fornecer as informações de manutenção do fabricante à pessoa responsável pela manutenção da máquina.

Se tiver questões, contacte a Hunan Sinoboom Intelligent Equipment Co., Ltd.

Esta página foi deixada intencionalmente em branco

1 DADOS TÉCNICOS DA MÁQUINA

Tabela 1-1 1323RE dados técnicos

MEDIDA	1323RE (MÉTRICO)	4389RE (IMPERIAL)
DIMENSÕES		
Altura máx. da plataforma	13,1 m	42 ft 11,7 in
Altura máx. de trabalho	15,1 m	49 ft 6,5 in
Extensão máx. da plataforma (plataforma de extensão traseira estendida)	1,2 m	3 ft 11,2 in
Extensão máx. da plataforma (plataforma de extensão dianteira estendida)	1,5 m	4 ft 11,1 in
Comprimento total	4,88 m	16 ft
Largura total	2,28 m	7 ft 5,7 in
Altura total (recolhida, grades dobradas)	2,22 m	7 ft 3,4 in
Altura total (recolhida, grades levantadas)	2,98 m	9 ft 9,3 in
Distância entre eixos	2,84 m	9 ft 3,8 in
Bitola	1,95 m	6 ft 4,7 in
Altura livre ao solo	0,36 m	1 ft 2,2 in
Tamanho do pneu (diâmetro x largura / tipo)	33x12-20/sólido	315/55D20/cheios de espuma
Dimensões da plataforma (Comprimento x Largura x Altura)- Plataforma de 6,5 m	3,96 m x 1,82 m x 1,1 m	13 ft x 6 ft x 3 ft 7 in
Dimensões da plataforma (Comprimento x Largura x Altura)- Plataforma de 7,4 m	4,84 m x 1,82 m x 1,1 m	15 ft 10,6 in x 6 ft x 3 ft 7 in
DESEMPENHO		
Capacidade máx. da plataforma	680 kg	1499 lb
Capacidade da plataforma de extensão individual	227 kg	500 lb
Ocupação máx. da plataforma (no interior/no exterior)	7 pessoas	
Velocidade de tração (recolhida)	0 ~ 5,3 km/h	0 ~ 3,3 mph
Velocidade de tração (elevada)	0 ~ 1,1 km/h	0 ~ 0,68 mph
Tempo de elevação (sem carga)	40 s ~ 50 s	
Tempo de abaixamento (sem carga)	34 s ~ 44 s	
Capacidade de rampa	50% (26,6 °)	
Inclinação máx. permitida (dianteira-traseira)	3 °	

Tabela 1-1 Dados técnicos da 1323RE (continuação)

MEDIDA	1323RE (MÉTRICO)	4389RE (IMPERIAL)
Inclinação máx. permitida (lateral, estabilizadores recolhidos/estendidos)	2 °/0,8 °	
Ângulo máx. de nivelamento do estabilizador (dianteira-traseira)	7 °	
Ângulo máx. de nivelamento do estabilizador (lateral)	12 °	
Raio de viragem (interno)	2,2 m	7 ft 2,6 in
Raio de viragem (externo)	5,3 m	17 ft 4,7 in
Força lateral máx. permitida (no interior/no exterior)	400 N	90 lbf
Ruído máx. de funcionamento	80 dB	
ALIMENTAÇÃO		
Modo de tração (tração x direção)	Tração às quatro rodas x duas rodas de direção	
Motor de elevação (Volts/kW)	48 V CC/8 kW	
Motor de acionamento (Volts/kW)	29 V CA/3,56 kW	
Capacidade do tanque hidráulico	110 l	24 gal (R.U.)/29 gal (US)
Capacidade do sistema hidráulico (incluindo o tanque)	117 l	26 gal (R.U.)/31 gal (US)
Pressão do sistema hidráulico	24 MPa	3481 Psi
Dados da bateria (quantidade x tensão, capacidade)	2 x 24 V, 480 Ah	
Tensão do sistema	48 V CC	
Tensão de controlo	12 V CC	
Carregador (tensão de entrada/corrente de saída)	100 ~ 240 V CA/60 A	
DADOS DA CAPACIDADE DE CARGA DO SOLO		
Carga máx. do pneu	3900 kg	8598 lb
Pressão de contacto dos pneus	720 KPa	104 Psi
Carga máx. do estabilizador	3200 kg	7055 lb
Pressão de contacto do estabilizador	630 KPa	91 Psi
REQUISITOS AMBIENTAIS		
Velocidade do vento máx. permitida (no interior/no exterior)	0/12,5 m/s	0/28 mph
Altitude máx. permitida	1000 m	3280,8 ft
Temperatura ambiente permitida (baterias de chumbo-ácido)	-10 °C ~ 40 °C	14 °F ~ 104 °F

Tabela 1-1 Dados técnicos da 1323RE (continuação)

MEDIDA	1323RE (MÉTRICO)	4389RE (IMPERIAL)
Temperatura ambiente permitida (baterias de lítio)	-20 °C ~ 40 °C	-4 °F ~ 104 °F
Humidade ambiente relativa máx. permitida	90%	
Condições de armazenamento	Armazenamento entre -20 °C e 50 °C (-4 °F e 122 °F) num local bem ventilado com 90% de humidade relativa (20 °C [68 °F]) e protegido da chuva, sol, gás corrosivo, inflamáveis e explosivos.	
PESO		
Peso total	8500 kg	18739 lb

Tabela 1-2 Dados técnicos da 1623RE

MEDIDA	1623RE (MÉTRICO)	5389RE (IMPERIAL)
DIMENSÕES		
Altura máx. da plataforma	16,2 m	53 ft 1,8 in
Altura máx. de trabalho	18,2 m	59 ft 8,5 in
Extensão máx. da plataforma (plataforma de extensão traseira estendida)	1,2 m	3 ft 11,2 in
Extensão máx. da plataforma (plataforma de extensão dianteira estendida)	1,5 m	4 ft 11,1 in
Comprimento total	4,88 m	16 ft
Largura total	2,28 m	7 ft 5,7 in
Altura total (recolhida, grades dobradas)	2,44 m	8 ft
Altura total (recolhida, grades levantadas)	3,21 m	10 ft 6,3 in
Distância entre eixos	2,84 m	9 ft 3,8 in
Bitola	1,95 m	6 ft 4,7 in
Altura livre ao solo	0,36 m	1 ft 2,2 in
Tamanho do pneu (diâmetro x largura / tipo)	33x12-20/sólido	315/55D20/cheios de espuma
Dimensões da plataforma (Comprimento x Largura x Altura)- Plataforma de 6,5 m	3,96 m x 1,82 m x 1,1 m	13 ft x 6 ft x 3 ft 7 in
Dimensões da plataforma (Comprimento x Largura x Altura)- Plataforma de 7,4 m	4,84 m x 1,82 m x 1,1 m	15 ft 10,6 in x 6 ft x 3 ft 7 in
DESEMPENHO		
Capacidade máx. da plataforma	680 kg	1499 lb
Capacidade da plataforma de extensão individual	227 kg	500 lb
Ocupação máx. da plataforma (no interior/no exterior)	4 pessoas	

Tabela 1-2 Dados técnicos da 1623RE (continuação)

MEDIDA	1623RE (MÉTRICO)	5389RE (IMPERIAL)
Velocidade de tração (recolhida)	0 ~ 5,3 km/h	0 ~ 3,3 mph
Velocidade de tração (elevada)	0 ~ 1,1 km/h	0 ~ 0,68 mph
Tempo de elevação (sem carga)	70 ~ 90 s	
Tempo de abaixamento (sem carga)	45 s ~ 55 s	
Capacidade de rampa	40% (22 °)	
Inclinação máx. permitida (dianteira-traseira)	3 °	
Inclinação máx. permitida (lateral, estabilizadores recolhidos/estendidos)	2 °/0,8 °	
Ângulo máx. de nivelamento do estabilizador (dianteira-traseira)	7 °	
Ângulo máx. de nivelamento do estabilizador (lateral)	12 °	
Raio de viragem (interno)	2,2 m	7 ft 2,6 in
Raio de viragem (externo)	5,3 m	17 ft 4,7 in
Força lateral máx. permitida (no interior/no exterior)	400 N	90 lbf
Ruído máx. de funcionamento	80 dB	
ALIMENTAÇÃO		
Modo de tração (tração x direção)	Tração às quatro rodas x duas rodas de direção	
Motor de elevação (Volts/kW)	48 V CC/8 kW	
Motor de acionamento (Volts/kW)	29 V CA/3,56 kW	
Capacidade do tanque hidráulico	110 l	24 gal (R.U.)/29 gal (US)
Capacidade do sistema hidráulico (incluindo o tanque)	117 l	26 gal (R.U.)/31 gal (US)
Pressão do sistema hidráulico	24 MPa	3481 Psi
Dados da bateria (quantidade x tensão, capacidade)	2 x 24 V, 480 Ah	
Tensão do sistema	48 V CC	
Tensão de controlo	12 V CC	
Carregador (tensão de entrada/corrente de saída)	100 ~ 240 V CA/60 A	
DADOS DA CAPACIDADE DE CARGA DO SOLO		
Carga máx. do pneu	3900 kg	8598 lb
Pressão de contacto dos pneus	720 KPa	104 Psi
Carga máx. do estabilizador	3200 kg	7055 lb

Tabela 1-2 Dados técnicos da 1623RE (continuação)

MEDIDA	1623RE (MÉTRICO)	5389RE (IMPERIAL)
Pressão de contacto do estabilizador	630 KPa	91 Psi
REQUISITOS AMBIENTAIS		
Velocidade do vento máx. permitida (no interior/no exterior)	0/12,5 m/s	0/28 mph
Altitude máx. permitida	1000 m	3280,8 ft
Temperatura ambiente permitida (baterias de chumbo-ácido)	-10 °C ~ 40 °C	14 °F ~ 104 °F
Temperatura ambiente permitida (baterias de lítio)	-20 °C ~ 40 °C	-4 °F ~ 104 °F
Humidade ambiente relativa máx. permitida	90%	
Condições de armazenamento	Armazenamento entre -20 °C e 50 °C (-4 °F e 122 °F) num local bem ventilado com 90% de humidade relativa (20 °C [68 °F]) e protegido da chuva, sol, gás corrosivo, inflamáveis e explosivos.	
PESO		
Peso total	9250 kg	20392 lb

NOTA:

- a) A altura da plataforma somada ao peso do operador (2 m/6 ft 7 in) corresponde à altura de trabalho.
- b) Em áreas diferentes, o óleo hidráulico, o óleo do motor, o fluido refrigerante, o combustível e o fluido lubrificante devem ser adicionados de acordo com a temperatura ambiente.
- c) Com temperaturas baixas, são necessários dispositivos auxiliares para ligar as máquinas.
- d) Os dados da capacidade de carga do solo são valores aproximados que não têm em consideração as diferentes opções e apenas são aplicáveis quando existe uma segurança adequada.
- e) As cargas geradas por pessoas, acessórios, ferramentas e materiais são contabilizadas na capacidade nominal da plataforma.

Esta página foi deixada intencionalmente em branco

2 COMPONENTES DA MÁQUINA



Figura 2-1

Tabela 2-1

1. Ponto de ancoragem da cinta	10. Braço de segurança	19. Volante
2. Plataforma principal	11. Cilindro de elevação inferior	20. Instalação do tabuleiro

Tabela 2-1 (continuação)

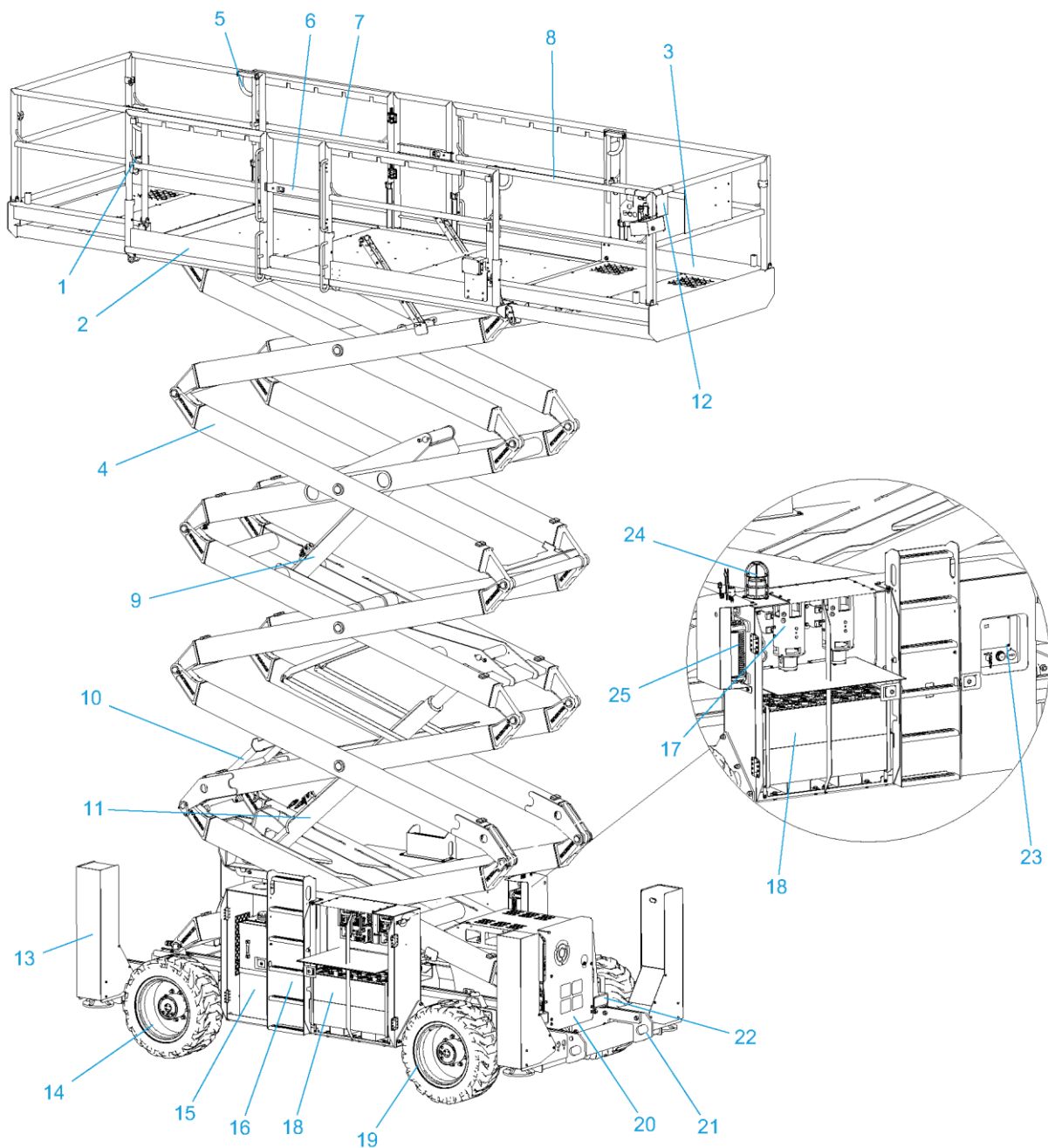
3. Plataforma de extensão	12. Controlador da plataforma	21. Ponto fixação para transporte
4. Braço articulado	12. Estabilizador	22. Chassis
5. Alavanca de bloqueio da extensão da plataforma	13. Roda não direcional	23. Controlador da base
6. Porta de entrada da plataforma	14. Tanque hidráulico	24. Sinalizador intermitente
7. Grade da plataforma principal	15. Escada de entrada	25. Carregador
8. Grade da plataforma de extensão	17. Motor de elevação	
9. Cilindro de elevação superior	18. Bateria sem manutenção	

Posições da máquina

Posição de funcionamento/elevada:

A máquina passa para a posição de funcionamento/elevada quando a plataforma é elevada de modo a que o interruptor limitador inferior se desengate.

Alturas da plataforma em que o interruptor limitador inferior se desengata (altura do solo ao piso da plataforma): $3 \pm 0,3$ m (9 ft 10 in \pm 12 in).

Posição recolhida:

A máquina encontra-se na posição recolhida quando está totalmente recolhida.

3 SEGURANÇA

Leia, compreenda e respeite as regras e regulamentos de segurança em vigor no seu local de trabalho e no seu país.

Antes de usar a máquina, garanta que o operador obteve formação adequada e que possui qualificações para operar a máquina em segurança. A formação inclui, entre outros:

- Autocolantes de aviso e instruções na máquina
- Inspeção prévia à operação
- Quaisquer fatores que possam afetar a estabilidade da máquina
- Perigos comuns e contramedidas
- Inspeção do local de trabalho
- Funcionamento de todos os controlos e conhecimentos associados, incluindo o controlo de emergência.
- Equipamento de proteção individual adequado à tarefa, local de trabalho e ambiente.
- Operação segura
- Transportar a máquina
- Medidas contra uso não autorizado
- Instruções de operação

Enquanto operador, tem a responsabilidade e o direito de desligar a máquina em caso de falha da máquina ou de qualquer outra emergência no seu local de trabalho.

NOTA

As pessoas que sofrem de doença cardíaca, hipertensão, epilepsia e outras doenças, e as pessoas com medo de alturas não podem operar nem usar esta máquina. Além disso, as pessoas com álcool ou drogas no seu sistema ou que sofram de cansaço extremo ou depressão estão proibidas de operar ou usar esta máquina.

DEFINIÇÕES DE SEGURANÇA



Este símbolo de aviso de segurança surge na maioria dos avisos de segurança. Significa que tem de ter atenção, estar alerta, a sua segurança está em perigo! Leia e respeite a mensagem que se segue ao símbolo de aviso de segurança.

PERIGO

Indica uma situação perigosa que, se não for evitada, *irá* resultar em lesões graves ou mortais.

AVISO

Indica uma situação perigosa que, se não for evitada, *poderá* resultar em lesões graves ou mortais.

CUIDADO

Indica uma situação perigosa que, se não for evitada, *poderá* resultar em ferimentos ligeiros ou moderados.

NOTA

Indica uma situação que pode provocar danos na máquina, propriedade pessoal e/ou ambientais ou fazer com que o equipamento funcione incorretamente.

NOTA: Indica um procedimento, prática ou condição que deve ser respeitada para assegurar que a máquina ou o componente funcione da forma prevista.

COMUNICAÇÃO DE ACIDENTES

Caso ocorra qualquer acidente que envolva a máquina da Hunan Sinoboom Intelligent Equipment Co., Ltd., notifique a Hunan Sinoboom Intelligent Equipment Co., Ltd. de imediato, mesmo que não tenham ocorrido ferimentos pessoais ou surgido danos durante o acidente. Contacte a Hunan Sinoboom Intelligent Equipment Co., Ltd. por telefone e forneça todos os dados necessários. A não notificação do fabricante no prazo de 48 horas após um acidente que envolva a máquina da Hunan Sinoboom Intelligent Equipment Co., Ltd., pode anular a garantia do produto.

NOTA

Inspeccione a máquina e todas as suas funções minuciosamente após qualquer acidente. Efetue o primeiro teste a partir do controlador da base e, só depois, a partir do controlador da plataforma. Assegure que a altura de elevação da máquina não ultrapassa os 3 m (9,8 ft) até todos os danos terem sido reparados e todos os controladores funcionarem corretamente.



PERIGO DE ELETROCUSSÃO

NOTA: Esta máquina não possui isolamento e não tem uma função de proteção contra choques elétricos.

Todos os operadores e responsáveis devem respeitar os regulamentos locais ou nacionais em vigor relativos à distância de segurança mínima de condutores sob tensão acima do solo. Se não houver este tipo de requisitos, os operadores e os responsáveis devem seguir os requisitos de distância de segurança mínima referidos em **Tabela 3-1 Distância de segurança mínima, página 3-2.**

 **AVISO**

PERIGO DEVIDO A CHOQUE ELÉTRICO

- Mantenha sempre uma distância de segurança em relação a linhas elétricas e equipamento elétrico de acordo com os regulamentos nacionais em vigor. Consulte a **Tabela 3-1 Distância de segurança mínima, página 3-2.**
- Tenha em consideração o movimento da plataforma, a oscilação ou curvatura de cabos, tenha cuidado com vento ou rajadas de vento fortes e não opere a máquina durante tempestades ou chuva forte.
- Se a máquina entrar em contacto com cabos sob tensão, mantenha-se afastado da máquina. O pessoal no solo ou na plataforma não pode tocar nem operar a máquina até a alimentação ter sido desligada.
- Não use a máquina como fio de terra durante operações de soldagem e polimento.

PERIGO DEVIDO A INCLINAÇÃO E CARGA NOMINAL

Capacidade máxima da plataforma:

Tabela 3-2

1323RE	
Plataforma recolhida	680 kg (1499 lb)
Plataforma estendida - apenas plataforma de extensão (individual)	227 kg (500 lb)
1623RE	
Plataforma recolhida	680 kg (1499 lb)
Plataforma estendida - apenas plataforma de extensão (individual)	227 kg (500 lb)

Tabela 3-1 Distância de segurança mínima

Tensão (fase a fase, kV)	Distância de segurança mínima (m/ft)
0-50	3,05 (10)
50-200	4,60 (15)
200-350	6,10 (20)
350-500	7,62 (25)
500-750	10,67 (35)
750-1000	13,725 (45)

! AVISO

PERIGO DEVIDO A INCLINAÇÃO



- O pessoal, equipamento e materiais na plataforma não podem exceder a capacidade máxima da plataforma.
- Apenas eleve ou estenda a plataforma se a máquina se encontrar em solo firme e nivelado.
- Não use o alarme de inclinação como indicador de nível. O alarme de inclinação na plataforma apenas soa se a máquina estiver muito inclinada. Se o alarme de inclinação soar:
 - Baixe a plataforma muito cuidadosamente. Transfira a máquina para um solo nivelado e firme. Não altere o interruptor de inclinação ou limitador.
- Não conduza a uma velocidade superior a 1,1 km/h (0,68 mph) se a plataforma estiver elevada.
- Se a plataforma estiver elevada, a máquina não pode ser deslocada em solo desnivelado, superfícies instáveis ou noutras condições perigosas.
- Não opere a máquina com vento ou rajadas de vento fortes e não aumente a área da plataforma ou da carga. Aumentar a área exposta ao vento irá reduzir a estabilidade da máquina.
- Se a máquina se encontrar em terreno acidentado, com gravilha, ou em superfícies desniveladas, ou nas proximidades de buracos e declives íngremes, proceda com cuidado e reduza a velocidade.
- Não use a máquina para empurrar ou puxar objetos fora da plataforma. A força lateral máxima permitida é de 400 N (90 lbf)
- Não altere quaisquer componentes da máquina que possam afetar a sua segurança e estabilidade.
- Não substitua componentes essenciais que afetem a estabilidade da máquina, com diferentes pesos ou especificações.
- Não modifique ou altere as plataformas aéreas móveis sem autorização por escrito prévia do fabricante.

! AVISO





PERIGO DEVIDO A INCLINAÇÃO

- Na plataforma, não fixe um dispositivo adicional à grade de proteção para guardar ferramentas ou outros materiais. Isso resulta no aumento do peso, da área e da carga da plataforma.
- Não coloque, nem fixe qualquer carga suspensa a qualquer parte da máquina.
- Não coloque escadas ou andaimes na plataforma, nem em qualquer parte da máquina.
- Não use a máquina sobre uma superfície em movimento ou oscilação ou num veículo. Garanta que todos os pneus estão em boas condições, que as porcas de coroa estão apertadas e que os contrapinos estão presentes.
- Não use a plataforma para empurrar outras máquinas ou objetos.
- Não permita que a plataforma toque em objetos próximos.
- Não prenda a plataforma com corda ou outros materiais de fixação a objetos próximos.
- Não coloque cargas no exterior da plataforma.
- Não opere a máquina se as portas do chassis estiverem abertas.
- Se a plataforma estiver pendurada ou ficar presa ou se outros objetos nas suas proximidades impedirem o movimento normal, não use o controlador da plataforma para baixar a plataforma. Se pretender baixar a plataforma com um controlador da base, tem de operá-lo depois de todo o pessoal ter abandonado a plataforma.

PERIGOS DECORRENTE DO AMBIENTE DE TRABALHO

 **AVISO**

PERIGO DEVIDO A UM LOCAL DE TRABALHO INSEGURO

- Não opere a máquina em superfícies, bordas ou buracos sem capacidade para suportar o peso da máquina. Apenas eleve ou estenda a plataforma se a máquina estiver em firme e nivelado.
- Não use o alarme de inclinação como indicador de horizontalidade. O alarme de inclinação da plataforma só vai soar se a máquina estiver extremamente inclinada.
- Se o alarme de inclinação soar durante a elevação da plataforma, proceda com cuidado ao baixar a plataforma. Não altere o interruptor de inclinação ou limitador.
- A velocidade de tração não deve ultrapassar os 1,1 km/h (0,68 mph) quando a plataforma está elevada.
- Se a máquina puder ser utilizada em ambiente externo, nunca a use com vento ou rajadas de vento fortes. Não eleve a plataforma se a velocidade do vento

 **AVISO**

PERIGO DEVIDO A UM LOCAL DE TRABALHO INSEGURO



for superior a 12,5 m/s (28 mph). Se a velocidade do vento exceder 12,5 m/s (28 mph) após a plataforma ter sido elevada, recolha a plataforma e não continue a usar a máquina.

- No elevar a plataforma, nunca a desloque em solo desnivelado ou superfícies instáveis ou noutras condições perigosas.
- Ao recolher a máquina, proceda com cuidado e abrande se a máquina estiver a deslocar-se em solo desnivelado, pedra britada, superfícies instáveis ou lisas, declives íngremes e nas proximidades de entradas de grutas.
- Não conduza, nem eleve a máquina em declives, degraus ou superfícies curvadas que ultrapassem a capacidade de subida máxima da máquina.

Antes ou durante o funcionamento da máquina, verifique os perigos potenciais no local de trabalho e tenha em atenção as limitações decorrentes do ambiente, incluindo gás/pó potencialmente explosivo e inflamável. Se a máquina for usada noutras aplicações ou através de quaisquer outros meios que não os previstos pela **Sinoboom**, é necessária aprovação ou acompanhamento do fabricante.

Tabela 3-3

ESCALA BEAUFORT	METROS/SEGUNDO	MILHAS/HORA	DESCRIÇÃO	EFEITOS EM TERRA
0	0 ~ 0,2	0 ~ 0,5	Calma	Calma. O fumo sobe verticalmente.
1	0,3 ~ 1,5	1 ~ 3	Aragem	O fumo indica a direção do vento.
2	1,6 ~ 3,3	4 ~ 7	Brisa leve	Sente-se o vento na face. As folhas das árvores movem-se.
3	3,4 ~ 5,4	8 ~ 12	Brisa bonançosa	Folhas e galhos finos em agitação constante.
4	5,5 ~ 7,9	13 ~ 18	Brisa moderada	Levanta poeiras e papéis soltos. Ramos pequenos começam a mexer-se.
5	8,0 ~ 10,7	19 ~ 24	Brisa fresca	Agitam-se arbustos com folhas.
6	10,8 ~ 13,8	25 ~ 31	Brisa forte	Ramos grandes em movimento. Bandeiras ficam estendidas. Dificuldade em manter um guarda chuva aberto.
7	13,9 ~ 17,1	32 ~ 38	Vento moderado	Agitam-se árvores inteiras. Dificuldade em andar contra o vento.
8	17,2 ~ 27,7	39 ~ 46	Vento fresco	Partem-se pequenos ramos de árvores. Carros mudam de direção na estrada.
9	20,8 ~ 24,4	47 ~ 54	Vento forte	Pequenos estragos em edifícios.

NOTA

A capacidade de subida ou a capacidade de rampa máxima aplica-se a máquinas com a plataforma recolhida.

Capacidade de rampa da 1323RE: 50% (26,6 °)

Capacidade de rampa da 1623RE: 40% (22 °)

A capacidade de rampa refere-se ao ângulo de inclinação máximo permitido da máquina quando se encontra em solo firme e a plataforma só tem capacidade para transportar uma pessoa. À medida que o peso da plataforma da máquina aumenta, a capacidade de subida da máquina diminui.

Não use a máquina nas seguintes situações:

- Pessoal/equipamento estranho presente na área de trabalho da máquina.
- Utilização como grua (exceto se forem personalizadas para o efeito e possuírem essa função).
- Utilização em cima de camiões, atrelados, veículos com lagartas, barcos, andaimes e semelhantes sem autorização por escrito do fabricante ou profissionais qualificados.
- Fixação inadequada da máquina a outro objeto, estando apenas encostada, fixa ou amarrada.
- Utilização imprudente ou negligente da máquina.
- Situações de sobrecarga ou carga excessiva por breves momentos.
- Outras situações, conforme especificadas nos manuais.

PERIGO DEVIDO A OPERAÇÃO INSEGURA

No mínimo, os operadores têm de operar e manter a máquina conforme referido neste manual e no *Manual de Manutenção*, para além de terem de respeitar os regulamentos industriais e as regras do local de trabalho mais rígidas. Nunca inicie uma operação insegura da máquina.

AVISO

PERIGO DEVIDO A OPERAÇÃO INSEGURA

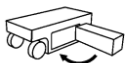

- Não use a máquina para empurrar ou puxar objetos fora da plataforma. A força lateral máxima permitida é de 400 N (90 lbf)
- Não altere quaisquer componentes da máquina que possam afetar a sua segurança e estabilidade.
- Não substitua componentes essenciais que afetem a estabilidade da máquina por componentes com diferentes pesos ou especificações.
- Não modifique ou altere as plataformas aéreas móveis sem autorização por escrito do fabricante.
- Na plataforma, não fixe um dispositivo adicional à grade de proteção para guardar ferramentas ou outros materiais. Isso resulta no aumento do peso, da área e da carga da plataforma.
- Não coloque escadas ou andaimes na plataforma, nem em qualquer parte da máquina.
- Não use a máquina sobre uma superfície em movimento ou móvel ou num veículo. Garanta que todos os pneus estão em boas condições, que as porcas de coroa estão apertadas e que os contrapinos estão presentes.
- Não use uma bateria com um peso inferior ao da bateria original (27 kg [60 lb]). A bateria não só fornece energia, como também funciona como contrapeso, o que é essencial para manter a estabilidade da máquina.
- Não coloque ou fixe cargas suspensas em nenhuma parte da máquina.
- Não use a máquina como uma grua.
- Não use a plataforma para empurrar outras máquinas ou objetos.
- Não permita que a plataforma toque em objetos próximos.
- Não amarre a plataforma a objetos próximos.
- Não coloque cargas no exterior da plataforma.

AVISO

PERIGO DEVIDO A OPERAÇÃO INSEGURA

- Se a plataforma estiver pendurada ou ficar presa ou se outros objetos nas suas proximidades impedirem o movimento normal, não use o controlador da plataforma para baixar a plataforma. Se pretender baixar a plataforma com um controlador da base, tem de operá-lo depois de todo o pessoal ter abandonado a plataforma.
- Não opere a máquina se a caixa das portas do chassis estiver aberta.
- Se um ou vários dos pneus da máquina não estiverem assentes no solo, evacue todo o pessoal antes de tentar estabilizar o equipamento. Use uma grua, uma empilhadora ou outro equipamento adequado para estabilizar o equipamento.

PERIGO DE QUEDA

No mínimo, os operadores têm de operar e manter a máquina conforme mencionado no *Manual de Operação* e no *Manual de Manutenção*, para além de acordo com os regulamentos industriais mais rigorosos e as regras do local de trabalho.

AVISO

PERIGO DE QUEDA



- Cada pessoa na plataforma tem de usar arneses ou equipamento de segurança consistente com os regulamentos nacionais. Fixe o cabo ao ponto de fixação da plataforma. Nunca fixe o cabo de mais de uma pessoa a um ponto de fixação na plataforma.
- Não se sente, mantenha-se ou trepe para cima das grades de proteção. Quando estiver na plataforma, mantenha-se sempre em pé no piso da plataforma.
- Não desça da plataforma se esta estiver elevada.
- Mantenha o piso da plataforma livre de obstáculos.
- Apenas entre ou saia da plataforma se a máquina estiver totalmente parada.
- Feche a porta de entrada na plataforma antes de operar a máquina.
- Não opere a máquina se os corrimãos não estiverem corretamente instalados e a porta de entrada na plataforma não estiver fechada.

AVISO

PERIGO DE COLISÃO



- Preste atenção ao campo de visão e à existência de ângulos mortos ao mover ou operar a máquina.
- Preste atenção à plataforma estendida ao mover a máquina.
- Verifique a área de trabalho para evitar obstruções no solo ou acima da altura da cabeça ou outros riscos possíveis.
- Use o controlador da plataforma ou o controlador do chassis com cuidado. As setas direcionais assinaladas com cor mostram as funções de marcha, elevação e direção.
- Os utilizadores têm de respeitar as regras do utilizador, local de trabalho e legais relativas à utilização de equipamento de proteção individual (capacetes, cintos e luvas de segurança, etc.).
- Coloque a máquina em solo nivelado ou numa posição segura antes de soltar os travões.
- Apenas baixe a plataforma se não houver pessoas ou obstruções na área por baixo dela.
- Limite a velocidade de deslocamento de acordo com as condições do solo, número de pessoas, inclinações e presença e localização do pessoal, assim como de outros fatores que possam resultar em colisões.
- Apenas opere a máquina em gruas ou dispositivos de deslocamento aéreo se o controlo de grua estiver bloqueado ou tiverem sido adotados cuidados para evitar potenciais colisões.
- Não coloque as mãos e os braços em locais onde possam ser esmagados ou apanhados.
- Não trabalhe na ou sob a plataforma ou nas proximidades dos braços articulados se a alavanca de segurança não estiver no respetivo local.
- Proceda com cuidado e em conformidade com o planeado ao usar o controlador no solo para operar a máquina. Mantenha uma distância adequada entre o operador, a máquina e o objeto fixo.

PERIGO DE COLISÃO

No mínimo, os operadores têm de operar e manter a máquina conforme mencionado no Manual de Operação e no Manual de Manutenção, para além de acordo com os regulamentos industriais mais rigorosos e as regras do local de trabalho.

AVISO**PERIGO DE COLISÃO**

- Nunca opere a máquina de forma perigosa ou por diversão.

PERIGO DE ESMAGAMENTO

Existe um potencial perigo de esmagamento durante o movimento da máquina. Mantenha sempre os membros do corpo e o vestuário a uma distância segura da máquina durante a operação da máquina.

AVISO**PERIGO DE ESMAGAMENTO**

- Não coloque as mãos e os braços em locais onde possam ser esmagados ou apanhados.
- Não trabalhe na ou sob a plataforma ou nas proximidades dos braços articulados se a alavanca de segurança não estiver no respetivo local.
- Proceda com cuidado e em conformidade com o planeado ao usar o controlador no solo para operar a máquina. Mantenha uma distância adequada entre o operador, a máquina e o objeto fixo.

PERIGO DE INCÊNDIO E EXPLOSÃO**AVISO****PERIGO DE INCÊNDIO E EXPLOSÃO**

- Não use a máquina ou carregue a bateria em atmosferas perigosas ou potencialmente inflamáveis ou explosivas.
- No caso de máquinas com motor de combustão, nunca adicione combustível com o motor ainda em funcionamento e faça-o apenas em locais bem ventilados e sem chamas, faíscas ou outros perigos que possam resultar em explosões.
- Nunca vaporize éter sobre o motor equipado com velas de incandescência.

PERIGO DE DANOS NA MÁQUINA**NOTA**

Para evitar danos na máquina, respeite todos os requisitos operacionais e de manutenção do Manual de Operação e do Manual de Manutenção.

AVISO

PERIGO DEVIDO A OPERAÇÃO INSEGURA



- Não use a máquina se estiver danificada ou não estiver em condições de funcionamento adequadas.
- Inspeccione e teste a fundo todas as funções da máquina antes de a usar. Pare e assinale de imediato máquinas danificadas ou avariadas.
- Garanta que todas as operações de manutenção foram executadas de acordo com o *Manual de Operação* e o *Manual de Manutenção* correspondente.
- Assegure-se de que todas as etiquetas estão na posição correta e são legíveis.
- Garanta que o *Manual de Operação* e o *Manual de Manutenção* estão em boas condições, são fáceis de ler e estão guardados num compartimento na plataforma.

AVISO

PERIGO DE INCÊNCIO E EXPLOSAÇÃO



- As baterias contêm ácido sulfúrico e geram misturas explosivas de hidrogénio e oxigénio. Mantenha todos os dispositivos que possam gerar faíscas ou chamas (incluindo cigarros/materiais para fumar) afastados da bateria para evitar explosões.



- Não toque nos terminais da bateria ou nas braçadeiras para cabos com ferramentas que possam gerar faíscas.

AVISO

PERIGO DEVIDO À BATERIA



- Assegure-se de que lê e respeita as recomendações fornecidas pelo fabricante da bateria sobre como usar corretamente e efetuar a manutenção da bateria.



- Use sempre óculos e vestuário de proteção ao trabalhar com baterias. Retire todos os anéis, relógios e outros acessórios.

PERIGO DE FERIMENTOS

Respeite sempre todos os requisitos operacionais e de manutenção do *Manual de Operação* e do *Manual de Manutenção*.

AVISO

PERIGO DEVIDO A OPERAÇÃO INSEGURA



Não opere a máquina se detetar vazamentos/fugas de óleo. As fugas de óleo dos sistemas hidráulicos podem penetrar e queimar a pele.

AVISO

PERIGO DE QUEIMADURAS QUÍMICAS



Evite verter ou entrar em contacto com o ácido da bateria com a pele desprotegida. Procure imediatamente ajuda médica se o ácido da bateria entrar em contacto com a pele.

NOTA: O operador apenas pode executar a manutenção durante a inspeção prévia à operação. Durante a operação, mantenha as portas direita e esquerda do chassis fechadas. Apenas o pessoal de serviço com a formação adequada pode abrir as portas direita e esquerda para reparar a máquina.

PERIGO DEVIDO À BATERIA

AVISO**PERIGO DEVIDO À BATERIA**

- Apenas pessoal com formação adequada no local de trabalho pode remover a bateria da máquina.
- Antes de substituir a bateria, assegure-se de que identifica o número adequado de pessoas e o método de elevação.
- Durante o processo de montagem ou desmontagem, nunca force a bateria, nem permita que ela caia.
- Nunca faça curto-circuito nos polos da bateria com cabos elétricos.
- Se o ácido da bateria verter, use bicarbonato de sódio misturado com água para neutralizar o ácido.
- Nunca armazene a bateria num ambiente com água ou húmido.
- Verifique diariamente se o cabo da bateria possui danos e substitua os componentes danificados antes de operar a máquina.

AVISO**PERIGO DEVIDO À BATERIA DE LÍCIO**

- Use apenas o carregador dedicado para carregar a bateria.
- Não permita que pedaços de vidro, agulhas ou outros objetos afiados entrem em contacto com a bateria, caso contrário a sua membrana danifica-se facilmente.
- Não mergulhe a bateria no mar ou água durante um período alargado de tempo.
- Não use a máquina com a bateria nas proximidades de uma fonte de calor (fogo, aquecedor, etc.).
- Não use a bateria com os polos positivos ou negativos invertidos.
- Não ligue a bateria diretamente a uma tomada de alimentação.
- Não atire a bateria para o fogo ou para um aquecedor.

NOTA

Depois de carregar a bateria, assegure-se de que:

- As ligações do cabo da bateria estão isentas de corrosão.
- O fixador da bateria e as ligações do cabo estão isentas de corrosão.

Adicionar proteção dos polos e vedantes anticorrosão vai ajudar a reduzir a corrosão dos polos e dos cabos da bateria.

PERIGO DERIVADO DO SISTEMA HIDRÁULICO**AVISO****PERIGO DE QUEIMADURA E DE PRESSÃO ALTA**

- Os sistemas hidráulicos estão quentes. **NÃO TOCAR!** O fluido hidráulico quente pode causar ferimentos graves.
- Depois de terminar os trabalhos no sistema hidráulico, limpe cuidadosamente qualquer óleo derramado da máquina. Não derrame nenhum fluido hidráulico no chão. Lave a pele para remover todo e qualquer fluido hidráulico existente assim que concluir a manutenção e as reparações. Elimine o fluido usado conforme exigido por lei.
- Nunca realize a inspeção de fugas hidráulicas com as mãos desprotegidas ou outras partes do corpo expostas. No mínimo, use luvas de couro e use cartão ou madeira para inspecionar as fugas. Se houver fugas, alivie a pressão para permitir que o sistema arrefeça antes de realizar a manutenção. Caso sofra algum ferimento devido a fugas de fluido hidráulico, contacte imediatamente um médico. Podem ocorrer complicações graves se os ferimentos não forem tratados imediatamente.

REQUISITOS PARA SOLDAGEM E POLIMENTO

Antes de operações de soldagem, lixamento e polimento, garanta que lê e compreende todos os requisitos de operação e manutenção do *Manual de Operação* e do *Manual de Manutenção*.

5. Bloquee as rodas com os calços correspondentes.
6. Carregue a bateria.

NOTA

Depois de usar a máquina, é necessário pressionar o interruptor de desligamento da bateria para desligar a máquina.

AVISO

PERIGO AO SOLDAR



- Respeite as recomendações do fabricante do aparelho de soldar relativamente a procedimentos relacionados com o uso adequado do aparelho de soldar.
- Os fios ou cabos de soldagem só podem ser ligados após o desligamento da unidade de alimentação.
- Execute as operações de soldagem apenas depois de o cabo de soldagem ter sido corretamente ligado.
- Não use a máquina como fio de terra durante a operação de soldagem.
- Garanta que as ferramentas elétricas estão sempre totalmente guardadas na plataforma de trabalho. Não pendure as ferramentas elétricas nas grades da plataforma de trabalho ou na área de trabalho no exterior da plataforma de trabalho, nem pendure as ferramentas elétricas diretamente pelo fio.

Antes de iniciar os trabalhos de soldagem, lixamento e polimento, as pessoas disso encarregues têm de obter autorização do departamento responsável no local de trabalho.

ANTES DE USAR A MÁQUINA

1. Escolha um local de estacionamento seguro, com solo robusto e nivelado e livre de obstruções. Evite áreas com muito trânsito.
2. Baixe a plataforma.
3. Pressione o botão de paragem de emergência do controlador da base para a posição DESL.
4. Rode o comutador com chave para a posição DESL. e retire a chave para evitar uma utilização não autorizada da máquina.

Esta página foi deixada intencionalmente em branco

4 INSPEÇÃO DO LOCAL DE TRABALHO

 **AVISO**



PERIGO DEVIDO A OPERAÇÃO INSEGURA

Assegure-se de que respeita as instruções e regras de segurança deste manual. O desrespeito pelas instruções e regras de segurança deste manual pode resultar em lesões graves ou mortais.

Apenas opere esta máquina se tiver aprendido e aplicar as regras para uma operação segura da máquina, conforme mencionadas neste manual.

- **Conheça e compreenda as regras de segurança antes de avançar para o passo seguinte.**
- **Evite situações perigosas.**
- **Verifique sempre a máquina antes de a operar.**
- **Selecione máquinas e equipamento de proteção individual adequado (capacetes, cintos e luvas de segurança, etc.) à tarefa.**
- **Execute sempre um teste de funcionamento prévio à operação antes de usar a máquina.**
- **Verifique o local de trabalho.**
- **Verifique os autocolantes de segurança/placa de identificação na máquina.**
- **Apenas use a máquina em conformidade com as instruções neste manual e para o uso previsto.**

- Inclinações do solo
- Superfícies instáveis ou extremamente lisas
- Obstáculos acima da altura da cabeça ou cabos de alta tensão
- Locais perigosos
- Superfície do solo com possível incapacidade de suportar a capacidade da máquina e a respetiva carga
- Rajadas e ventos fortes
- Ações por pessoal não autorizado
- Outras possíveis condições inseguras

Durante a inspeção do local de trabalho, o operador deve determinar se o local de trabalho é adequado a uma operação segura da máquina. O operador deve realizar a inspeção do local de trabalho antes de colocar lá a máquina.

O operador é responsável pela segurança. Realizar uma inspeção pormenorizada do local de trabalho faz parte da segurança. Os operadores têm de identificar e evitar perigos no local de trabalho durante a deslocação, instalação e operação da máquina.

Exceto nos casos aprovados pela Sinoboom, nunca opere a máquina num local perigoso. Os itens seguintes representam perigo no local de trabalho:

- Encostas acentuadas ou cavidades
- Elevações no solo, obstáculos ou detritos

Esta página foi deixada intencionalmente em branco

5 INSPEÇÃO PRÉVIA À OPERAÇÃO

AVISO

PERIGO DEVIDO A OPERAÇÃO INSEGURA



Assegure-se de que respeita as instruções e regras de segurança deste manual. O desrespeito pelas instruções e regras de segurança deste manual pode resultar em lesões graves ou mortais.

Apenas opere esta máquina se tiver aprendido e aplicar as regras para uma operação segura da máquina, conforme mencionadas neste manual.

- Conheça e compreenda as regras de segurança antes de avançar para o passo seguinte.
- Evite situações perigosas.
- Verifique sempre a máquina antes de a operar.
- Selecione máquinas e equipamento de proteção individual adequado (capacetes, cintos e luvas de segurança, etc.) à tarefa.
- Execute sempre um teste de funcionamento prévio à operação antes de usar a máquina.
- Verifique o local de trabalho.
- Verifique os autocolantes de segurança/placas de identificação na máquina.
- Apenas use a máquina em conformidade com as instruções neste manual e para o uso previsto.

Antes de operar a máquina, compreenda primeiro as tarefas a realizar e esteja ciente do seguinte:

1. Familiarize-se com cada uma das funções da máquina e seja capaz de a operar adequadamente.
2. Apenas a pessoa autorizada pela administração pode operar a máquina.
3. Respeite as regras de segurança deste manual, e compreenda e respeite todas as instruções de operação deste manual para operar a máquina.
4. O operador deve efetuar uma formação profissional baseada neste manual de operação e deve apresentar uma certificação de operador qualificado para operar esta máquina.
5. Compreenda bem todas as placa de identificação, avisos e autocolantes na máquina.

6. Antes de cada operação, examine e verifique o ambiente operacional e garanta que o equipamento de segurança está devidamente instalado. O equipamento de segurança pode variar de acordo com o ambiente operacional.
7. Antes de operar a máquina, assegure-se de que as alavancas de controlo estão na posição neutra e de que todos os interruptores estão na posição DESL.

DICAS PARA REALIZAR UMA INSPEÇÃO PRÉVIA À OPERAÇÃO

AVISO

PERIGO DEVIDO A INCLINAÇÃO



Não altere ou modifique a plataforma de trabalho aérea sem autorização por escrito prévia do fabricante. Se for instalado um dispositivo adicional na plataforma ou uma grade de proteção para colocar ferramentas ou outros materiais, isto irá aumentar o peso e a área de superfície da plataforma ou aumentar a carga.

- O operador é responsável pela execução de uma «inspeção prévia à operação» e pela manutenção de rotina, conforme referida neste manual.
- Antes de cada mudança de turno, o operador tem de realizar uma inspeção prévia à operação para averiguar se a máquina tem problemas óbvios, isto antes de o operador levar a cabo um teste de funcionamento prévio à operação.
- A inspeção prévia à operação também ajuda o operador a determinar se a máquina necessita de uma manutenção de rotina.
- Consulte [Inspeccionar as Peças, página 5-2](#) e verifique cada um dos itens.
- Nunca use uma máquina com peças danificadas ou modificadas. Assinale a máquina e pare de a usar se identificar danos ou modificações.
- Apenas técnicos de manutenção qualificados podem reparar a máquina de acordo com os regulamentos do fabricante. Após qualquer manutenção, o operador tem de levar a cabo outra inspeção prévia à operação antes de realizar um teste de funcionamento prévio à operação.
- Os técnicos de manutenção qualificados têm de executar inspeções de manutenção regulares de acordo com os requisitos do *Manual de Manutenção* do fabricante.

REALIZAR UMA INSPEÇÃO PRÉVIA À OPERAÇÃO

Antes de ligar a máquina, verifique se satisfaz os seguintes requisitos:

- Garanta que o *Manual de Operação* e o *Manual de Manutenção* estão em boas condições, são fáceis de ler e estão guardados num compartimento na plataforma.
- Assegure-se de que todas as etiquetas são legíveis e estão numa posição adequada.
- Verifique se existem fugas de óleo hidráulico e se o nível de óleo está correto. Adicione óleo conforme necessário. Consulte [Inspeccionar o nível de óleo hidráulico, página 5-2](#).
- Verifique se a bateria tem fugas e se o nível do líquido é adequado. Adicione água destilada conforme necessário. Consulte [Inspeccionar a bateria, página 5-3](#).
- Verifique se o dispositivo de proteção usado corresponde ao tipo de trabalho executado e está em conformidade com as normas técnicas em correspondentes.

INSPECIONAR PEÇAS

Antes de cada utilização ou turno de trabalho, verifique se a máquina possui peças danificadas, incorretamente instaladas, soltas ou em falta e se foram realizadas alterações não autorizadas:

- Componentes elétricos, fios, cabos e cordas de segurança
- Mangueiras, ligações, cilindros hidráulicos e válvulas de contrapeso
- Motores de acionamento
- Pastilhas de desgaste
- Pneus e rodas
- Interruptores limitadores, alarmes e buzina
- Luzes indicadoras e sinalizadores (se equipada)
- Parafusos, porcas e outros elementos de fixação
- Soltar o travão
- Braço de segurança
- Pinos e elementos de fixação dos braços articulados
- Joystick da plataforma
- Estabilizadores (se equipada)
- Tanque hidráulico
- Plataforma (incluindo grades, placa do solo, fechadura de segurança, suportes e porta de entrada)

- Gerador (se equipada)
- Equipamento de proteção individual
- Equipamento de controlo de emergência
- Instruções de operação, avisos e autocolantes de controlo

NOTA

Se encontrar peças danificadas, em falta ou instaladas incorretamente, substitua a peça em causa por uma nova e instale-a corretamente. Se identificar um elemento de fixação desprendido ou solto, aperte-o imediatamente.

INSPECIONAR TODA A MÁQUINA

Inspeccione toda a máquina para verificar se tem:

- Rachas nas soldaduras ou estruturas
- Amolgadelas ou outros danos
- Ferrugem, corrosão ou oxidação graves
- Entrelaçamento inadequado de cabos de aço, cabos elétricos, mangueiras no interior da plataforma
- Peças estruturais em falta ou soltas e componentes principais, incluindo elementos de fixação e pinos relativamente a um posicionamento e apertos corretos
- Verifique se as grades estão instaladas com os parafusos apertados.

NOTA

Se a máquina tiver de ser inspeccionada com a plataforma elevada, verifique se o braço de segurança está configurado corretamente.

INSPECIONAR O NÍVEL DE ÓLEO HIDRÁULICO

Garantir um nível de óleo hidráulico adequado é essencial para a correta operação da máquina. Se estiver demasiado alto, vai sair óleo do tanque de óleo durante a operação da máquina; se estiver demasiado baixo, a bomba do óleo vai aspirar ar e danificar os componentes hidráulicos. Executar uma inspeção diária do nível de óleo hidráulico irá ajudar a determinar se existe um problema no sistema hidráulico.

Leve a cabo o procedimento seguinte com a plataforma recolhida e a máquina desligada:

1. Inspeccione visualmente no lado do tanque hidráulico para ter a certeza de que o nível de óleo hidráulico está dentro do intervalo assinalado do visor.



Figura 5-1

2. Certifique-se de que não existem fugas no corpo do tanque e nas respetivas entradas.
3. Adicione óleo hidráulico conforme necessário. Nunca encha o tanque em demasia.

Tabela 5-1

REQUISITOS DO CLIENTE	TIPO DE ÓLEO HIDRÁULICO
Intervalo de temperatura normal, entre 0 °C e 40 °C (32 °F a 104 °F)	L-HM46
Regiões frias -25 °C a 25°C (-13 °F a 77 °F)	L-HV32
Regiões de temperaturas elevadas, superiores a 40 °C (104 °F)	L-HM68
Regiões extremamente frias, com temperaturas inferiores a -30 °C (-22 °F)	É necessário identificar programas especiais.

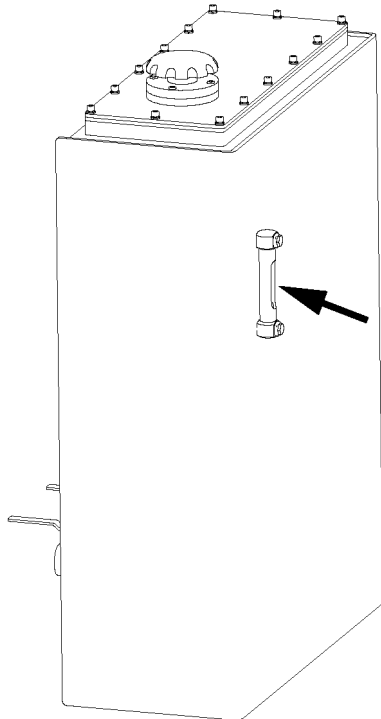
NOTA

É possível adicionar óleo hidráulicos diferentes de acordo com os requisitos do cliente e após a entrega de fábrica, mas não podem ser misturados.

INSPECIONAR A BATERIA

A condição da bateria afeta o desempenho da máquina. Níveis de eletrólito da bateria inadequados ou cabos e fios danificados podem danificar peças da bateria e criar condições perigosas.

AVISO

PERIGO DE ELETROCUSSÃO



- O contacto com circuitos com corrente pode provocar a morte ou ferimentos graves. Use sempre óculos, luvas e vestuário de proteção.



- Retire todos os anéis, relógios ou outra joalheria

AVISO

PERIGO DE QUEIMADURAS QUÍMICAS



- Evite o derrame ou o contacto do ácido da bateria com a pele desprotegida. Se o ácido da bateria entrar em contacto com a pele, lave imediatamente com água em abundância e procure assistência médica imediatamente.

- No caso de derrame do ácido da bateria, use água misturada com bicarbonato de sódio para neutralizar o ácido.

- Verifique o nível da bateria. A capacidade descarregada não pode exceder 80% da capacidade total da bateria. Carregue a bateria imediatamente após cada descarga.
- Assegure-se de que as células da bateria estão bem ligadas com fios às porcas de aperto enroscadas de acordo com o binário especificado de seguida:

Tipo de porca	Binário
M8	9 ~ 11 Nm (6,6 ~ 8,1 ft-lb)
M10	18 ~ 23 Nm (13,2 ~ 17 ft-lb)

NOTA

A ligação inadequada pode resultar num desempenho pior, danificar terminais, gerar fusões e até incêndios.

- Assegure-se de que os polos positivo e negativo da bateria estão corretamente ligados.
- Assegure-se de que as ligações da bateria não estão corroídas.
- Verifique se o nível de eletrólito da bateria é o adequado (no caso de baterias de chumbo-ácido com manutenção).
- Verifique se a caixa da bateria acumula água. Se for esse o caso, drene a água.
- Verifique se a pintura interna e externa da bateria tem danos. Se tiver, retoque a tinta danificada de imediato para evitar corrosão e manter a caixa isolada.

NOTA: Use protetores nos terminais dos cabos e vedantes antissépticos para ajudar a eliminar a corrosão dos terminais e cabos da bateria.

6 TESTE DE FUNCIONAMENTO PRÉVIO À OPERAÇÃO

AVISO

PERIGO DEVIDO A OPERAÇÃO INSEGURA



Assegure-se de que respeita as instruções e regras de segurança deste manual. O desrespeito pelas instruções e regras de segurança deste manual pode resultar em lesões graves ou mortais.

Apenas opere esta máquina se tiver aprendido e aplicar as regras para uma operação segura da máquina, conforme mencionadas neste manual.

- Conheça e compreenda as regras de segurança antes de avançar para o passo seguinte.
- Evite situações perigosas.
- Verifique sempre a máquina antes de a operar.
- Selecione máquinas e equipamento de proteção individual adequado (capacetes, cintos e luvas de segurança, etc.) à tarefa.
- Execute sempre um teste de funcionamento prévio à operação antes de usar a máquina.
- Verifique o local de trabalho.
- Verifique os autocolantes de segurança/placa de identificação na máquina.

A realização de um teste de funcionamento prévio à operação ajuda a identificar potenciais problemas antes de começar a usar uma máquina. O operador tem de testar todas as funções da máquina em conformidade com as instruções neste manual.

Não use uma máquina com problemas ou avarias. Assinale a máquina e não a use se identificar problemas. Apenas técnicos de manutenção qualificados podem reparar a máquina de acordo com os regulamentos do fabricante.

Após qualquer manutenção, o operador tem de levar a cabo outra inspeção prévia à operação antes de realizar um teste de funcionamento prévio à operação.

TESTAR O CONTROLADOR DA BASE (SISTEMA DTC)

NOTA

Todos os testes no controlador da base devem ser concluídos num ciclo.

AVISO

PERIGO DEVIDO A OPERAÇÃO INSEGURA

- Apenas use a máquina em conformidade com as instruções neste manual e para o uso previsto.



Figura 6-1 Controlador da base (Sistema DTC)

Tabela 6-1

1. Contador de horas	7. Posição neutra	13. Interruptor de ativação para elevar/baixar a plataforma
2. Botão de paragem de emergência	8. Interruptor de arranque do motor (não usado)	14. Interruptor para baixar a plataforma
3. Posição do controlo da plataforma	9. Interruptor da vela de incandescência (não usado)	15. Luz indicadora de sobrecarga
4. Comutador com chave (seletor de solo/plataforma)	10. Seletor de velocidade do motor (com luz indicadora, não usado)	16. Interruptor de recolhimento de emergência
5. Posição do controlo da base	11. Ecrã LCD	
6. Alarme	12. Interruptor para elevar a plataforma	

AVISO

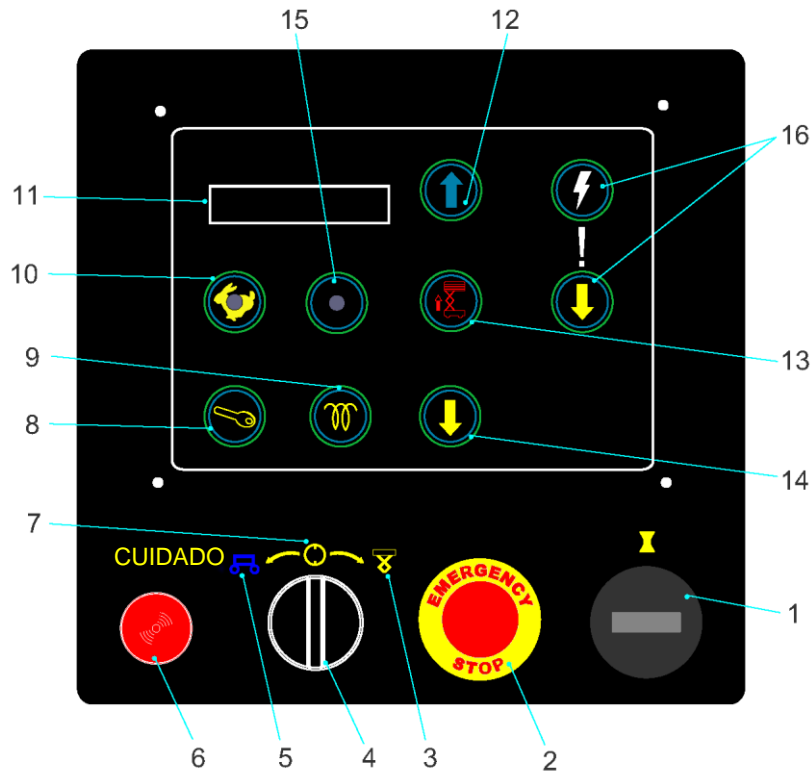
PERIGO DEVIDO A OPERAÇÃO INSEGURA

- Com a exceção de situações de emergência, nunca opere a máquina a partir do controlador da base se ainda houver pessoas na plataforma.
- Nunca opere a máquina se houver uma qualquer alavanca ou comutador de controlo do movimento da plataforma fora da posição DESL. depois de ter sido solto.

PREPARAÇÃO

- Escolha uma superfície de teste firme e nivelada, livre de obstruções.
- Rode o seletor de solo/plataforma do controlador da base para a posição de controlo da base.
- Puxe o botão de paragem de emergência do controlador da base para a posição LIG.
- Verifique se o ecrã LCD está aceso e apresenta "SISTEMA PRONTO".

NOTA

Com temperaturas baixas, o ecrã LCD tem de aquecer antes poder apresentar corretamente.



SELETOR DE SOLO/PLATAFORMA



1. Rode o seletor de solo/plataforma do controlador da base para a posição solo, todas as funções só devem ficar habilitadas no controlador da base, enquanto no controlador da plataforma devem ficar desabilitadas.
2. Rode o seletor de solo/plataforma do controlador da base para a posição plataforma, todas as funções só devem ficar habilitadas no controlador da plataforma, enquanto no controlador da base devem ficar desabilitadas.

1. Prima o interruptor para elevar ou baixar a plataforma sem premir o interruptor de ativação para elevar/baixar a plataforma, a função pretendida fica desabilitada.
2. Prima o interruptor de ativação para elevar/baixar a plataforma, o botão deve acender-se.
3. Prima o interruptor para elevar a plataforma, a plataforma deve elevar-se.
4. Prima o interruptor para baixar a plataforma, a plataforma deve baixar com o alarme a tocar.

BOTÃO DE PARAGEM DE EMERGÊNCIA



1. Prima o botão de paragem de emergência do controlador da base para a posição DESL., todas as funções devem ficar desabilitadas.
2. Puxe o botão de paragem de emergência do controlador da base para a posição LIG. a máquina deve ficar operativa.

FUNÇÃO ELEVAR/BAIXAR PLATAFORMA

O alarme toca 60 vezes/minuto quando a plataforma está a baixar e 180 vezes/minuto quando a máquina está inclinada.

RECOLHIMENTO DE EMERGÊNCIA



Depois de premir os botões de combinação de recolhimento de emergência, a plataforma pode ser baixada.

TESTAR O CONTROLADOR DA BASE (SISTEMA DE CONTROLO SINOBOOM)

NOTA

Todos os testes no controlador da base devem ser concluídos num ciclo.



Figura 6-2 Controlador da base (Sistema de controlo Sinoboom)

Tabela 6-2

1. Contador de horas	7. Posição neutra	13. Interruptor para elevar a plataforma
2. Botão de paragem de emergência	8. Interruptor do gás natural (não usado)	14. Interruptor de ativação para elevar/baixar a plataforma
3. Posição do controlo da plataforma	9. Seletor de velocidade do motor (não usado)	15. Interruptor de combinação de recolhimento de emergência
4. Comutador com chave (seletor de solo/plataforma)	10. Interruptor da vela de incandescência (não usado)	16. Interruptor para baixar a plataforma
5. Posição do controlo da base	11. Interruptor de ignição (não usado)	
6. Alarme	12. Ecrã LED	

AVISO

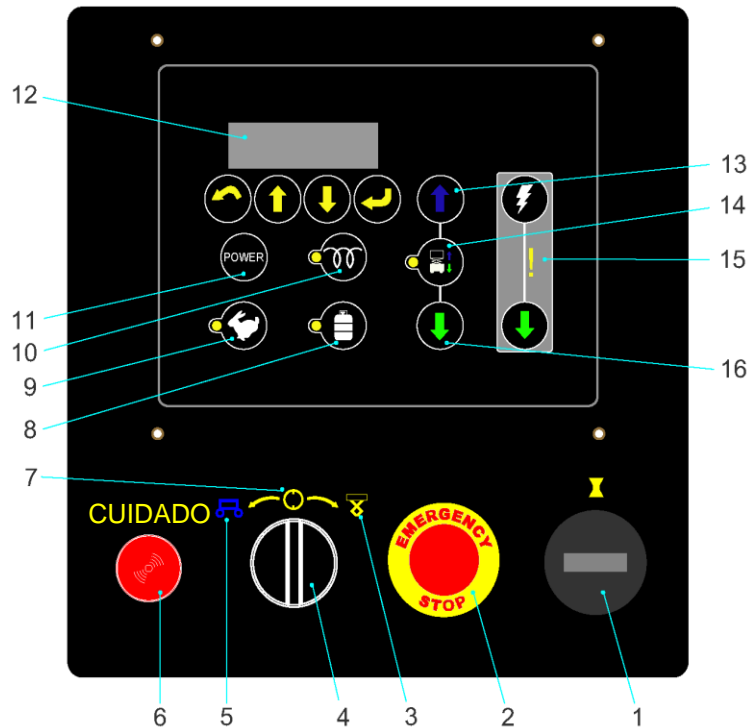
PERIGO DEVIDO A OPERAÇÃO INSEGURA



- Com a exceção de situações de emergência, nunca opere a máquina a partir do controlador da base se ainda houver pessoas na plataforma.
- Nunca opere a máquina se houver uma qualquer alavanca ou comutador de controlo do movimento da plataforma fora da posição DESL. depois de ter sido solto.

PREPARAÇÃO

1. Escolha uma superfície de teste firme e nivelada, livre de obstruções.
2. Rode o seletor de solo/plataforma do controlador da base para a posição de controlo da base.
3. Puxe o botão de paragem de emergência do controlador da base para a posição LIG.
4. Certifique-se de que o ecrã LCD está aceso e, em seguida, apresenta "A carregar sistema...", (Plataforma de Trabalho Aérea Inteligente Sinoboom), e os ângulos no eixo X e no eixo Y do chassis são exibidos sucessivamente.

NOTA

Com temperaturas baixas, o ecrã LCD tem de aquecer antes poder apresentar corretamente.

SELETOR DE SOLO/PLATAFORMA



1. Rode o seletor de solo/plataforma do controlador da base para a posição solo, todas as funções só devem ficar habilitadas no controlador da base, enquanto no controlador da plataforma devem ficar desabilitadas.
2. Rode o seletor de solo/plataforma do controlador da base para a posição plataforma, todas as funções só devem ficar habilitadas no controlador da plataforma, enquanto no controlador da base devem ficar desabilitadas.

BOTÃO DE PARAGEM DE EMERGÊNCIA



1. Prima o botão de paragem de emergência do controlador da base para a posição DESL., a máquina não deve arrancar e todas as funções devem ficar desabilitadas.
2. Puxe o botão de paragem de emergência do controlador da base para a posição LIG. a máquina deve arrancar normalmente.

FUNÇÃO ELEVAR/BAIXAR PLATAFORMA

O alarme toca 60 vezes/minuto quando a plataforma está a baixar e 180 vezes/minuto quando a máquina está inclinada.

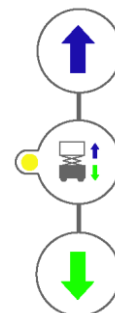

1. Prima o interruptor de ativação para elevar/baixar a plataforma, o botão deve acender-se.
2. Prima o interruptor para elevar a plataforma, a plataforma deve elevar-se.
3. Prima o interruptor para baixar a plataforma, a plataforma deve baixar e o alarme de abaixamento deve tocar.

RECOLHIMENTO DE EMERGÊNCIA



Depois de premir os botões de combinação de recolhimento de emergência, a plataforma pode ser baixada.

TESTAR O CONTROLADOR DA PLATAFORMA (SISTEMA DTC)

NOTA

Todos os testes no controlador da plataforma devem ser concluídos num ciclo.



Figura 6-3 Controlador da plataforma (Sistema DTC)

Tabela 6-3

1. Interruptor de nivelamento de cada estabilizador	7. Botão de paragem de emergência	13. Interruptor basculante do polegar de viragem
2. Interruptor de autonivelamento do estabilizador	8. Interruptor de ativação para elevar/baixar a plataforma	14. Interruptor da vela de incandescência (não usado)
3. Interruptor da luz (opcional)	9. Interruptor de tração	15. Interruptor de arranque do motor (não usado)
4. Botão de buzina	10. Seletor de velocidade de tração	16. Ecrã LCD
5. Seletor de velocidade do motor (não usado)	11. Interruptor de ativação	
6. Interruptor do gerador (se equipada)	12. Joystick de controlo proporcional de tração/elevação	

AVISO

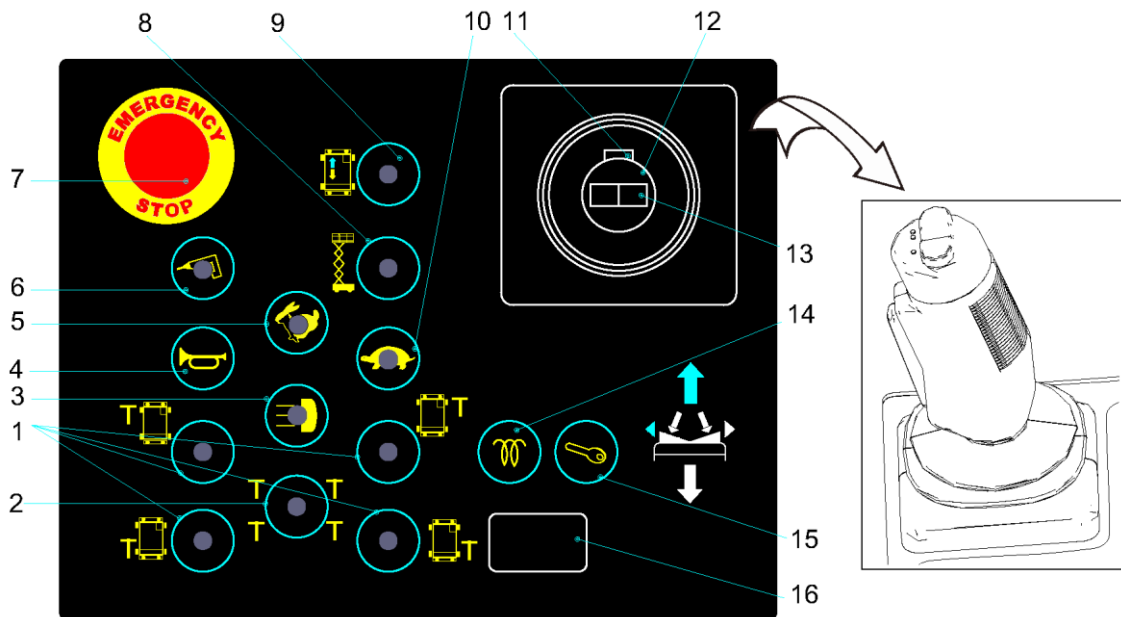

PERIGO DEVIDO A OPERAÇÃO INSEGURA

- Salvo em situações de emergência, nunca use a máquina a partir do controlador da base se ainda houver pessoas na plataforma.
- Nunca opere a máquina se houver uma qualquer alavanca ou comutador de controlo do movimento da plataforma fora da posição DESL. depois de ter sido solto.
- Não podem ser usados joysticks do controlador da plataforma de marcas diferentes para a sua substituição, pois isso pode causar danos na máquina ou podem ocorrer acidentes de segurança.
- Para evitar acidentes pessoais graves e a morte, nunca remova ou altere o interruptor de pé (se equipado) nem o desative com blocos ou qualquer outro meio.

PREPARAÇÃO

1. Escolha uma superfície de teste firme e nivelada, livre de obstruções.
2. Rode o seletor de solo/plataforma do controlador da base para a posição de plataforma.

BOTÃO DE PARAGEM DE EMERGÊNCIA



1. Prima o botão de paragem de emergência do controlador da plataforma para a posição DESL., a máquina não deve arrancar e todas as funções devem ficar desabilitadas.
2. Puxe os botões de paragem de emergência dos controladores da base e da plataforma para a posição LIG. a máquina deve arrancar normalmente.
3. Com o botão de paragem de emergência do controlador da base na posição DESL. e o do controlador da plataforma na posição LIG., a máquina não deve arrancar e todas as funções

devem ficar desabilitadas.

BOTÃO DE BUZINA



Prima o botão da buzina, a buzina deve tocar.

INTERRUPTOR DA LUZ (OPCIONAL)



Prima o interruptor da luz, o interruptor deve iluminar-se e a luz deve acender.

FUNÇÃO ELEVAR/BAIXAR PLATAFORMA



1. Ligue a máquina.
2. Prima o interruptor de ativação para elevar/baixar a plataforma, o interruptor deve iluminar-se.
3. Mantenha premido o interruptor de ativação do joystick e mova lentamente o joystick para a frente, a plataforma deve subir.
4. Mantenha premido o interruptor de ativação do joystick e mova lentamente o joystick para trás, a plataforma deve baixar com o alarme a tocar.

FUNÇÃO DE DIREÇÃO

NOTA

Quando testa as funções de viragem/tração, o operador deve ficar na plataforma virado para a direção de viragem da máquina.



1. Prima o interruptor de tração, o interruptor deve acender-se.
2. Mantenha premido o interruptor de ativação do joystick e prima o interruptor basculante do polegar do lado esquerdo, a roda deve virar para a esquerda.
3. Mantenha premido o interruptor de ativação do joystick e prima o interruptor basculante do polegar do lado direito, a roda deve virar para a direita.

FUNÇÃO DE TRAÇÃO

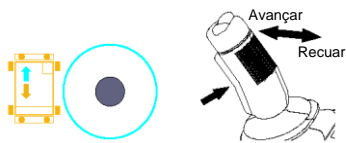

1. Prima o interruptor de tração, o interruptor deve acender-se.
2. Mantenha premido o interruptor de ativação do joystick e mova lentamente o joystick para a frente, a máquina deve avançar.
3. Solte o joystick, a máquina deve parar imediatamente.
4. Mantenha premido o interruptor de ativação do joystick e mova lentamente o joystick para trás, a máquina deve recuar.
5. Solte o joystick, a máquina deve parar imediatamente.

SELETOR DE VELOCIDADE DE TRAÇÃO



Prima o seletor de velocidade de tração, o interruptor deve acender-se e deve ser selecionada a velocidade baixa de tração; prima o interruptor novamente, a luz do interruptor deve apagar-se e a velocidade alta de tração deve ser selecionada.

Nota: A máquina está predefinida para a velocidade de tração baixa.

NIVELAMENTO COM ESTABILIZADOR

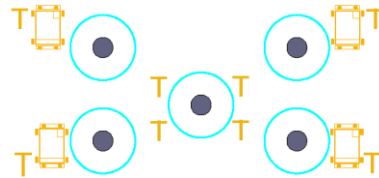

1. Prima o interruptor de autonivelamento do estabilizador, mantenha premido o interruptor de ativação do joystick e empurre lentamente o joystick para trás.
2. Os estabilizadores devem estender-se até ao solo para nivelar a máquina, e o interruptor deve acender-se depois que a máquina estiver nivelada.
3. Prima o interruptor de nivelamento de cada estabilizador, mantenha premido o interruptor de ativação no joystick de controlo e empurre lentamente o joystick para a frente.
4. O respetivo estabilizador deve recolher.
5. Prima o interruptor de nivelamento de cada estabilizador, mantenha premido o interruptor de ativação do joystick e mova lentamente o joystick para trás.
6. O respetivo estabilizador deve estender-se e o interruptor deve acender-se depois do estabilizador tocar no solo.

TESTAR O CONTROLADOR DA PLATAFORMA (SISTEMA DE CONTROLO SINOBOOM)

NOTA

Todos os testes no controlador da plataforma devem ser concluídos num ciclo.



Figura 6-4 Controlador da plataforma (Sistema de controlo SINOBOOM)

Tabela 6-4

1. Interruptor de nivelamento de cada estabilizador	7. Botão de paragem de emergência	13. Ecrã LED
2. Interruptor de autonivelamento do estabilizador	8. Interruptor de ativação	14. Interruptor de ativação de tração/viragem
3. Interruptor do gerador hidráulico (não usado)	9. Joystick de controlo proporcional de tração/elevação	15. Botão de buzina
4. Interruptor do gás natural (não usado)	10. Interruptor basculante do polegar de viragem	16. Interruptor de ignição (não usado)
5. Não usado	11. Interruptor da vela de incandescência (não usado)	17. Interruptor de ativação do modo de subida
6. Não usado	12. Interruptor de ativação para elevar/baixar a plataforma	18. Seletor de velocidade do motor (não usado)

AVISO

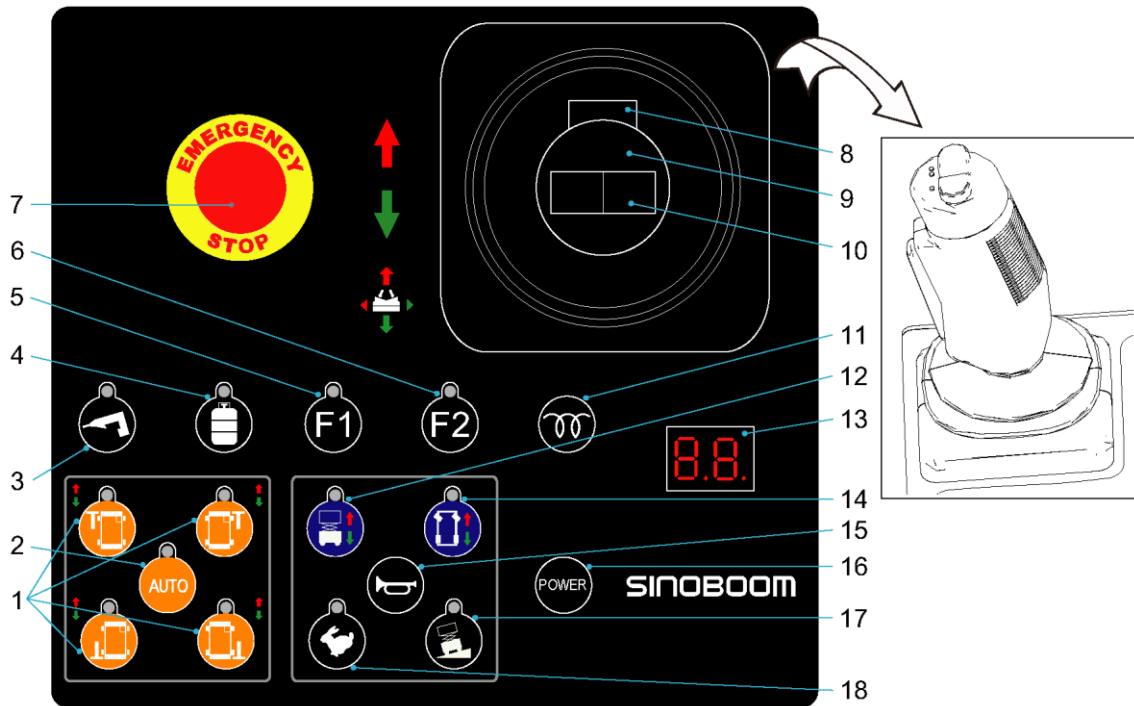

PERIGO DEVIDO A OPERAÇÃO INSEGURA

- Salvo em situações de emergência, nunca use a máquina a partir do controlador da base se ainda houver pessoas na plataforma.
- Nunca opere a máquina se houver uma qualquer alavanca ou comutador de controlo do movimento da plataforma fora da posição DESL. depois de ter sido solto.
- Não podem ser usados joysticks do controlador da plataforma de marcas diferentes para a sua substituição, pois isso pode causar danos na máquina ou podem ocorrer acidentes de segurança.
- Para evitar acidentes pessoais graves e a morte, nunca remova ou altere o interruptor de pé (se equipado) nem o desative com blocos ou qualquer outro meio.

PREPARAÇÃO

1. Escolha uma superfície de teste firme e nivelada, livre de obstruções.
2. Rode o seletor de solo/plataforma do controlador da base para a posição de plataforma.

BOTÃO DE PARAGEM DE EMERGÊNCIA



1. Prima o botão de paragem de emergência do controlador da plataforma para a posição DESL., a máquina não deve arrancar e todas as funções devem ficar desabilitadas.
2. Puxe os botões de paragem de emergência dos controladores da base e da plataforma para a posição LIG. a máquina deve arrancar normalmente.
3. Com o botão de paragem de emergência do controlador da base na posição DESL. e o do controlador da plataforma na posição LIG., a máquina não deve arrancar e todas as funções

devem ficar desabilitadas.

BOTÃO DE BUZINA



Prima o botão da buzina, a buzina deve tocar.

FUNÇÃO ELEVAR/BAIXAR PLATAFORMA

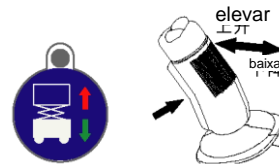

1. Ligue a máquina.
2. Prima o interruptor de ativação para elevar/baixar a plataforma, a luz indicadora deve acender-se e o modo de elevação deve ativar-se.
3. Mantenha premido o interruptor de ativação do joystick e empurre lentamente o joystick para a frente, a plataforma deve subir.
4. Mantenha premido o interruptor de ativação do joystick e puxe lentamente o joystick para trás, a plataforma deve baixar com o alarme de abaixamento a tocar.

Nota: A velocidade de elevação/abaixamento é diretamente proporcional ao movimento do joystick.

INTERRUPTOR BASCULANTE DO POLEGAR DE VIRAGEM

NOTA

Quando testa as funções de viragem/tração, o operador deve ficar na plataforma virado para a direção de viragem da máquina.

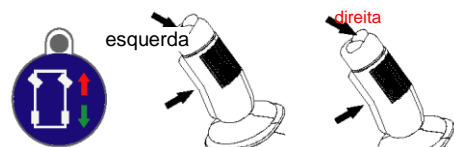

1. Prima o interruptor de ativação de tração/viragem, a luz indicadora deve acender-se e o modo de controlo de tração/viragem deve ativar-se.

- Mantenha premido o interruptor de ativação do joystick e prima o interruptor basculante do polegar do lado esquerdo, a roda deve virar para a esquerda.
- Mantenha premido o interruptor de ativação do joystick e prima o interruptor basculante do polegar do lado direito, a roda deve virar para a direita.

Nota: A velocidade de viragem é diretamente proporcional ao movimento do joystick.

INTERRUPTOR DE TRAÇÃO

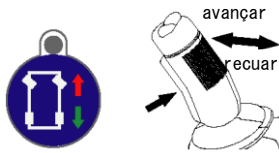

- Prima o interruptor de ativação de tração/viragem, a luz indicadora deve acender-se e o modo de controlo de tração/viragem deve ativar-se.
- Mantenha premido o interruptor de ativação do joystick e empurre lentamente o joystick para a frente, a máquina deve avançar.
- Solte o joystick, a máquina deve parar imediatamente.
- Mantenha premido o interruptor de ativação do joystick e puxe lentamente o joystick para trás, a máquina deve recuar.
- Solte o joystick, a máquina deve parar imediatamente.

Nota: A velocidade de tração é diretamente proporcional ao movimento do joystick.

MODO DE SUBIDA



- Rode o seletor de solo/plataforma do controlador da base para a posição de plataforma, ative o modo tração/viragem e prima o interruptor de ativação do modo de subida, a máquina deve ficar configurada no modo de subida e a luz indicadora deve acender-se.

Nota: Quando a inclinação dianteira-traseira da máquina é superior a 6°, o modo de subida é ativado automaticamente.

NIVELAMENTO COM ESTABILIZADOR

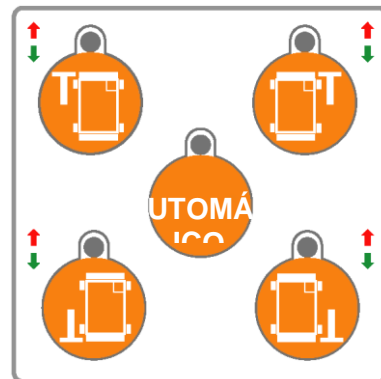

- Prima o interruptor de autonivelamento do estabilizador, mantenha premido o interruptor de ativação do joystick e puxe lentamente o joystick para trás.
- Os estabilizadores devem estender-se até ao solo para nivelar a máquina e a luz indicadora deve acender-se, depois da máquina estar nivelada.
- Prima o interruptor de autonivelamento do estabilizador, mantenha premido o interruptor de ativação do joystick e empurre lentamente o joystick para a frente.
- Os estabilizadores devem recolher e a luz indicadora deve apagar-se.
- Prima o interruptor de nivelamento de cada estabilizador, mantenha premido o interruptor de ativação do joystick e puxe lentamente o joystick para trás.
- O estabilizador correspondente deve recolher e a luz indicadora deve acender-se depois do estabilizador tocar no solo.
- Prima o interruptor de nivelamento de cada estabilizador, mantenha premido o interruptor de ativação do joystick e empurre lentamente o joystick para a frente.
- O estabilizador correspondente deve recolher e a luz indicadora deve apagar-se.

TESTAR A FUNÇÃO DE RECOLHIMENTO DE EMERGÊNCIA



- Rode o seletor de solo/plataforma do controlador da base para a posição de controlo da plataforma.
- Puxe os botões de paragem de emergência em ambos os controladores da base e da plataforma para a posição LIG.
- Prima o interruptor para elevar a plataforma.

4. Mantenha premido o interruptor de ativação do joystick e mova lentamente o joystick para a frente para elevar a plataforma e depois solte o joystick.
5. Prima, ao mesmo tempo, ambos os interruptores de recolhimento de emergência.
6. A plataforma deve baixar até ao seu lugar e o alarme deve soar enquanto a plataforma está a baixar.

TESTAR O SENSOR DE NÍVEL

 **AVISO**

PERIGO DEVIDO A OPERAÇÃO INSEGURA

- **Não coloque as mãos e os braços perto de posições onde podem ser esmagados.**
- **Se o braço de segurança não estiver na posição correta, não trabalhe sob a plataforma ou perto do braço articulado.**

NOTA

Para realizar este teste não permaneça na plataforma, mas no solo usando o controlador da plataforma.

1. Estacione a máquina numa superfície nivelada e firme. Ligue a máquina, a luz indicadora verde no sensor de nível deve acender-se.
2. Com a máquina na posição recolhida, coloque 2 blocos de madeira perto das duas rodas dianteiras ou traseiras, depois conduza a máquina para cima dos blocos de madeira. O bloco de madeira deve ter as seguintes medidas (C x L x A) 100 x 50 x 150 mm (4 in x 2 in x 5,9 in).
3. Mude da função de tração para a de elevação da plataforma e eleve a plataforma até o interruptor de limite inferior disparar, a luz indicadora vermelha no sensor de nível acende-se com o alarme a tocar e ficam limitadas a elevação e a condução adicionais.
4. Baixe a plataforma para a posição recolhida, o alarme deixa de tocar, e o limite do funcionamento da máquina é cancelado.
5. Mova a máquina e remova os blocos de madeira.
6. Com a máquina na posição recolhida (estabilizadores recolhidos), coloque 2 blocos de madeira perto das duas rodas do lado direito ou

esquerdo, depois conduza a máquina para cima dos blocos de madeira. O bloco de madeira deve ter as seguintes medidas (C x L x A) 100 x 50 x 70 mm (4 in x 2 in x 2,76 in).

7. Mude da função de tração para a de elevação da plataforma e eleve a plataforma até o interruptor de limite inferior disparar, a luz indicadora vermelha no sensor de nível acende-se com o alarme a tocar e ficam limitadas a elevação e a condução adicionais.
8. Baixe a plataforma para a posição recolhida, o alarme deixa de tocar, e o limite do funcionamento da máquina é cancelado.
9. Mova a máquina e remova os blocos de madeira.
10. Com a máquina na posição recolhida (estabilizadores estendidos), coloque 2 blocos de madeira perto das duas rodas do lado direito ou esquerdo, depois conduza a máquina para cima dos blocos de madeira. O bloco de madeira deve ter as seguintes medidas (C x L x A) 100 x 50 x 28 mm (4 in x 2 in x 1,1 in).
11. Mude da função de tração para a de elevação da plataforma e eleve a plataforma até o interruptor de limite inferior disparar, a luz indicadora vermelha no sensor de nível acende-se com o alarme a tocar e ficam limitadas a elevação e a condução adicionais.
12. Baixe a plataforma para a posição recolhida, o alarme deixa de tocar, e o limite do funcionamento da máquina é cancelado.
13. Mova a máquina e remova os blocos de madeira.

TESTAR A VELOCIDADE DE TRACÇÃO

Com a máquina na posição recolhida:

1. Rode o seletor de solo/plataforma do controlador da base para plataforma.
2. Puxe os botões de paragem de emergência dos controladores da base e da plataforma para a posição LIG.
3. Prima o interruptor de tração.
4. Mantenha premido o interruptor de ativação do joystick e mova lentamente o joystick para a frente até ao fundo.
5. Prima o seletor de velocidade alta/baixa de tração no controlador da plataforma para selecionar a velocidade alta de tração.
6. A velocidade máxima de tração da máquina na posição recolhida é de 5,3±0,53 Km/h (3,3±0,33 mph), ou o tempo de deslocamento de 40 m (131 ft) é de 25 ~ 30s.
7. Mantenha premido o interruptor de ativação do

joystick e mova lentamente o joystick para a frente até ao fundo.

8. Prima o seletor de velocidade alta/baixa de tração no controlador da plataforma para selecionar a velocidade baixa de tração.
9. A velocidade máxima de tração da máquina na posição recolhida é de $2 \pm 0,2$ Km/h ($1,2 \pm 0,12$ mph), ou o tempo de deslocamento de 20 m (65,6 ft) é de 32 ~ 40s.

Com a máquina na posição de funcionamento:

1. Rode o seletor de solo/plataforma do controlador da base para plataforma.
2. Puxe os botões de paragem de emergência dos controladores da base e da plataforma para a posição LIG.
3. Prima o interruptor para elevar a plataforma.
4. Mantenha premido o interruptor de ativação do joystick e mova lentamente o joystick para a frente para elevar a plataforma e solte o joystick quando o interruptor limitador inferior disparar.
5. Prima o interruptor de tração.
6. Mantenha premido o interruptor de ativação do joystick e mova lentamente o joystick para a frente até ao fundo.
7. Prima o seletor de velocidade alta/baixa de tração no controlador da plataforma para selecionar a velocidade baixa de tração.
8. A velocidade máxima de tração da máquina é de $1,1 \pm 0,1$ Km/h ($0,68 \pm 0,06$ mph), ou o tempo de deslocamento de 20 m (65,6 ft) é de 53 ~ 64s.
9. Mantenha premido o interruptor de ativação do joystick e mova lentamente o joystick para a frente até ao fundo.
10. Prima o seletor de velocidade alta/baixa de tração no controlador da plataforma para selecionar a velocidade baixa de tração.
11. A velocidade máxima de tração da máquina na posição recolhida é de $1,1 \pm 0,1$ Km/h ($0,68 \pm 0,06$ mph), ou o tempo de deslocamento de 20 m (65,6 ft) é de 53 ~ 64s.

NOTA

Se a velocidade de tração ultrapassar os resultados do teste apresentados acima, coloque imediatamente a máquina fora de serviço e assinala-a.

TESTAR OS ESTABILIZADORES OSCILANTES

NOTA

Para realizar este teste não permaneça na plataforma, mas no solo usando o controlador da plataforma.

Os estabilizadores oscilantes permitem que a máquina se desloque sobre superfícies irregulares com os 4 pneus em contacto com o solo, melhorando assim o desempenho de tração e a estabilidade.

- Com a máquina na posição recolhida:
 1. Ligue a máquina com o controlador da plataforma e selecione a velocidade alta ao ralenti.
 2. Conduza a máquina para permitir que a roda de direção esquerda suba para um bloco ou calçada de 10 cm (3,9 in).
 3. As outras 3 rodas devem ficar bem apoiadas no solo.
 4. Conduza a máquina para permitir que a roda de direção direita suba para um bloco ou calçada de 10 cm (3,9 in).
 5. As outras 3 rodas devem ficar bem apoiadas no solo.
- Com a máquina na posição de funcionamento:
 1. Ligue a máquina com o controlador da plataforma e selecione a velocidade alta ao ralenti.
 2. Usando a função de elevação da plataforma, eleve a plataforma até o interruptor de limite inferior disparar.
 3. Conduza a máquina para permitir que a roda de direção esquerda suba para um bloco ou calçada de 10 cm (3,9 in).
 4. As outras 3 rodas devem ficar bem apoiadas no solo.
 5. Conduza a máquina para permitir que a roda de direção direita suba para um bloco ou calçada de 10 cm (3,9 in).
 6. As outras 3 rodas devem ficar bem apoiadas no solo.

TESTAR O SISTEMA DE PESAGEM

1. Antes de realizar este teste, eleve e baixe totalmente a plataforma duas vezes para garantir a

- lubrificação normal do deslizador e da pista.
2. Baixe a plataforma até a altura mínima e recolha as

plataformas de extensão. Com o braço articulado totalmente recolhido, adicione gradualmente uma carga à plataforma.

Tabela 6-5

MODELOS	Resultados do teste
1323RE	<p>Se o peso não exceder os 680 kg (1499 lb), certifique-se de que a plataforma é capaz de elevar-se até a posição mais alta.</p> <p>Quando a carga na plataforma for maior ou igual a 815 kg (1797 lb), a altura de elevação da plataforma não deve ser superior a 3,2±0,5 m (10 ft 20 in±1 ft 25 in).</p>
1623RE	<p>Se o peso não exceder os 680 kg (1499 lb), certifique-se de que a plataforma é capaz de elevar-se até a posição mais alta.</p> <p>Quando a carga na plataforma for maior ou igual a 815 kg (1797 lb), a altura de elevação da plataforma não deve ser superior a 3,2±0,5 m (10 ft 20 in±1 ft 25 in).</p>

Nota: A viscosidade do óleo hidráulico aumenta à medida que a temperatura diminui, o que pode afetar negativamente a deteção da pressão. Se uma máquina nova funcionar em condições de temperatura diferentes da temperatura da fábrica OEM em mais de 10° (50°F), ou a temperatura do óleo hidráulico for inferior a 15° (59°F), o alarme de sobrecarga pode disparar (o ecrã no controlador da plataforma ou da base indica “OL”) mesmo que a carga da plataforma não exceda a carga nominal, nesta circunstância, volte a calibrar o sensor de peso.

7 OPERAR A MÁQUINA

AVISO

PERIGO DEVIDO A OPERAÇÃO INSEGURA



Assegure-se de que respeita as instruções e regras de segurança deste manual. O desrespeito pelas instruções e regras de segurança deste manual pode resultar em lesões graves ou mortais.

Apenas opere esta máquina se tiver aprendido e aplicar as regras para uma operação segura da máquina, conforme mencionadas neste manual.

- Conheça e compreenda as regras de segurança antes de avançar para o passo seguinte.
- Evite situações perigosas.
- Verifique sempre a máquina antes de a operar.
- Selecione máquinas e equipamento de proteção individual adequado (capacetes, cintos e luvas de segurança, etc.) à tarefa.
- Execute sempre um teste de funcionamento prévio à operação antes de usar a máquina.
- Verifique o local de trabalho.
- Verifique os autocolantes de segurança/placa de identificação na máquina.
- Apenas use a máquina em conformidade com as instruções neste manual e para o uso previsto.

Esta secção dá instruções específicas relativas a todos os aspectos da operação da máquina. O operador é responsável por respeitar todas as regras de segurança e instruções deste manual.

Use esta máquina para transportar pessoas e ferramentas para o local de trabalho. Não é seguro e é perigoso usar esta máquina para objetivos diferentes dos referidos neste manual.

Apenas pessoal formado e autorizado pode operar a máquina. Se houver mais do que um operador a usar a mesma máquina em diferentes momentos do mesmo turno de trabalho, todos têm de ter as qualificações necessárias e respeitar todas as regras de segurança e instruções deste *Manual de Operação*.

Cada novo operador tem de levar a cabo a inspeção

prévia à operação, o teste de funcionamento prévio à operação e as verificações no local de trabalho antes de usar a máquina.

PARAGEM DE EMERGÊNCIA

1. Pressione os botões de paragem de emergência do controlador da plataforma e do controlador da base para a posição DESL. Todas as funções deixarão de estar disponíveis.
2. Prima o interruptor de alimentação principal na porta esquerda do chassis para a posição DESL., todas as funções ficam desativadas.



Figura 7-1

3. Para reativar qualquer uma das funções, reponha os botões de paragem de emergência e o interruptor de alimentação principal nas respetivas posições originais.

NOTA

Se o controlador da plataforma apresentar o número «02», prima imediatamente o botão de paragem de emergência

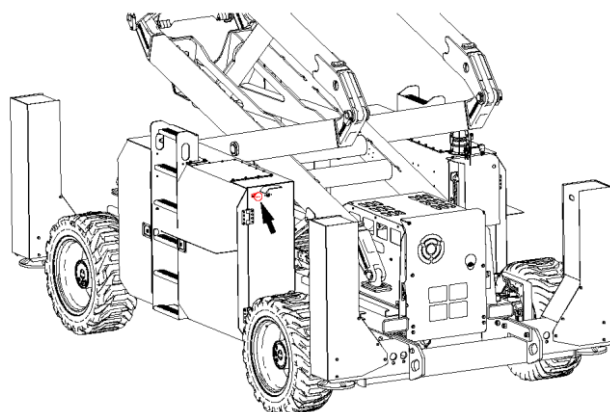
RECOLHIMENTO DE EMERGÊNCIA

Quando a máquina falha, use a função de recolhimento de emergência conforme apropriado.

Para o procedimento específico, consulte [Testar A Função de Recolhimento de Emergência, página 6-12](#).

OPERAÇÃO A PARTIR DO SOLO

Antes da operação:

1. Rode o comutador com chave para a posição solo.
2. Puxe os botões de paragem de emergência dos controladores da base e da plataforma para a posição LIG.

Para posicionar a plataforma:



1. Prima mantenha premido o interruptor para elevar a plataforma.
2. Prima o interruptor para elevar ou baixar a plataforma.

As funções de tração e viragem não estão habilitadas no controlador da base.

OPERAÇÃO A PARTIR DA PLATAFORMA

Antes da operação:

1. Rode o comutador com chave para a posição plataforma.
2. Puxe os botões de paragem de emergência dos controladores da base e da plataforma para a posição LIG.

Para posicionar a plataforma:



1. Prima o interruptor para elevar a plataforma, o interruptor deve iluminar-se.
2. Mantenha premido o interruptor de ativação do joystick e mova lentamente o joystick para a frente, a plataforma deve subir.
3. Mantenha premido o interruptor de ativação do joystick e mova lentamente o joystick para trás, a plataforma deve baixar com o alarme a tocar.

Para virar:

1. Prima o interruptor de tração, o interruptor deve

acender-se.

2. Mantenha premido o interruptor de ativação do joystick e prima o interruptor basculante do polegar do lado esquerdo, a roda deve virar para a esquerda.
3. Mantenha premido o interruptor de ativação do joystick e prima o interruptor basculante do polegar do lado direito, a roda deve virar para a direita.

Para conduzir:

1. Prima mantenha premido o interruptor de ativação do joystick.
2. Aumentar a velocidade: Afaste lentamente o joystick do centro.
3. Diminuir a velocidade: Aproxime lentamente o joystick do centro.
4. Parar: Volte a colocar o joystick no centro ou solte o interruptor de ativação do joystick.

NOTA

Use as setas de direção codificadas por cores no controlador da plataforma para identificar a direção de deslocamento da máquina.

NOTA

Quando a plataforma está elevada, a velocidade de deslocamento da máquina é limitada.

Para selecionar a velocidade de tração

Prima o seletor de velocidade alta/baixa de tração, o interruptor deve acender-se e é selecionada a velocidade baixa de tração; prima o interruptor novamente, a luz do interruptor apaga-se e é selecionada a velocidade alta de tração. Selecione a velocidade baixa de tração apenas quando a máquina está num declive.

Se a luz indicadora vermelha se acender:

Prima e puxe o botão de paragem de emergência para reiniciar o sistema.

Se a operação acima falhar, coloque a máquina fora de serviço e assinale-a.

CONDUZIR EM DECLIVES

Antes de conduzir em declives:

Verifique a capacidade de rampa da máquina (incluindo a taxa de inclinação e a taxa de inclinação lateral) e o nível de inclinação.

Taxa de inclinação máxima, posição recolhida:

MODELOS	TAXA DE INCLINAÇÃO MÁX.
1323RE	50%/26 °
1623RE	40%/22 °

NOTA

A capacidade de rampa da máquina depende das condições do solo e da tração adequada.

Para determinar o nível de inclinação:

Meça o nível de inclinação usando um medidor de inclinação digital ou seguindo o procedimento abaixo:

1. Use um nível de bolha de ar, uma ripa de madeira reta (com, pelo menos, 1 m [3,3 ft] de comprimento) e uma fita métrica.
2. Coloque a ripa de madeira no declive.



Figura 7-2

3. No fim do declive, coloque o nível na extremidade superior da ripa de madeira e eleve a extremidade até que a ripa de madeira fique nivelada.
4. Segurando a ripa de madeira no nível, meça a distância vertical da parte inferior da ripa de madeira até ao chão.
5. Nível de inclinação = $A/C \times 100\%$.

Se o declive exceder a taxa de inclinação máxima ou de inclinação lateral, a máquina tem de ser levantada ou transportada para o topo ou o fundo do declive. Consulte a secção **TRANSPORTAR E ELEVAR A MÁQUINA**.

ESTENDER E RECOLHER A PLATAFORMA

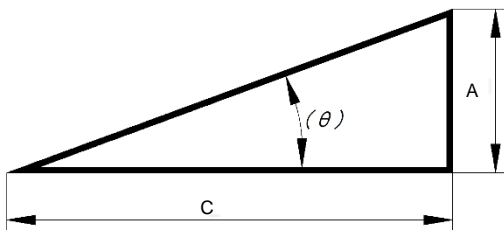
1. Levante a alavanca de bloqueio da extensão da plataforma para a posição horizontal.
2. Empurre a alavanca para estender a plataforma para a posição desejada. Não permaneça sobre a extensão da plataforma quando tenta estender a plataforma.
3. Baixe a alavanca de bloqueio da extensão da plataforma e verifique se a plataforma de extensão está bloqueada.

USAR OS ESTABILIZADORES

NOTA

Ligue a máquina antes de usar os estabilizadores. Certifique-se de usar os estabilizadores com a máquina recolhida, não levantada.

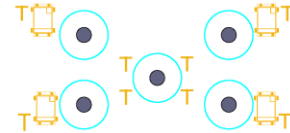

Para estender os estabilizadores:

1. Estacione a máquina na área de trabalho desejada.
2. Prima e mantenha premido o interruptor de autonivelamento do estabilizador e mantenha premido o interruptor de ativação no joystick de controlo e mova lentamente o joystick de controlo para trás.
3. Os estabilizadores estendem-se e tocam no solo para nivelar a máquina. Um sinal sonoro soa e o interruptor de autonivelamento do estabilizador acende-se quando a máquina estiver nivelada.

Para recolher os estabilizadores:

1. Coloque a máquina na posição recolhida.
2. Prima e mantenha premido o interruptor de autonivelamento do estabilizador e mantenha premido o interruptor de ativação no joystick de controlo e mova lentamente o joystick de controlo para a frente.
3. Os estabilizadores recolhem e a luz indicadora do interruptor de autonivelamento do estabilizador apaga-se quando os estabilizadores deixam de tocar no solo.

Nota: Os procedimentos acima também se aplicam ao interruptor de nivelamento de cada estabilizador.

Quando os estabilizadores não tocam todos bem no solo, a altura elevada da máquina não deve exceder a altura em que o interruptor limitador inferior dispara.

Quando um estabilizador está em contacto com o solo, as funções de tração e viragem ficam desativadas.

1323RD: Quando os estabilizadores estão recolhidos, a altura máxima de elevação não deve exceder 13 m (42,65 ft).

1623RD: Quando os estabilizadores estão recolhidos, a altura máxima de elevação não deve exceder 9 m (29,52 ft).

Esta página foi deixada intencionalmente em branco

8 TRANSPORTAR E ELEVAR A MÁQUINA

AVISO

PERIGO DEVIDO AO TRANSPORTE E ELEVÇÃO



- Use uma empilhadora ou uma grua com a capacidade de elevação adequada para elevar a máquina. Use bom senso e um movimento planejado para controlar a máquina.
- O veículo de transporte tem de estar estacionado em solo nivelado.
- O veículo de transporte tem de estar fixo para não deslizar ao carregar a máquina.
- Certifique-se de que a capacidade do veículo, a superfície de carga, as cintas ou cordas são suficientes para suportar o peso da máquina, consulte *Dados técnicos da máquina, página 1-1*.
- Assegure-se que a máquina está numa superfície nivelada ou segura antes de soltar o travão.
- Ao retirar o pino de segurança do cabo de aço, evite que a grades de proteção caiam. As grades têm de estar sempre bem seguras quando são baixadas.
- Nunca transporte pessoas na plataforma quando a máquina está a ser transportada, levantada ou rebocada.
- Ao usar uma empilhadora ou grua para elevar a máquina, preste atenção para evitar que a máquina colida com objetos próximos.
- Trave as rodas da máquina após a instalação para evitar que a máquina se mova.

NOTA

Não reboque a máquina exceto em caso de emergência, falha ou perda de potência.

SOLTAR O TRAVÃO

1. Bloquee as rodas para evitar que a máquina se mova. Modelos com tração às quatro rodas: Solte e vire a cobertura de desengate manual e aparafuse-a.



Figura 8-1

2. Certifique-se de que o cabo do guincho foi bem preso aos pontos de fixação do chassis e que o percurso está livre de obstruções.
3. Inverta os procedimentos descritos acima para voltar a engatar o travão.

TRANSPORTAR A MÁQUINA

Siga estes requisitos ao transportar a máquina com um camião ou um atrelado:

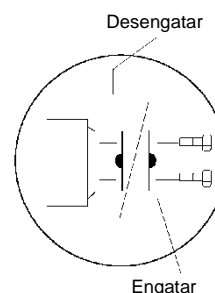
1. Bloquee sempre as rodas da máquina quando a prepara para o transporte.
2. Recolha e bloqueie as plataformas de extensão.
3. Use os pontos de fixação no chassis para fixar a máquina à superfície de transporte.
4. Use, pelo menos, duas correntes ou cintas.
5. Assegure-se de que as correntes ou cintas têm uma grande capacidade de carga.
6. Rode o comutador com chave para a posição DESL. e retire a chave antes do transporte.
7. Inspeccione toda a máquina para verificar se tem peças soltas ou mal presas. Use cintas para fixar as grades rebatíveis antes de transportar.



Figura 8-2

NOTA

Recolha a plataforma de extensão para a prender na ranhura e verifique que essa não pode estender-se ou soltar-se da plataforma principal durante o transporte.

ELEVAR A MÁQUINA COM UMA GRUA

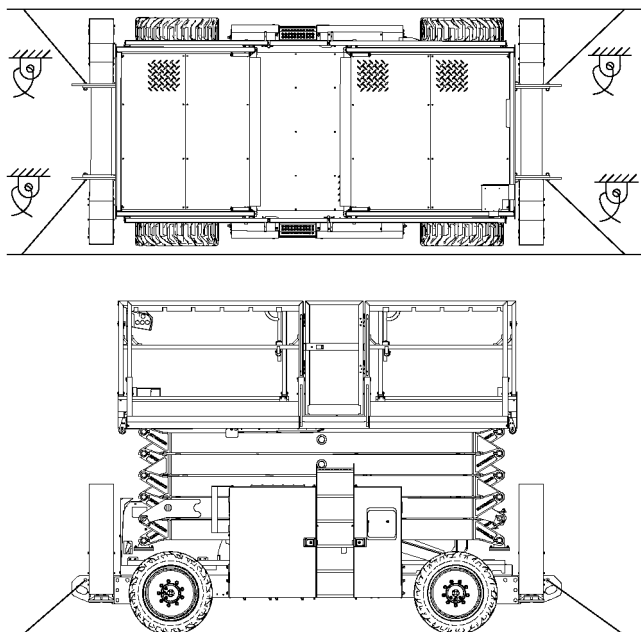
Siga estes requisitos ao elevar a máquina com uma grua:

1. Baixe totalmente a plataforma. Mantenha a plataforma baixa durante o transporte.
2. Assegure-se de que as plataformas de extensão, os controladores e os componentes do chassis estão bem fixos no lugar.
3. Remova todas as peças soltas da máquina.
4. Determine a centro de gravidade da máquina.



Figura 8-3

Tabela 8-1

MODELOS	X	Y
1323RE	1388 mm (54,6 in)	1078 mm (42,4 in)
1623RE	1528 mm (60,2 in)	946 mm (37,2 in)

5. Fixe as lingas apenas aos pontos de elevação específicos na máquina. Ajuste as lingas para evitar danos na máquina e para manter a máquina na horizontal.

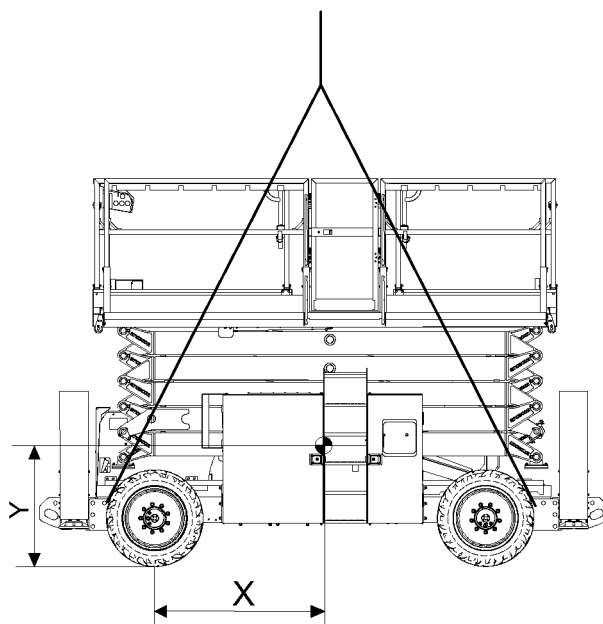
NOTA

Para proteger a grade de proteção da plataforma, escolha lingas com o comprimento adequado.

9 MANUTENÇÃO

Esta secção apresenta os procedimentos detalhados para inspeções de manutenção regulares. Para mais informações sobre a manutenção, consulte o *Manual de Manutenção*.

 **AVISO**

PERIGO DEVIDO A OPERAÇÃO INSEGURA

A não realização de uma manutenção adequada pode resultar em lesões graves ou mortais ou em danos na máquina.

Siga estas regras gerais:

- O utilizador deve definir um procedimento de manutenção preventiva de acordo com as recomendações do fabricante, o ambiente operacional e a intensidade de utilização da máquina. Aqui devem incluir-se tanto a inspeção regular, como a inspeção anual.
- Pessoal qualificado com formação adequada tem de realizar inspeções de manutenção de rotina nesta máquina.
- As inspeções de manutenção de rotina diárias têm de ser realizadas durante a operação normal da máquina. Os inspetores de manutenção têm de realizar a inspeção e a manutenção de acordo com o relatório de reparação e inspeção e têm de preencher este mesmo relatório.
- As inspeções de manutenção regular têm de ser realizadas por operadores trimestral, semestral e anualmente por pessoal qualificado e com a formação adequada. Pessoal qualificado e com a formação adequada tem de verificar e manter a máquina de acordo com o relatório de reparação e inspeção e tem de preencher este mesmo relatório.
- Remova imediatamente uma máquina com danos ou avaria, assinale-a e pare de a usar.
- Repare qualquer máquina com danos ou avaria antes de a usar.
- Mantenha todos os registos de inspeção da máquina durante, pelo menos, 10 anos ou até a máquina deixar de ser usada ou conforme exigido pelo proprietário da máquina/empresa/depositário.
- Os intervalos de inspeção e manutenção dependem das recomendações do fabricante e também devem ser adequadas às condições operacionais e ambientais.
- Realize uma inspeção trimestral em máquinas que estiveram fora de serviço durante um período superior a três meses.

- Quando realizar a manutenção da máquina, use sempre peças sobressalentes da Sinoboom.
- Exceto se houver uma especificação em contrário, execute todos os procedimentos de manutenção de acordo com os seguintes termos e condições:
 - Estacione a máquina em solo plano, nivelado e firme.
 - Mantenha a máquina na posição recolhida.
 - Garanta que o comutador com chave do controlador da base está na posição DESL. e retire a chave para evitar uma utilização não autorizada da máquina.
 - Prima o botão de paragem de emergência vermelho da caixa de controlo da plataforma e do controlador da base na posição DESL. para evitar o arranque accidental do sistema operativo.
 - Desligue o interruptor de alimentação principal.
 - Desligue toda a alimentação CC da máquina.
 - Trave todas as rodas para evitar um movimento da máquina.
 - Antes de soltar ou de remover os componentes hidráulicos, liberte a pressão do óleo hidráulico no tubo hidráulico.

1

REALIZAR UMA INSPEÇÃO PRÉVIA À ENTREGA

Quando a máquina muda de proprietário/empresa, para além da realização de uma inspeção prévia à entrega, deve ser efetuada a inspeção correspondente de acordo com os requisitos do calendário de manutenção e o relatório de reparação e inspeção. Ao realizar uma inspeção prévia à entrega, respeite os seguintes requisitos:

1. O proprietário/empresa proprietária da máquina é responsável pela realização de uma inspeção prévia à entrega.
2. Siga sempre este procedimento antes da entrega. Executar uma inspeção prévia à entrega poderá revelar potenciais problemas na máquina antes da sua colocação em funcionamento.
3. Nunca use uma máquina com danos ou avaria. Assinale a máquina e não a use.
4. Apenas pessoal qualificado com formação profissional pode reparar a máquina. Além disso, tem de seguir os procedimentos mencionados no *manual de operação* e no *manual de manutenção*.

5. Um operador com as competências necessárias tem de efetuar uma manutenção diária da máquina, conforme mencionada no *manual de operação* e no *manual de manutenção*.

Antes da entrega da máquina, preencha o registo seguinte de acordo com as seguintes instruções:

1. Prepare a máquina antes da entrega, o que inclui levar a cabo um inspeção prévia à entrega, respeitar os procedimentos de manutenção e as inspeções funcionais.

2. Use a tabela seguinte para anotar os resultados. Depois de concluída cada secção, assinale a caixa correspondente.

3. Registe os resultados da inspeção. Se qualquer um dos resultados da inspeção for «NÃO», a máquina tem de ser parada e novamente inspecionada depois de reparada. Além disso, é necessário assinalar a caixa identificada com «Inspeção».

Tabela 9-12

PREENCHER O REGISTO DE TRABALHO ANTES DA ENTREGA			
Modelo			
N.º de série			
Item de inspeção	SIM/Máquina em boas condições	NÃO/Máquina com danos ou avaria	REPARADA/Máquina reparada
Inspeção prévia à operação			
Procedimento de manutenção			
Inspeção funcional			
Comprador/locatário da máquina			
Assinatura do inspetor			
Título do inspetor			
Empresa do inspetor			

CUMPRIR UM CALENDÁRIO DE MANUTENÇÃO

É necessário realizar inspeções de manutenção regulares diariamente, trimestralmente, semestralmente e anualmente. Têm de ser levadas a cabo por pessoal com formação na manutenção e serviço dos modelos da máquina em causa. Use a tabela como guia para respeitar o calendário de manutenção de rotina.

Tabela 9-2

INTERVALO DE INSPEÇÃO	PROCEDIMENTOS DE INSPEÇÃO
Diariamente ou a cada 8 horas	A
Trimestralmente ou a cada 250 horas	A+B
Semestralmente ou a cada 500 horas	A+B+C
Anualmente ou a cada 1000 horas	A+B+C+D

PREENCHER UM RELATÓRIO DE REPARAÇÃO E INSPEÇÃO

1. Divida o relatório de reparação e inspeção em quatro secções (A, B, C e D) de acordo com os requisitos de tempo do calendário de manutenção e os requisitos do procedimento de manutenção.

2. O relatório de reparação e inspeção irá incluir a tabela de inspeção de cada inspeção regular.
3. Duplique o relatório de reparação e inspeção de cada inspeção. Guarde as tabelas preenchidas durante 10 anos ou até a máquina deixar de ser usada ou conforme exigido pelo proprietário da máquina/empresa/depositário.
4. Use a tabela seguinte para anotar os resultados. Depois de concluída cada secção, assinale a caixa correspondente.
5. Registe os resultados da inspeção. Se qualquer um dos resultados da inspeção for «NÃO», a máquina tem de ser parada e novamente inspecionada depois de reparada. Além disso, é necessário assinalar a caixa identificada com «Inspeção». Selecione o procedimento de inspeção adequado com base no tipo de inspeção.

RELATÓRIO DE REPARAÇÃO E INSPEÇÃO

Modelo	
N.º de série	

Procedimentos da lista de verificação A

Itens	SIM/Máquina em boas condições	NÃO/Máquina com danos ou avaria	REPARADA/Máquina reparada	Descrição do problema
A-1 Inspeccionar todos os manuais				
A-2 Inspeccionar todos os autocolantes				
A-3 Inspeccionar as peças com danos, soltas ou em falta				
A-4 Inspeccionar o nível de óleo hidráulico				
A-5 Inspeccionar fugas de óleo hidráulico				
A-6 Testes funcionais				
A-7 Executar a manutenção ao fim de 30 dias				

Procedimentos da lista de verificação B

Itens	SIM/Máquina em boas condições	NÃO/Máquina com danos ou avaria	REPARADA/Máquina reparada	Descrição do problema
B-1 Inspeccionar os cabos elétricos				
B-2 Inspeccionar a jante, pneu e elementos de fixação				
B-3 Inspeccionar o óleo hidráulico				
B-4 Inspeccionar o filtro de ar do tanque hidráulico				
B-5 Substituir o elemento filtrante de alta pressão				
B-6 Inspeccionar a bateria				
B-7 Inspeccionar o nível de óleo do redutor de acionamento				
B-8 Testar os estabilizadores oscilantes				
B-9 Testar a velocidade de tração				
B-10 Testar o sistema de proteção contra inclinação				
B-11 Testar a distância de travagem				

RELATÓRIO DE REPARAÇÃO E INSPEÇÃO

Procedimentos da lista de verificação C				
Itens	SIM/Máquina em boas condições	NÃO/Máquina com danos ou avaria	REPARADA/Máquina reparada	Descrição do problema
C-1 Testar o sistema de pesagem				
C-2 Testar o recolhimento de emergência				
Procedimentos da lista de verificação D				
Itens	SIM/Máquina em boas condições	NÃO/Máquina com danos ou avaria	REPARADA/Máquina reparada	Descrição do problema
D-1 Substituir o óleo da engrenagem do redutor de acionamento				
D-2 Inspeccionar os deslizadores do braço articulado				
D-3 Substituir o óleo hidráulico				
D-4 Substituir o filtro de sucção do tanque hidráulico				
D-5 Inspeccionar o rolamento do braço articulado				
Utilizador				
Assinatura do inspetor				
Data do inspetor				
Título do inspetor				
Empresa do inspetor				

10 INSPEÇÃO DE AUTOCOLANTES/ PLACAS DE IDENTIFICAÇÃO

Use métodos de inspeção adequados para verificar se todos os autocolantes são legíveis e estão na posição correta.

Substitua todos os autocolantes de segurança danificados ou perdidos.

Limpe os autocolantes de segurança com sabão neutro e água. Não use produtos de limpeza à base de solventes, que podem danificar os materiais da etiqueta de segurança.

Não opere as máquinas sem autocolantes/placas de identificação.

 **AVISO**



PERIGO DEVIDO A OPERAÇÃO INSEGURA

Todos os autocolantes de segurança têm de ser legíveis para alertar o pessoal sobre os perigos de segurança. Substitua imediatamente quaisquer autocolantes ilegíveis ou em falta. É necessário substituir os autocolantes de segurança removidos durante todos os trabalhos de reparação na sua posição original antes de a máquina ser novamente colocada em funcionamento. Não use a máquina se houver autocolantes de segurança em falta ou danificados.

N.º	N.º da peça	Descrição	Qty.	Observações
	115005103014	Autocolantes (GB) - 1323RE	1	
	115006103015	Autocolantes (GB) - 1623RE	1	
1	101048103025	LOGÓTIPO SINOBOOM	2	
2	115005103006	Autocolante - Requisitos operacionais 1323RE	2	
	115006103006	Autocolante - Requisitos operacionais 1623RE	2	
3	101012100009	Autocolante	2	
4	101012100018	Autocolante - Perigo de esmagamento	4	
5	101012100030	Autocolante - Renovação da antepara	2	
6	101012100005	Autocolante - Perigo de eletrocussão	3	
7	101012100029	Autocolante - Perigo de esmagamento	3	
8	115006103002	Autocolante - Perigo devido a inclinação	2	
9	102013103002	Autocolante - Carga do estabilizador contra o solo 3200 kg	4	
10	102001100003	Autocolante - Perigo de esmagamento	4	
11	102013103001	Autocolante - Carga do pneu contra o solo 3900 kg	4	
12	102001103016	Autocolante - LOGÓTIPO, branco	2	
13	101014100034	Autocolante - Informações de contacto	2	
14	101012100012	Autocolante - Perigo de pressão alta	1	
15	115005103002	Autocolante - 1323RE	2	
	115006103003	Autocolante - 1623RE	2	
16	101012100001	Autocolante - Proibido fumar ou atear fogo	3	
17	101014100036	Autocolante - Garantia	2	
18	102001103001	Placa de identificação - GB	1	
19	215050000012	Rebite cego 4x8-ZnD GB/T 12618.2	4	
20	102004100022	Autocolante - Perigo devido a inclinação	1	
21	101012100027	Autocolante - Consultar manuais	2	
22	101014100016	Autocolante - Perigo de eletrocussão	2	
23	216060000004	Autocolante - Linha de aviso, largura de 50 mm	2	
24	102001100001	Autocolante - Perigo de esmagamento	1	
25	102001100005	Autocolante - Perigo devido a inclinação	1	
26	101012100007	Autocolante - Perigo devido a inclinação	1	
27	115005103005	Autocolante - Requisitos operacionais 1323RE	1	
	115006103007	Autocolante - Requisitos operacionais 1623RE	1	
28	101012100019	Autocolante - Perigo devido a inclinação	1	
29	102004100008	Autocolante - Ponto de fixação para transporte	2	
30	101014100020	Autocolante - Pontos de elevação	4	
31	101014100021	Autocolante - Ponto de fixação para transporte	4	
32	101014100026	Autocolante - Braço de segurança	1	
33	101016100030	Autocolante - Ancoragem da cinta	16	
34	101056103002	Autocolante - Interruptor de desligamento da alimentação principal	1	

N.º	N.º da peça	Descrição	Qtd.	Observações
35	104009100018	Autocolante - Óleo hidráulico	1	
36	104011100003	Autocolante - Nível de óleo hidráulico	1	
37	104011100010	Autocolante - Nível de óleo hidráulico	1	
38	101055103016	Autocolante - Botão de paragem de emergência	1	

AUTOCOLANTES/PLACAS DE IDENTIFICAÇÃO (AS)

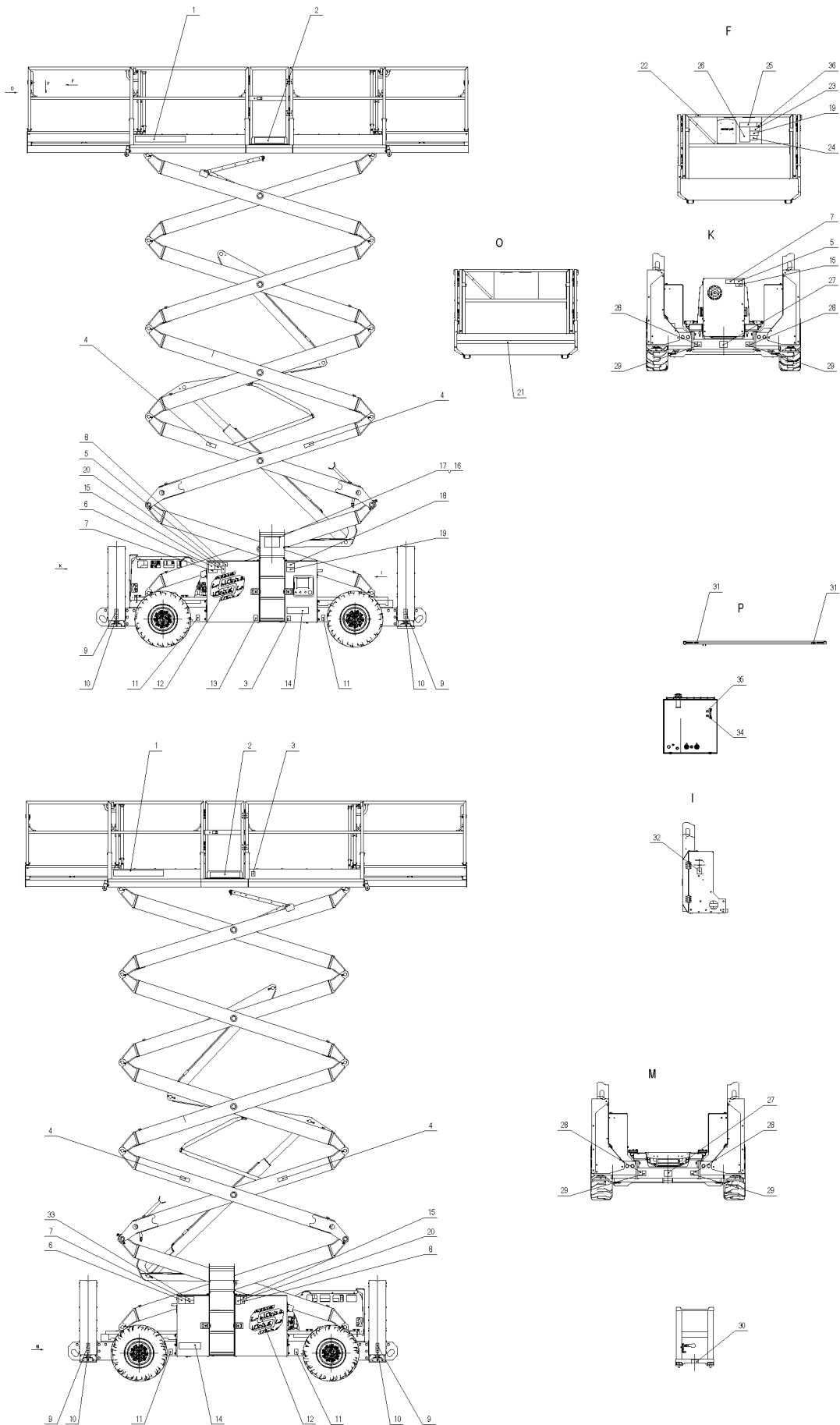

N.º	N.º da peça	Descrição	Qtd.	Observações
	115005103011	Autocolantes (AS) - 1323RE	1	
	115006103012	Autocolantes (AS) - 1623RE	1	
1	101048103025	LOGÓTIPO SINOBOOM	2	
2	115005103006	Autocolante - Requisitos operacionais 1323RE	2	
	115006103006	Autocolante - Requisitos operacionais 1623RE	2	
3	101012100009	Autocolante	2	
4	101012100018	Autocolante - Perigo de esmagamento	4	
5	101012100030	Autocolante - Renovação da antepara	2	
6	101055103019	Autocolante - Perigo de eletrocussão	2	
7	101012100029	Autocolante - Perigo de esmagamento	3	
8	115006103002	Autocolante - Perigo devido a inclinação	2	
9	102013103002	Autocolante - Carga do estabilizador contra o solo 3200 kg	4	
10	102001100003	Autocolante - Perigo de esmagamento	4	
11	102013103001	Autocolante - Carga do pneu contra o solo 3900 kg	4	
12	102001103016	Autocolante - LOGÓTIPO, branco	2	
13	101012100012	Autocolante - Perigo de pressão alta	1	
14	115005103002	Autocolante - 1323RE	2	
	115006103003	Autocolante - 1623RE	2	
15	101012100001	Autocolante - Proibido fumar ou atear fogo	3	
16	102001103002	Placa de identificação - AS	1	
17	215050000012	Rebite cego 4x8-ZnD GB/T 12618.2	4	
18	102004100022	Autocolante - Perigo devido a inclinação	1	
19	101012100027	Autocolante - Consultar manuais	2	
20	101014100016	Autocolante - Perigo de eletrocussão	2	
21	216060000004	Autocolante - Linha de aviso, largura de 50 mm	2	
22	102001100001	Autocolante - Perigo de esmagamento	1	
23	102001100005	Autocolante - Perigo devido a inclinação	1	
24	101012100007	Autocolante - Perigo devido a inclinação	1	
25	115005103005	Autocolante - Requisitos operacionais 1323RE	1	
	115006103007	Autocolante - Requisitos operacionais 1623RE	1	
26	102004100015	Autocolante - Segurança em geral	1	
27	102004100008	Autocolante - Ponto de fixação para transporte	2	
28	101014100020	Autocolante - Pontos de elevação	4	
29	101014100021	Autocolante - Ponto de fixação para transporte	4	
30	101014100026	Autocolante - Braço de segurança	1	
31	101016100030	Autocolante - Ancoragem da cinta	16	
32	101016100031	Autocolante - Interruptor de desligamento da alimentação principal	1	
33	104009100022	Autocolante - Óleo hidráulico	1	

N.º	N.º da peça	Descrição	Qtd.	Observações
34	104011100003	Autocolante - Nível de óleo hidráulico	1	
35	104011100010	Autocolante - Nível de óleo hidráulico	1	
36	101055103015	Autocolante - Botão de paragem de emergência	1	

AUTOCOLANTES/PLACAS DE IDENTIFICAÇÃO (KCS)

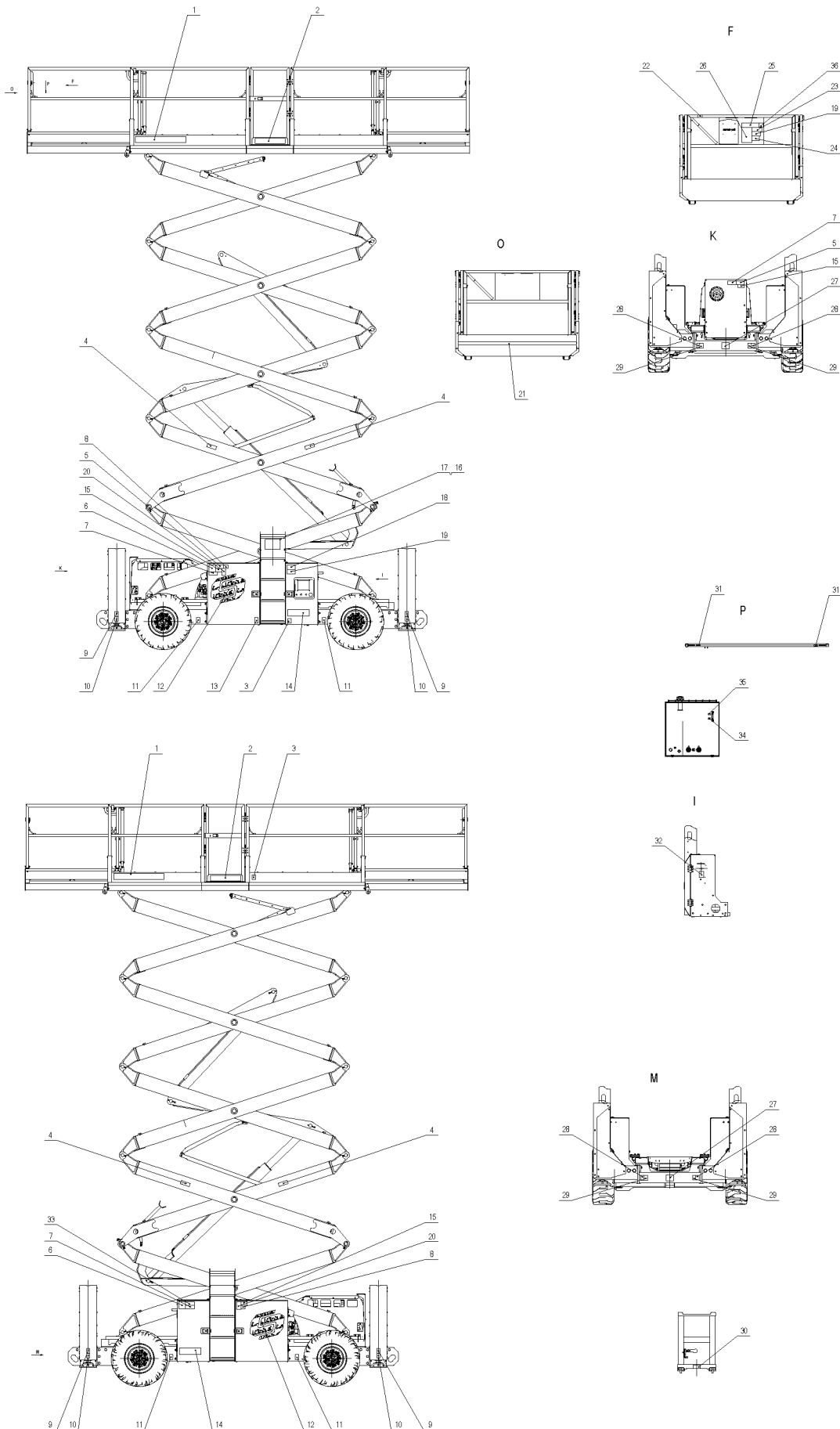

N.º	N.º da peça	Descrição	Qtd.	Observações
	115005103013	Autocolantes (KCS) - 1323RE	1	
	115006103014	Autocolantes (KCS) - 1623RE	1	
1	101048103025	LOGÓTIPO SINOBOOM	2	
2	115005103006	Autocolante - Requisitos operacionais 1323RE	2	
	115006103006	Autocolante - Requisitos operacionais 1623RE	2	
3	101012100009	Autocolante	2	
4	101012100018	Autocolante - Perigo de esmagamento	4	
5	101012100030	Autocolante - Renovação da antepara	2	
6	101012100005	Autocolante - Perigo de eletrocussão	3	
7	101012100029	Autocolante - Perigo de esmagamento	3	
8	115006103002	Autocolante - Perigo devido a inclinação	2	
9	102013103002	Autocolante - Carga do estabilizador contra o solo 3200 kg	4	
10	102001100003	Autocolante - Perigo de esmagamento	4	
11	102013103001	Autocolante - Carga do pneu contra o solo 3900 kg	4	
12	102001103016	Autocolante - LOGÓTIPO, branco	2	
13	101012100012	Autocolante - Perigo de pressão alta	1	
14	115005103002	Autocolante - 1323RE	2	
	115006103003	Autocolante - 1623RE	2	
15	101012100001	Autocolante - Proibido fumar ou atear fogo	3	
16	115003103009	Placa de identificação - KCS	1	
17	215050000012	Rebite cego 4x8-ZnD GB/T 12618.2	4	
18	102004100022	Autocolante - Perigo devido a inclinação	1	
19	101012100027	Autocolante - Consultar manuais	2	
20	101014100016	Autocolante - Perigo de eletrocussão	2	
21	216060000004	Autocolante - Linha de aviso, largura de 50 mm	2	
22	102001100001	Autocolante - Perigo de esmagamento	1	
23	102001100005	Autocolante - Perigo devido a inclinação	1	
24	101012100007	Autocolante - Perigo devido a inclinação	1	
25	115005103005	Autocolante - Requisitos operacionais 1323RE	1	
	115006103007	Autocolante - Requisitos operacionais 1623RE	1	
26	101012100019	Autocolante - Perigo devido a inclinação	1	
27	102004100008	Autocolante - Ponto de fixação para transporte	2	
28	101014100020	Autocolante - Pontos de elevação	4	
29	101014100021	Autocolante - Ponto de fixação para transporte	4	
30	101014100026	Autocolante - Braço de segurança	1	
31	101016100030	Autocolante - Ancoragem da cinta	16	
32	101016100031	Autocolante - Interruptor de desligamento da alimentação principal	1	
33	104009100022	Autocolante - Óleo hidráulico	1	

N.º	N.º da peça	Descrição	Qtd.	Observações
34	104011100003	Autocolante - Nível de óleo hidráulico	1	
35	104011100010	Autocolante - Nível de óleo hidráulico	1	
36	101055103015	Autocolante - Botão de paragem de emergência	1	

AUTOCOLANTES/PLACAS DE IDENTIFICAÇÃO (CE - MÉTRICO)

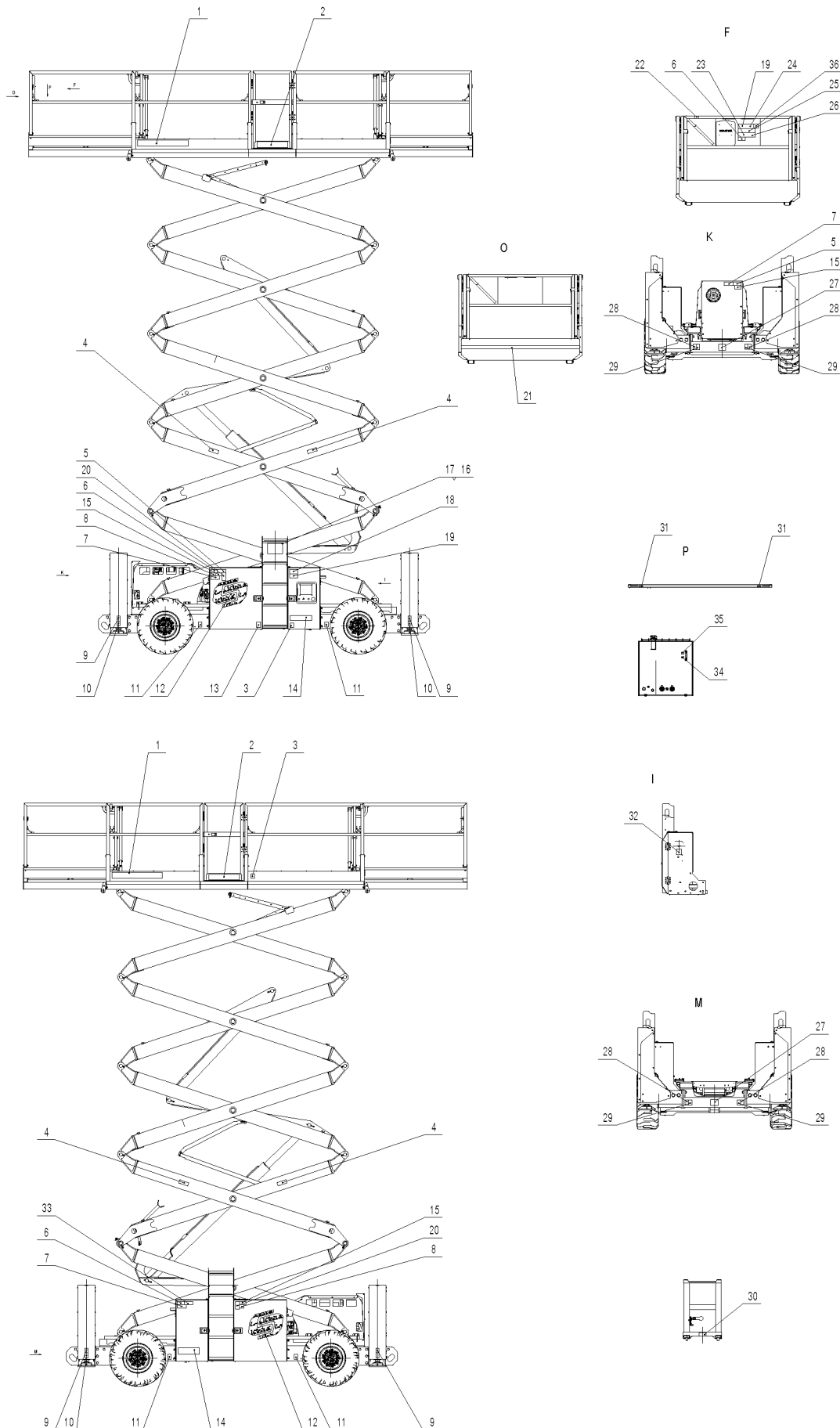

N.º	N.º da peça	Descrição	Qty.	Observações
	115005103007	Autocolantes (CE - Métrico) - 1323RE	1	
	115006103008	Autocolantes (CE - Métrico) - 1623RE	1	
1	101048103025	LOGÓTIPO SINOBOOM	2	
2	115005103006	Autocolante - Requisitos operacionais 1323RE	2	
	115006103006	Autocolante - Requisitos operacionais 1623RE	2	
3	101012100009	Autocolante	2	
4	101012100018	Autocolante - Perigo de esmagamento	4	
5	101012100030	Autocolante - Renovação da antepara	2	
6	101012100005	Autocolante - Perigo de eletrocussão	3	
7	101012100029	Autocolante - Perigo de esmagamento	3	
8	115006103002	Autocolante - Perigo devido a inclinação	2	
9	102013103002	Autocolante - Carga do estabilizador contra o solo 3200 kg	4	
10	102001100003	Autocolante - Perigo de esmagamento	4	
11	102013103001	Autocolante - Carga do pneu contra o solo 3900 kg	4	
12	102001103016	Autocolante - LOGÓTIPO, branco	2	
13	101012100012	Autocolante - Perigo de pressão alta	1	
14	115005103002	Autocolante - 1323RE	2	
	115006103003	Autocolante - 1623RE	2	
15	101012100001	Autocolante - Proibido fumar ou atear fogo	3	
16	102001103003	Placa de identificação - CE	1	
17	215050000012	Rebite cego 4x8-ZnD GB/T 12618.2	4	
18	102004100022	Autocolante - Perigo devido a inclinação	1	
19	101012100027	Autocolante - Consultar manuais	2	
20	101014100016	Autocolante - Perigo de eletrocussão	2	
21	216060000004	Autocolante - Linha de aviso, largura de 50 mm	2	
22	102001100001	Autocolante - Perigo de esmagamento	1	
23	102001100005	Autocolante - Perigo devido a inclinação	1	
24	101012100007	Autocolante - Perigo devido a inclinação	1	
25	115005103005	Autocolante - Requisitos operacionais 1323RE	1	
	115006103007	Autocolante - Requisitos operacionais 1623RE	1	
26	101012100019	Autocolante - Perigo devido a inclinação	1	
27	102004100008	Autocolante - Ponto de fixação para transporte	2	
28	101014100020	Autocolante - Pontos de elevação	4	
29	101014100021	Autocolante - Ponto de fixação para transporte	4	
30	101014100026	Autocolante - Braço de segurança	1	
31	101016100030	Autocolante - Ancoragem da cinta	16	
32	101016100031	Autocolante - Interruptor de desligamento da alimentação principal	1	
33	104009100022	Autocolante - Óleo hidráulico	1	
34	104011100003	Autocolante - Nível de óleo hidráulico	1	

N.º	N.º da peça	Descrição	Qtd.	Observações
35	104011100010	Autocolante - Nível de óleo hidráulico	1	
36	101055103015	Autocolante - Botão de paragem de emergência	1	

AUTOCOLANTES/PLACAS DE IDENTIFICAÇÃO (CE - IMPERIAL)

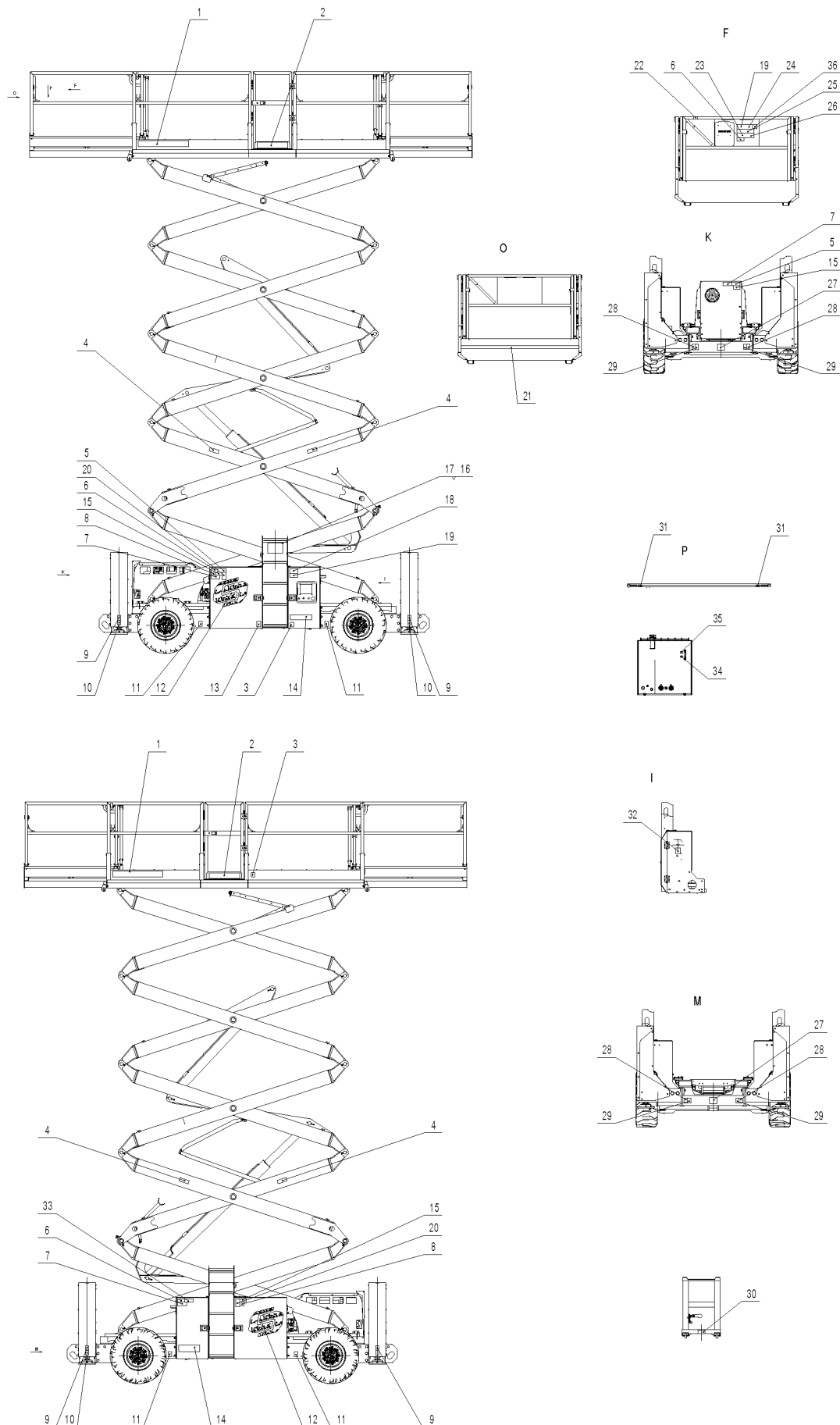

N.º	N.º da peça	Descrição	Qty.	Observações
	115005103004	Autocolantes (CE - Imperial) - 1323RE	1	
	115006103005	Autocolantes (CE - Imperial) - 1623RE	1	
1	101048103025	LOGÓTIPO SINOBOOM	2	
2	115005103006	Autocolante - Requisitos operacionais 1323RE	2	
	115006103006	Autocolante - Requisitos operacionais 1623RE	2	
3	101012100009	Autocolante	2	
4	101012100018	Autocolante - Perigo de esmagamento	4	
5	101012100030	Autocolante - Renovação da antepara	2	
6	101012100005	Autocolante - Perigo de eletrocussão	3	
7	101012100029	Autocolante - Perigo de esmagamento	3	
8	115006103002	Autocolante - Perigo devido a inclinação	2	
9	102013103002	Autocolante - Carga do estabilizador contra o solo 3200 kg	4	
10	102001100003	Autocolante - Perigo de esmagamento	4	
11	102013103001	Autocolante - Carga do pneu contra o solo 3900 kg	4	
12	102001103016	Autocolante - LOGÓTIPO, branco	2	
13	101012100012	Autocolante - Perigo de pressão alta	1	
14	115005103003	Autocolante - 4389RE	2	
	115006103004	Autocolante - 5389RE	2	
15	101012100001	Autocolante - Proibido fumar ou atear fogo	3	
16	102001103003	Placa de identificação - CE	1	
17	215050000012	Rebite cego 4x8-ZnD GB/T 12618.2	4	
18	102004100022	Autocolante - Perigo devido a inclinação	1	
19	101012100027	Autocolante - Consultar manuais	2	
20	101014100016	Autocolante - Perigo de eletrocussão	2	
21	216060000004	Autocolante - Linha de aviso, largura de 50 mm	2	
22	102001100001	Autocolante - Perigo de esmagamento	1	
23	102001100005	Autocolante - Perigo devido a inclinação	1	
24	101012100007	Autocolante - Perigo devido a inclinação	1	
25	115005103005	Autocolante - Requisitos operacionais 1323RE	1	
	115006103007	Autocolante - Requisitos operacionais 1623RE	1	
26	101012100019	Autocolante - Perigo devido a inclinação	1	
27	102004100008	Autocolante - Ponto de fixação para transporte	2	
28	101014100020	Autocolante - Pontos de elevação	4	
29	101014100021	Autocolante - Ponto de fixação para transporte	4	
30	101014100026	Autocolante - Braço de segurança	1	
31	101016100030	Autocolante - Ancoragem da cinta	16	
32	101016100031	Autocolante - Interruptor de desligamento da alimentação principal	1	
33	104009100022	Autocolante - Óleo hidráulico	1	
34	104011100003	Autocolante - Nível de óleo hidráulico	1	

N.º	N.º da peça	Descrição	Qtd.	Observações
35	104011100010	Autocolante - Nível de óleo hidráulico	1	
36	101055103015	Autocolante - Botão de paragem de emergência	1	

AUTOCOLANTES/PLACAS DE IDENTIFICAÇÃO (CSA)

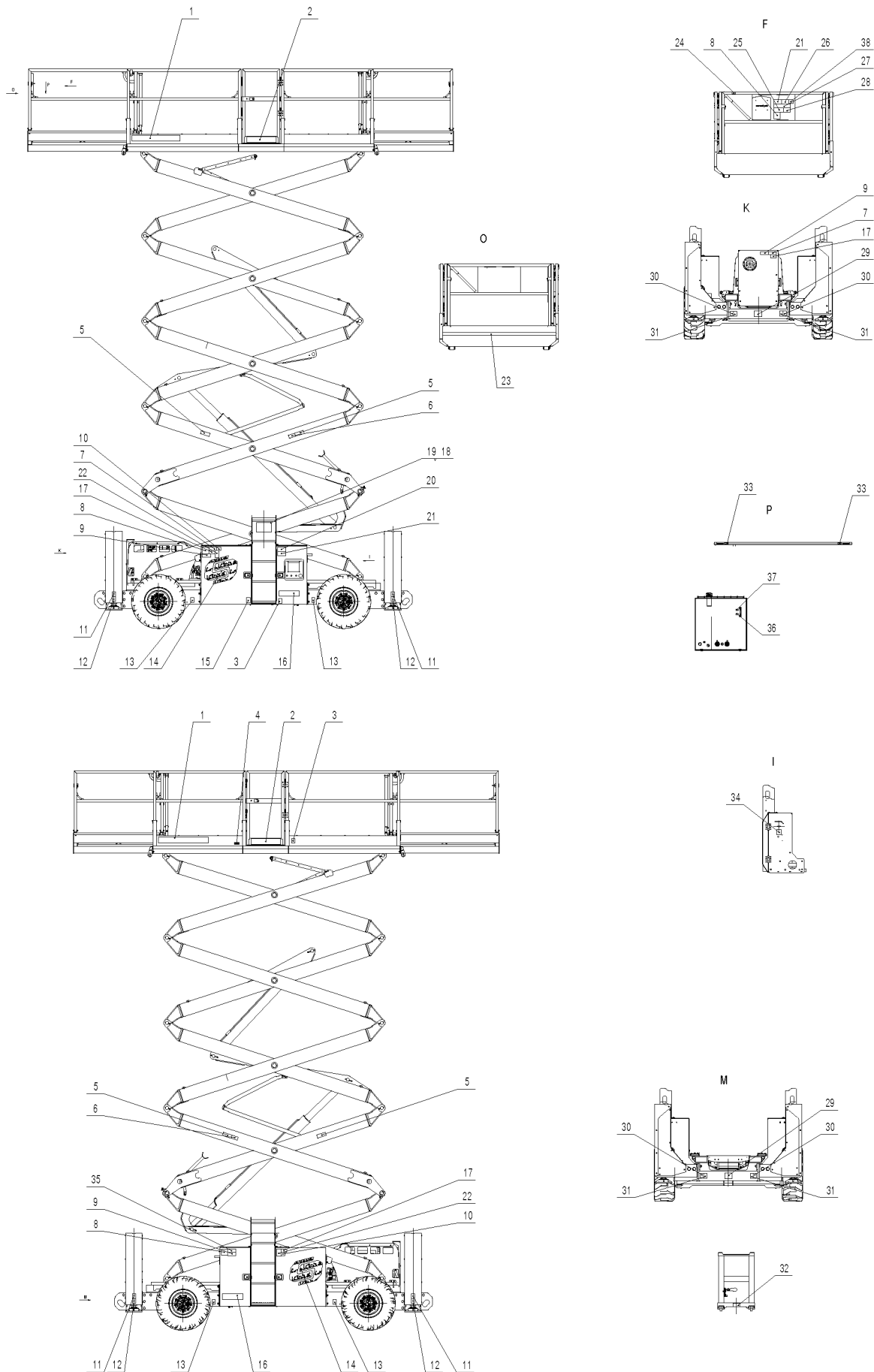

N.º	N.º da peça	Descrição	Qtd.	Observações
	115005103008	Autocolantes (CSA) - 1323RE	1	
	115006103011	Autocolantes (CSA) - 1623RE	1	
1	101048103025	LOGÓTIPO SINOBOOM	2	
2	115005103009	Autocolante - Requisitos operacionais 1323RE	2	
	115006103009	Autocolante - Requisitos operacionais 1623RE	2	
3	101012100009	Autocolante	2	
4	101040103015	Autocolante - Inspeção anual	1	
5	101012100018	Autocolante - Perigo de esmagamento	4	
6	104011100021	Autocolante - Perigo de esmagamento	2	
7	101012100030	Autocolante - Renovação da antepara	2	
8	101040103013	Autocolante - Perigo de eletrocussão	3	
9	101012100029	Autocolante - Perigo de esmagamento	3	
10	115006103017	Autocolante - Perigo devido a inclinação	2	
11	102013103007	Autocolante - Carga do estabilizador contra o solo 3200 kg	4	
12	102001100003	Autocolante - Perigo de esmagamento	4	
13	102013103006	Autocolante - Carga do pneu contra o solo 3900 kg	4	
14	102001103016	Autocolante - LOGÓTIPO, branco	2	
15	101012100012	Autocolante - Perigo de pressão alta	1	
16	115005103003	Autocolante - 4389RE	2	
	115006103004	Autocolante - 5389RE	2	
17	101012100001	Autocolante - Proibido fumar ou atear fogo	3	
18	102001103005	Placa de identificação - CSA	1	
19	215050000012	Rebite cego 4x8-ZnD GB/T 12618.2	4	
20	102004100022	Autocolante - Perigo devido a inclinação	1	
21	101012100027	Autocolante - Consultar manuais	2	
22	101014100016	Autocolante - Perigo de eletrocussão	2	
23	216060000004	Autocolante - Linha de aviso, largura de 50 mm	2	
24	102001100001	Autocolante - Perigo de esmagamento	1	
25	102001103008	Autocolante - Perigo devido a inclinação	1	
26	101012100007	Autocolante - Perigo devido a inclinação	1	
27	115005103010	Autocolante - Requisitos operacionais 1323RE	1	
	115006103010	Autocolante - Requisitos operacionais 1623RE	1	
28	101012100019	Autocolante - Perigo devido a inclinação	1	
29	102004100008	Autocolante - Ponto de fixação para transporte	2	
30	101014100020	Autocolante - Pontos de elevação	4	
31	101014100021	Autocolante - Ponto de fixação para transporte	4	
32	101014100026	Autocolante - Braço de segurança	1	
33	101016100030	Autocolante - Ancoragem da cinta	16	
34	101016100031	Autocolante - Interruptor de desligamento da alimentação principal	1	

N.º	N.º da peça	Descrição	Qtd.	Observações
35	104009100022	Autocolante - Óleo hidráulico	1	
36	104011100003	Autocolante - Nível de óleo hidráulico	1	
37	104011100010	Autocolante - Nível de óleo hidráulico	1	
38	101055103015	Autocolante - Botão de paragem de emergência	1	

AUTOCOLANTES/PLACAS DE IDENTIFICAÇÃO (ANSI)

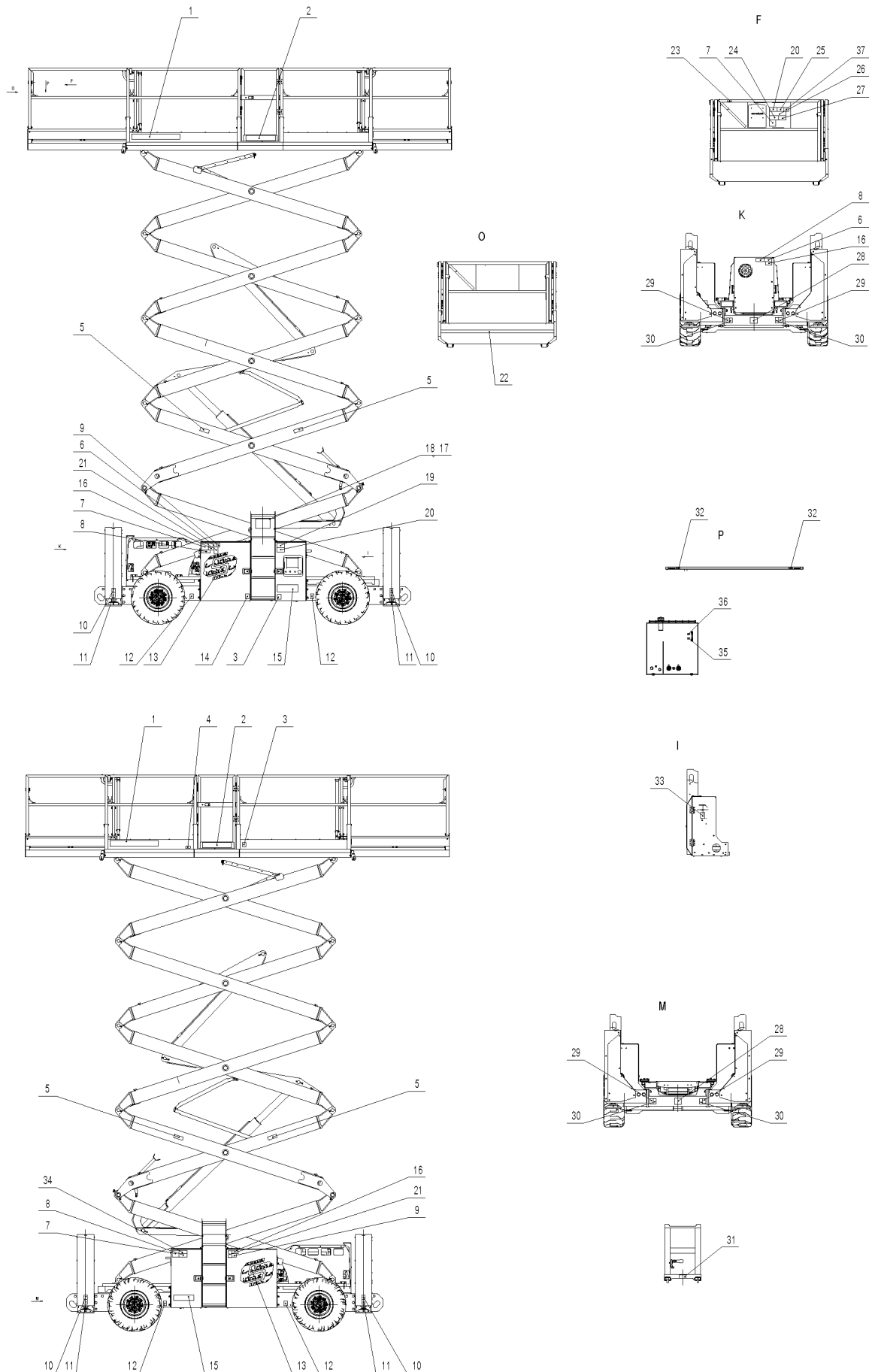











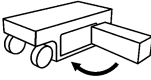





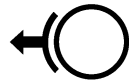



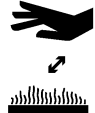
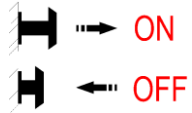

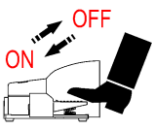
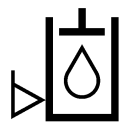
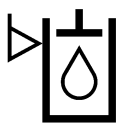
N.º	N.º da peça	Descrição	Qty.	Observações
	115005103012	Autocolantes (ANSI) - 1323RE	1	
	115006103013	Autocolantes (ANSI) - 1623RE	1	
1	101048103025	LOGÓTIPO SINOBOOM	2	
2	115005103009	Autocolante - Requisitos operacionais 1323RE	2	
	115006103009	Autocolante - Requisitos operacionais 1623RE	2	
3	101012100009	Autocolante	2	
4	101040103015	Autocolante - Inspeção anual	1	
5	101012100018	Autocolante - Perigo de esmagamento	4	
6	101012100030	Autocolante - Perigo de esmagamento	2	
7	101040103013	Autocolante - Renovação da antepara	3	
8	101012100029	Autocolante - Perigo de eletrocussão	3	
9	115006103017	Autocolante - Perigo de esmagamento	2	
10	102013103007	Autocolante - Perigo devido a inclinação	4	
11	102001100003	Autocolante - Carga do estabilizador contra o solo 3200 kg	4	
12	102013103006	Autocolante - Perigo de esmagamento	4	
13	102001103016	Autocolante - Carga do pneu contra o solo 3900 kg	2	
14	101012100012	Autocolante - LOGÓTIPO, branco	1	
15	115005103003	Autocolante - Perigo de pressão alta	2	
	115006103004	Autocolante - 4389RE	2	
16	101012100001	Autocolante - 5389RE	3	
17	102001103004	Placa de identificação - ANSI	1	
18	215050000012	Rebite cego 4x8-ZnD GB/T 12618.2	4	
19	102004100022	Autocolante - Perigo devido a inclinação	1	
20	101012100027	Autocolante - Consultar manuais	2	
21	101014100016	Autocolante - Perigo de eletrocussão	2	
22	216060000004	Autocolante - Linha de aviso, largura de 50 mm	2	
23	102001100001	Autocolante - Perigo de esmagamento	1	
24	102001103008	Autocolante - Perigo devido a inclinação	1	
25	101012100007	Autocolante - Perigo devido a inclinação	1	
26	115005103010	Autocolante - Requisitos operacionais 1323RE	1	
	115006103010	Autocolante - Requisitos operacionais 1623RE	1	
27	101012100019	Autocolante - Perigo devido a inclinação	1	
28	102004100008	Autocolante - Ponto de fixação para transporte	2	
29	101014100020	Autocolante - Pontos de elevação	4	
30	101014100021	Autocolante - Ponto de fixação para transporte	4	
31	101014100026	Autocolante - Braço de segurança	1	
32	101016100030	Autocolante - Ancoragem da cinta	16	
33	101016100031	Autocolante - Interruptor de desligamento da alimentação principal	1	
34	104009100022	Autocolante - Óleo hidráulico	1	

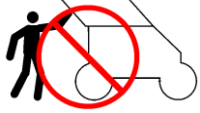



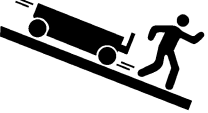
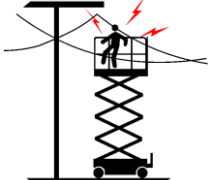

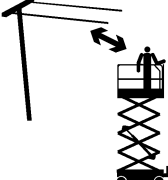
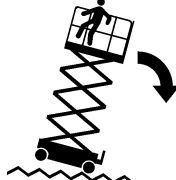





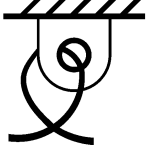

N.º	N.º da peça	Descrição	Qtd.	Observações
35	104011100003	Autocolante - Nível de óleo hidráulico	1	
36	104011100010	Autocolante - Nível de óleo hidráulico	1	
37	101055103015	Autocolante - Botão de paragem de emergência	1	

APPENDIX 1: SÍMBOLOS E DESCRIÇÃO

TABELA DE SÍMBOLOS

 <p>Ler o manual de manutenção</p>	 <p>Ponto de ancoragem apenas permite 1 pessoa para fixar</p>	 <p>Fechar a caixa da porta do chassis</p>	 <p>Pressionar a válvula de comutação</p>	 <p>Mover repetidamente a válvula de libertação do travão manual</p>
 <p>Velocidade do vento</p>	 <p>Perigo de queimaduras químicas</p>	 <p>Bloquear a roda</p>	 <p>Soltar o travão</p>	 <p>Alarme</p>
 <p>Nível de ruído</p>	 <p>Perigo de queimaduras</p>	 <p>Mantem uma distância de segurança de temperaturas altas</p>	 <p>Puxar - abrir; pressionar - fechar</p>	 <p>Sons do alarme</p>
 <p>Pisar - abrir; Soltar - fechar</p>	 <p>Nível de óleo hidráulico baixo</p>	 <p>Nível de óleo hidráulico alto</p>	 <p>Temperatura</p>	 <p>Mudar para pneus com as mesmas especificações</p>
 <p>Apenas pessoal de manutenção com formação pode aceder à antepara</p>	 <p>Ler o manual de operação</p>	 <p>Adicionar lubrificante</p>	 <p>Perigo de esmagamento - Usar calçado de proteção</p>	 <p>Perigo de fluidos quentes, a alta pressão</p>
 <p>Perigo de colisão ao soltar travão numa rampa</p>	 <p>Perigo de eletrocussão na plataforma</p>	 <p>Perigo de eletrocussão no solo e na plataforma</p>	 <p>Mantenha uma distância de segurança de linhas elétricas</p>	 <p>Perigo de queda - Evitar terreno desnivelado</p>

<p>Perigo de queda - Evitar terreno desnivelado</p>	<p>Perigo de queda - Nunca usar a máquina com vento forte, rajadas de vento</p>	<p>Perigo de queda - Nunca usar a máquina com vento forte, rajadas de vento</p>	<p>Perigo de queda - Nunca deixar a porta do chassis aberta</p>	<p>Perigo de queda - Nunca empurrar ou puxar objetos externos (para fora da plataforma)</p>
<p>Perigo de queda - Nunca suspender objetos da plataforma</p>	<p>Perigo de queda - Nunca colocar escadas e andaimes na plataforma</p>	<p>Perigo de colisão - Nunca baixar a plataforma de extensão sem verificar se existem obstáculos próximos</p>	<p>Perigo de colisão - Nunca elevar a plataforma sem verificar se existem obstáculos próximos</p>	<p>Perigo de esmagamento - Manter as mãos afastadas de obstáculos próximos ao elevar a plataforma</p>
<p>Perigo de esmagamento - Manter as mãos afastadas dos braços articulados ao baixar a plataforma</p>	<p>Perigo de queda - Não subir para as grades de proteção da plataforma</p>	<p>Perigo de queda - Não subir para os braços articulados</p>	<p>Tomada de carregamento da bateria</p>	<p>Tomada de alimentação da plataforma</p>
<p>Posição da alavanca de abaixamento de emergência</p>	<p>Abrir o braço de segurança</p>	<p>A plataforma sobe e desce</p>	<p>Altura máxima da plataforma</p>	<p>Utilização em ambiente interior</p>
<p>Utilização em ambiente exterior</p>	<p>Força lateral</p>	<p>Perigo de eletrocussão</p>	<p>Usar vestuário e óculos de proteção</p>	<p>Perigo de explosão da bateria</p>

 <p>Proibido fumar</p>	 <p>Proibido fumar</p>	 <p>Apenas pessoal de manutenção profissional pode iniciar a manutenção</p>	 <p>Ponto de suspensão</p>	 <p>Pontos de fixação</p>
 <p>Carga do pneu sobre o solo</p>	 <p>Posição dos garfos da empilhadora</p>	 <p>Capacidade de carga da plataforma</p>	 <p>Capacidade de carga da plataforma fixa e estendida</p>	 <p>Bujão de enchimento de óleo hidráulico</p>
 <p>Buzina</p>	 <p>Ferramenta ou peso</p>	 <p>Velocidade alta/elevada</p>	 <p>Velocidade baixa/lenta</p>	

Esta página foi deixada intencionalmente em branco

APPENDIX 2: PREENCHER O REGISTO DE TRABALHO ANTES DA ENTREGA

PREENCHER O REGISTO DE TRABALHO ANTES DA ENTREGA			
Modelo			
N.º de série			
Item de inspeção	SIM/Máquina em boas condições	NÃO/Máquina com danos ou avaria	REPARADA/Máquina reparada
Inspeção prévia à operação			
Procedimento de manutenção			
Inspeção funcional			
Comprador/locatário da máquina			
Assinatura do inspetor			
Título do inspetor			
Empresa do inspetor			
NOTA: 1. Prepare a máquina antes da entrega, o que inclui levar a cabo uma inspeção prévia à entrega, respeitar os procedimentos de manutenção e as inspeções funcionais. 2. Use a tabela para registar os resultados. Depois de concluída cada secção, assinale a caixa correspondente. 3. Registe os resultados da inspeção. Se qualquer um dos resultados da inspeção for «NÃO», a máquina tem de ser parada e novamente inspecionada depois de reparada. Além disso, é necessário assinalar a caixa identificada com «Inspeção».			

Esta página foi deixada intencionalmente em branco

APPENDIX 3: RELATÓRIO DE REPARAÇÃO E INSPEÇÃO

RELATÓRIO DE REPARAÇÃO E INSPEÇÃO				
Modelo				
N.º de série				
Procedimentos da lista de verificação A				
Itens	SIM/Máquina em boas condições	NÃO/Máquina com danos ou avaria	REPARADA/Máquina reparada	Descrição do problema
A-1 Inspeccionar todos os manuais				
A-2 Inspeccionar todos os autocolantes				
A-3 Inspeccionar as peças com danos, soltas ou em falta				
A-4 Inspeccionar o nível de óleo hidráulico				
A-5 Inspeccionar fugas de óleo hidráulico				
A-6 Testes funcionais				
A-7 Executar a manutenção ao fim de 30 dias				
Procedimentos da lista de verificação B				
Itens	SIM/Máquina em boas condições	NÃO/Máquina com danos ou avaria	REPARADA/Máquina reparada	Descrição do problema
B-1 Inspeccionar os cabos elétricos				
B-2 Inspeccionar a jante, pneu e elementos de fixação				
B-3 Inspeccionar o óleo hidráulico				
B-4 Inspeccionar o filtro de ar do tanque hidráulico				
B-5 Substituir o elemento filtrante de alta pressão				
B-6 Inspeccionar a bateria				

B-7 Inspeccionar o nível de óleo do redutor de acionamento				
B-8 Testar os estabilizadores oscilantes				

RELATÓRIO DE REPARAÇÃO E INSPEÇÃO

B-9 Testar a velocidade de tração				
B-10 Testar o sistema de proteção contra inclinação				
B-11 Testar a distância de travagem				

Procedimentos da lista de verificação C

Itens	SIM/Máquina em boas condições	NÃO/Máquina com danos ou avaria	REPARADA/Máquina reparada	Descrição do problema
C-1 Testar o sistema de pesagem				
C-2 Testar o recolhimento de emergência				

Procedimentos da lista de verificação D

Itens	SIM/Máquina em boas condições	NÃO/Máquina com danos ou avaria	REPARADA/Máquina reparada	Descrição do problema
D-1 Substituir o óleo da engrenagem do redutor de acionamento				
D-2 Inspeccionar os deslizadores do braço articulado				
D-3 Substituir o óleo hidráulico				
D-4 Substituir o filtro de sucção do tanque hidráulico				
D-5 Inspeccionar o rolamento do braço articulado				

Utilizador	
Assinatura do inspetor	
Data do inspetor	
Título do inspetor	

RELATÓRIO DE REPARAÇÃO E INSPEÇÃO

Empresa do inspetor	
---------------------	--

NOTAS:

1. O relatório de reparação e inspeção irá incluir a tabela de inspeção de cada inspeção regular.
2. Duplique o relatório de reparação e inspeção de cada inspeção. Guarde as tabelas preenchidas durante 10 anos ou até a máquina deixar de ser usada ou conforme exigido pelo proprietário da máquina/empresa/depositário.
3. Use a tabela seguinte para anotar os resultados. Depois de concluída cada secção, assinale a caixa correspondente.
4. Registe os resultados da inspeção. Se qualquer um dos resultados da inspeção for «NÃO», a máquina tem de ser parada e novamente inspecionada depois de reparada. Além disso, é necessário assinalar a caixa identificada com «Inspeção». Selecione o procedimento de inspeção adequado com base no tipo de inspeção.

Selecione os procedimentos adequados para o tipo de inspeção.

Sempre Por Melhores Soluções de Acesso



Hunan Sinoboom Intelligent Equipment Co., Ltd.

N.º128, East Jinzhou Avenue, Ningxiang High-tech Industrial Park, Changsha, Hunan, China

☎ 0086-0731-87116222 (vendas) e 0086-0731-87116333 (manutenção)

✉ sales@sinoboom.com

🏠 www.sinoboom.com

Subsidiária na América do Norte

Sinoboom North American LLC

310 Mason Creek Drive
unit #100
Katy, TX 77450, US
Tel.: (281) 729-5425
E-mail: info@sinoboom.us

Subsidiária na Europa

Sinoboom B.V.

Nikkelstraat 26, NL-2984 AM Ridderkerk,
Países Baixos
Tel.: +31 180 225 666
E-mail: info@sinoboom.eu

Subsidiária na Coreia

Sinoboom Korea Co., Ltd.

95, Docheong-ro, Yeongtong-gu, Suwon-si,
Gyeonggi-do, República da Coreia Tel: 010-
8310-8026
Email: ka1@sinoboom.com

Subsidiária na Austrália

Sinoboom Intelligent Equipment Pty Ltd.

50/358 Clarendon St, South Melbourne
VIC 3205, Austrália
Email: au@sinoboom.com

Subsidiária em Singapura

Star Access Solutions Pte. Ltd.

112 Robinson Road #03-01 Robinson 112
Singapura 068902

Subsidiária na Polónia

Sinoboom Poland sp. z o.o.

Ul. Bolesława Krzywoustego 74A 61-144
Poznań, Polónia